

PFAFF

PFAFF

varimatic 6091

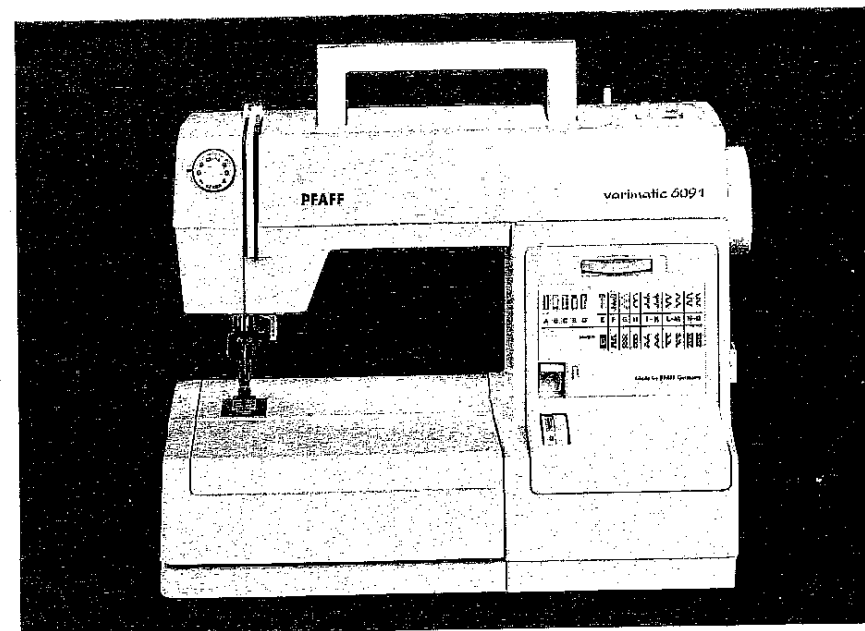

G. M. PFAFF
Aktiengesellschaft
Werk Karlsruhe-Durlach
Gritznerstraße 11
D-76227 Karlsruhe

Technische Änderungen vorbehalten.
Gedruckt in Deutschland
Subject to alterations in design.
Printed in Germany.
Sous toute réserve de modifications techniques.
Imprimé en R.F.A.
Technische wijzigingen voorbehouden
Gedruckt in Duitsland.
Nr. 29-629 995-84/000 R 1/95
deutsch/englisch/französisch/holländisch

Bedienungsanweisung
Instruction Book
Mode d'emploi
Gebruiksaanwijzing

Diese Seite nach außen klappen
Fold out this page
Rabattre ce volet vers l'extérieur
Deze pagina open vouwen

**Sicherheitshinweise
für Haushaltnähmaschinen
nach DIN 57 700 Teil 28
bzw. IEC 335 Teil 28**

- a) Der Benutzer hat wegen der auf- und abgehenden Nadel genügend Vorsicht walten zu lassen und die Nähstelle bei der Arbeit ständig zu beobachten.
- b) Beim Verlassen der Maschine, bei Wartungsarbeiten oder beim Wechseln von mechanischen Teilen oder Zubehör, ist die Maschine durch Herausziehen des Netzsteckers aus der Steckdose vom Netz zu trennen.
- c) Die maximal zulässige Leistung der Lampe beträgt 15 Watt.
- d) Die Spannung des Antriebsriemens darf nur von einem Mechaniker eingestellt werden.

Notes on safety

- a) Take care to avoid injury to your fingers by the needle during sewing.
- b) Make sure you unplug the power cord whenever you have to leave the machine or want to clean it, oil it or change mechanical and accessory parts.
- c) Be sure to use only a 15-watt light bulb in the sewing lamp.
- d) The drive belt must never be adjusted by anyone but an authorized agent.

**Safety rules for United Kingdom
see page 30.**

Quelques conseils de sécurité

- a) Toujours faire preuve de prudence et continuellement surveiller le travail.
- b) Toujours enlever la fiche de la prise de courant avant de quitter la machine, avant les travaux d'entretien et au remplacement de pièces mécaniques ou d'accessoires.
- c) Puissance maximale admissible de l'ampoule: 15 Watts.
- d) Confier le réglage de la tension de la courroie d'entraînement au mécanicien.

**Veiligheidsvoorschrift
voor huishoudnaaimachines
volgens DIN 57 700/28 IEC 335/28**

- a) Men dient steeds voldoende voorzichtigheid in acht te nemen, vooral ten aanzien van de op-en-neergaande naald en de werkwijze van het naaimechanisme regelmatig in het oog te houden.
- b) Bij het verlaten van de machine, tijdens het schoonmaken bij het verwisselen van mechanische delen of accessoires, dient de stroomtoevoer te worden uitgeschakeld door de stekker uit het stopcontact te nemen
- c) Er mogen uitsluitend naaimachine-lampjes van maximaal 15 Watt voor deze machine worden gebruikt.
- d) De spanning van de aandrijfriem mag alleen door de Pfaff handelaar worden ingesteld.

Pièces de la machine à coudre

- 1 Levier releveur de fil
- 2 Prétension du dévidoir
- 3 Poignée
- 4 Porte-bobine
- 5 Dévidoir
- 6 Volant à main
- 7 Disque de débrayage
- 8 Interrupteur principal
- 9 Règle-point
- 10 Boîte de rangement formant surface de travail
- 11 Plaque à aiguille
- 12 Support de semelle de pied presseur avec semelle
- 13 Fentes d'enfilage
- 14 Tension du fil d'aiguille
- 15 Levier du pied presseur
- 16 Pince-aiguille avec vis de fixation
- 17 Tableau des points
- 18 Plaque de base
- 19 Capot de fermeture, compartiment du crochet
- 20 Guide-fil
- 21 Butée pour reprise
- 22 Disque sélecteur de motifs
- 23 Touche marche arrière
- 24 Bras libre
- 25 Entraînement double
- 26 Coupe-fil

Bedieningsdelen van de naaimachine

- 1 Draadhefboom
- 2 Spoelvoorspanning
- 3 Handgreep
- 4 Garenpenen
- 5 Spoelwinder
- 6 Handwiel
- 7 Koppelschroef
- 8 Hoofdschakelaar
- 9 Steeklengte-instelwiel
- 10 Afneembare accessoiresbox, tevens stof-toevoerblad
- 11 Steekplaat
- 12 Naaivoethouder met naaivoet
- 13 Inrijggleuf
- 14 Bovendraadspanning
- 15 Stofaandrukker
- 16 Naaldslot met borgschroef
- 17 Stekentabel
- 18 Bodemplaat
- 19 Afsluitklep, daarachter grijper
- 20 Draadgeleider
- 21 Instelschuifje voor stopwerk
- 22 Instelwiel voor de steken
- 23 Toets achteruit stikken
- 24 Vrije arm
- 25 Dubbel stoftransport
- 26 Draadafsnijder

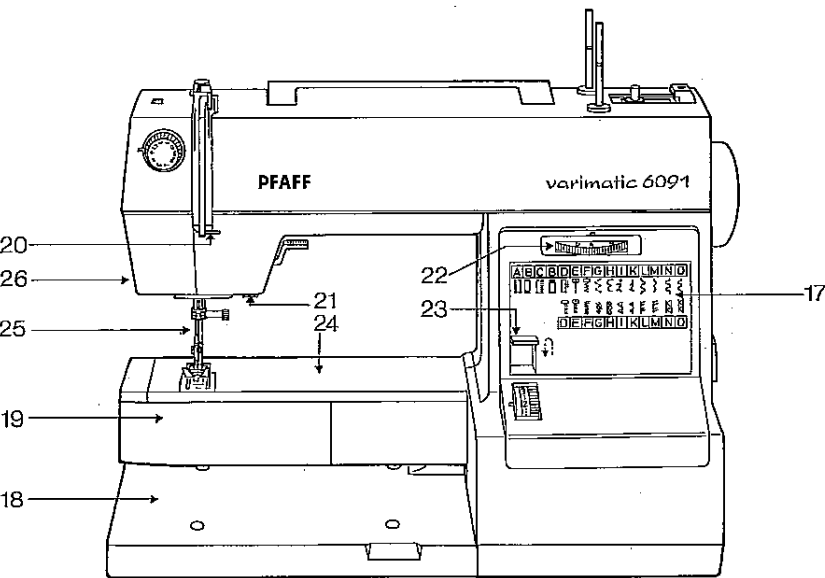
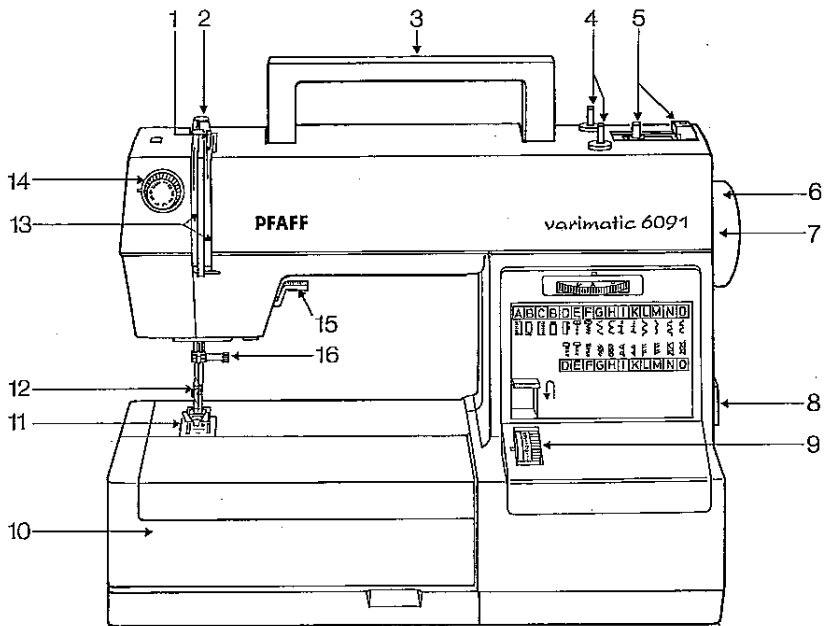

Teile der Nähmaschine

- 1 Fadenhebel
- 2 Spuler-Vorspannung
- 3 Tragegriff
- 4 Garnrollenstifte
- 5 Spuler
- 6 Handrad
- 7 Auslösescheibe
- 8 Hauptschalter
- 9 Stichlängen-Einsteller
- 10 Verwandlungs Nähfläche mit Zubehörfach
- 11 Stichplatte
- 12 Nähfußhalter mit Nähfuß
- 13 Einfädelschlitze
- 14 Oberfadenspannung
- 15 Stoffdrückerhebel
- 16 Nadelhalter mit Halteschraube
- 17 Stichmustertabelle
- 18 Grundplatte
- 19 Verschlussklappe dahinter Greifer
- 20 Fadenführung
- 21 Anschlag zum Stopfen
- 22 Stichmuster-Einstellrad
- 23 Rückwärtstaste
- 24 Freiarm
- 25 Obertransport (Doppelter Stofftransport)
- 26 Fadenabschneider

Parts of the sewing machine

- 1 Take-up lever
- 2 Bobbin winder tension
- 3 Carrying handle
- 4 Spool pin
- 5 Bobbin winder
- 6 Handwheel
- 7 Stop motion knob
- 8 Master switch
- 9 Stitch length control
- 10 Detachable work support with accessory box
- 11 Needle plate
- 12 Sewing foot holder with sewing foot
- 13 Threading slots
- 14 Needle thread tension
- 15 Presser bar lifter
- 16 Needle holder with screw
- 17 Table of stitch patterns
- 18 Bedplate
- 19 Free arm cover (enclosing sewing hook)
- 20 Thread guide
- 21 Stop for darning operations
- 22 Stitch pattern selector wheel
- 23 Reverse feed control
- 24 Free arm
- 25 Dual Feed
- 26 Thread cutter

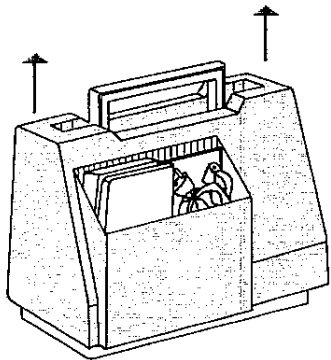

Die Kofferhaube abheben und den Tragegriff umklappen.

Lift off the cover and fold down the carrying handle.

Enlever le couvercle de la valisette et rabattre la poignée.

De koffer van de machine nemen en de handgreep achterwaarts kantelen.

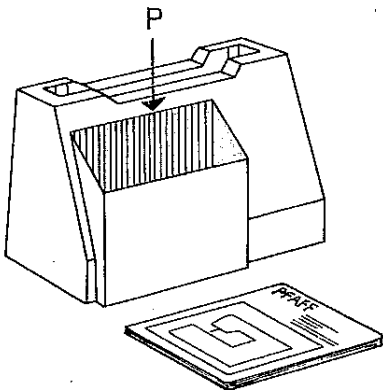
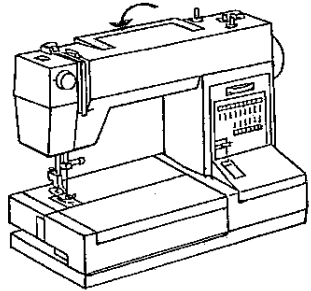

Den Anlasser und die Bedienungsanleitung aus dem Fach P nehmen. So wie die Abbildung oben zeigt, beides wieder einräumen.

Take foot control and instruction book out of compartment P. Put back again as shown in the illustration above.

Retirer le rhéostat à pédale et la notice d'emploi de la case P et les remettre dans la case comme on voit sur la photo du haut.

De voetpedaal en de gebruiksaanwijzing uit vak P nemen. Zie voor het opbergen bovenstaande afbeelding.

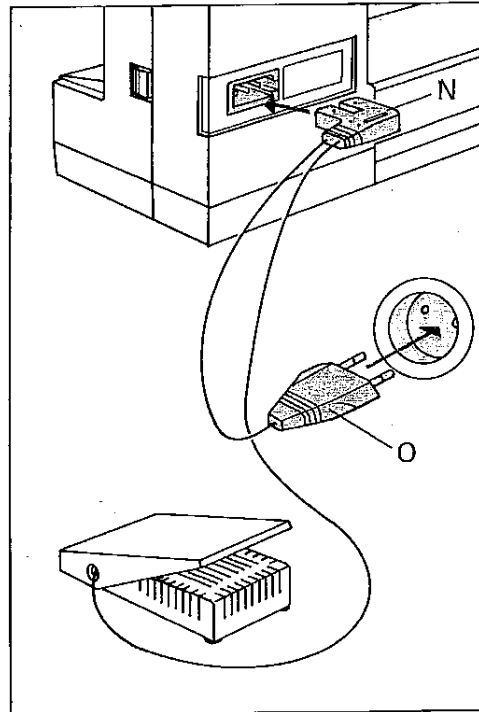
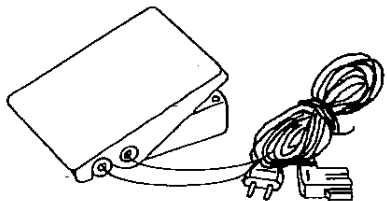

Elektrischer Anschluß: Anlasser auf den Boden stellen. Stecker N in die Maschine, und Stecker O in die Wandsteckdose stecken.

Electrical connection: Set the foot control on the floor. Insert plug N in the machine and plug O in the wall socket.

Branchement électrique: Placer le rhéostat à pédale sur le sol. Brancher la fiche N dans la machine et la fiche O dans la prise murale.

Elektrische aansluiting: Zet de voetweerstand op een gemakkelijk bereikbare plaats op de vloer. Eerst stekker N in de machine steken, daarna stekker O in het stopcontact.

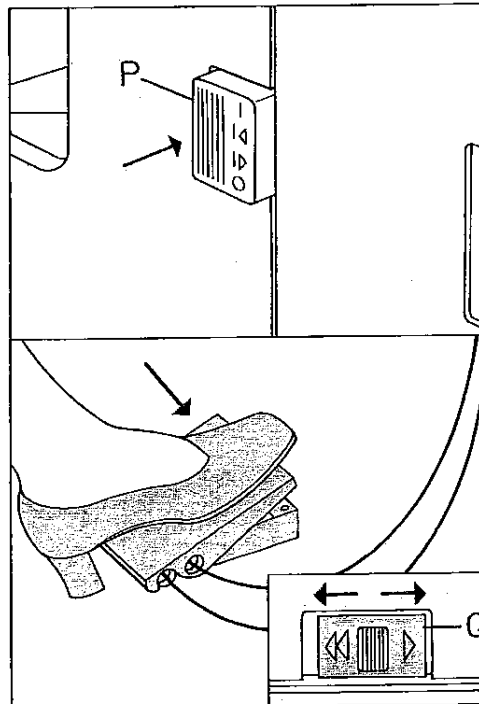

Hauptschalter P drücken, wobei das Nählicht aufleuchtet. **Anlasser niedertreten.** Je tiefer man drückt, um so schneller näht die Pfaff.

Electronic-Anlasser (Schalter Q)

Stellung ► = halbe Endgeschwindigkeit

Stellung ◄◄ = volle Endgeschwindigkeit

Push master switch P; the sewing light goes on. **Operating the foot control:** The farther you press the pedal down the faster the machine runs.

Electronic foot control (slide Q)

Position ► = half the top speed

Position ◄◄ = full top speed

Enfoncer le bouton de l'interrupteur général P; la lampe s'allume. **Abaissér la pédale du rhéostat.** Plus la pédale sera abaissée, plus la «Pfaff» coudra vite.

Rhéostat électronique (interrupteur Q)

Position ► = demi-vitesse maximale

Position ◄◄ = vitesse maximale intégrale

Schakelaar P indrukken waarna ook het lampje zal gaan branden. **Voetpedaal intrappen.** De voetdruk op het pedaal regelt de snelheid van de machine.

Elektronisch-voetpedaal (schakelaar Q)

Schakelaar R op ► = halve naaisnelheid

Schakelaar R op ◄◄ = volle naaisnelheid

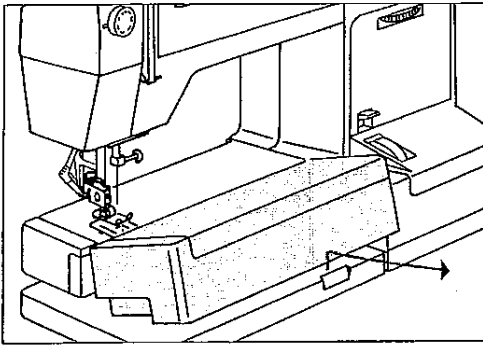

Spulen vorbereiten:
Verwandlungs Nähfläche etwas anheben und herausnehmen.

Preparation for bobbin winding:
Lift detachable work support and remove it.

Préparation des canettes:
Lever quelque peu la boîte de rangement et la sortir.

Spoelen voorbereiden:
Accessoiresbox iets optillen en wegnemen.

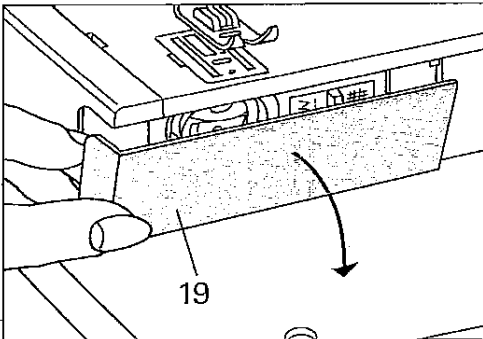

Verschlußklappe 19 nach unten öffnen.

Open free arm cover 19.

Ouvrir le capot 19 vers le bas.

Klep 19 openen.

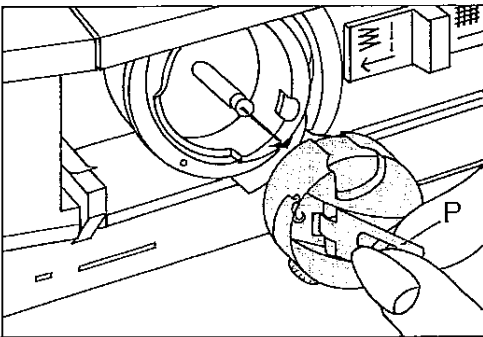

- **Hauptschalter 8 ausschalten.** Klappe P anheben und die Spulen kapsel herausziehen.
- **Switch off master switch 8.** Raise latch P and pull out the bobbin case.
- **Mettre la machine hors circuit à l'interrupteur général 8.** Lever le loquet P et retirer la boîte à canette.
- **De stroom uitschakelen met hoofdschakelaar 8.** Spoelhuis aan klepje P wegtrekken.

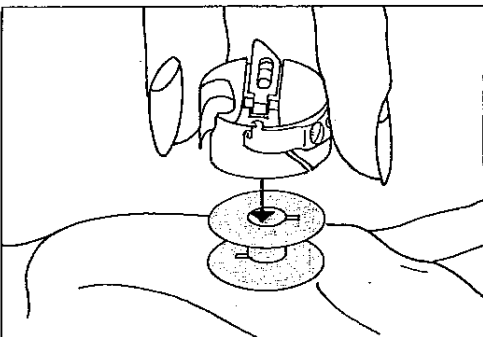

Klappe P loslassen und die Spule herausnehmen.

Release latch P and take out the bobbin.

Lâcher le loquet P et retirer la canette.

Klepje P loslaten, dan valt de spoel eruit

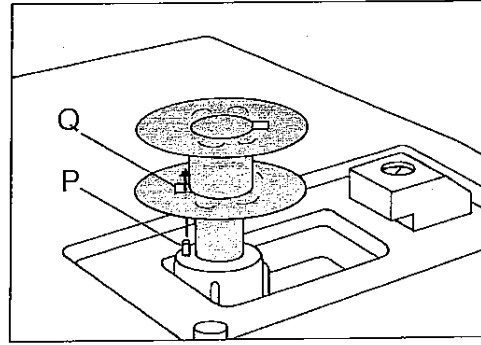

Spule auf den Spuler 5 stecken. Stift P muß in Schlitz Q.

Place a bobbin on spindle 5, making sure pin P enters slot Q.

Mettre la canette sur le dévidoir 5; le tenon P doit s'engager dans la fente Q.

Steek de spoel op de spoelas 5, en draai hem tot gleuf Q over stift P valt

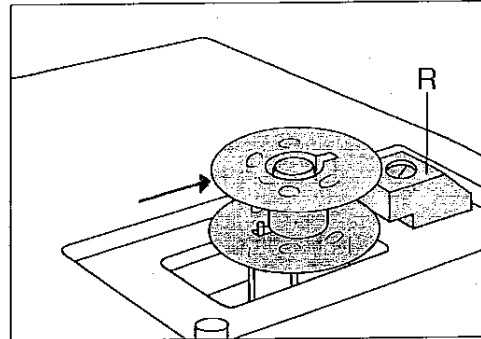

Spule nach rechts gegen den Anschlag R drücken.

Push the bobbin to the right against stop R.

Pousser la canette vers la droite, contre la butée R.

Spoel naar rechts, tegen geleider R drukken.

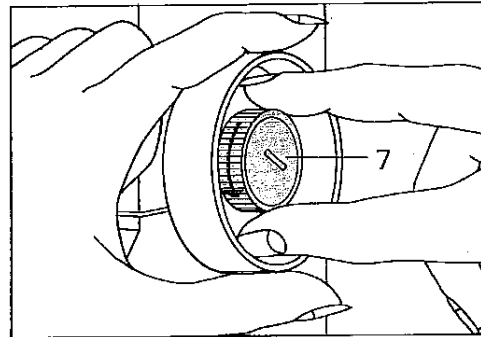

Nähwerk ausschalten: Handrad 6 festhalten und Scheibe 7 nach vorn drehen.

Disengaging the sewing mechanism: Hold handwheel 6 fast and turn knob 7 toward you.

Débrayer le mécanisme de couture: Retenir le volant 6 et tourner le disque 7 vers l'avant.

Handwiel uitschakelen: Pak het handwiel 6 vast en draai kopschroef 7 naar u toe.

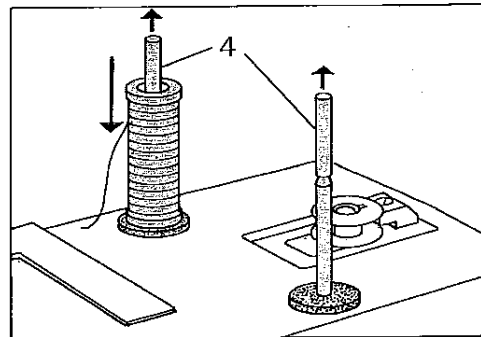

Garnrollenstifte 4 ganz hochziehen und Garnrolle aufstecken.

Pull thread reel pins 4 up completely and place thread reels on them.

Tirer les broches 4 à fond vers le haut et mettre la bobine en place.

Garenpennen 4 geheel omhoog trekken en de klos op de pen zetten.

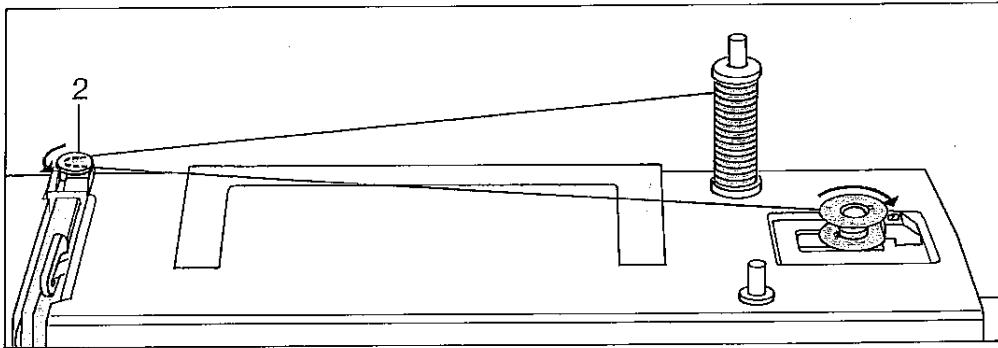

Spulen

Hauptschalter einschalten.
Den Faden von der Garnrolle in die Spulervorspannung 2 ziehen, nach rechts führen und einige Male in Pfeilrichtung um die Spule wickeln. Dann den Fußanlasser betätigen und spulen. Ist die Spule voll, bleibt sie stehen. Die volle Spule nach links drücken, abnehmen und den Faden abschneiden.

Bobbin winding

Switch on master switch.
Pull thread from thread reel into bobbin winder tension 2, lead to the right and wind a few times around the bobbin in the direction of the arrow. Then press the foot control and wind the bobbin. The bobbin stops as soon as it is full. Push the full bobbin to the left, remove it and cut off the thread.

Bobinage

Mettre la machine en circuit à l'interrupteur général.
Tirer le fil de la bobine dans la pré-tension 2 du dévidoir, le coucher à droite et l'enrouler de quelques tours, dans le sens de la flèche, sur la canette. Agir sur la pédale du rhéostat et bobiner. Dès que la canette est pleine, le dévidoir s'arrête. Pousser la canette vers la gauche, la retirer et couper le fil.

Spoelen

De hoofdschakelaar inschakelen.
De draad vanaf het klosje, via spoelvoorspanning 2 naar het spoeltje leiden en enige keren in pijlrichting om het spoeltje wikkelen. De spoel naar rechts drukken. Dan de voetpedaal intrappen en spoelen. Als de spoel vol is blijft ze staan. De volle spoel naar links drukken, van de as nemen en de draad doorknippen.

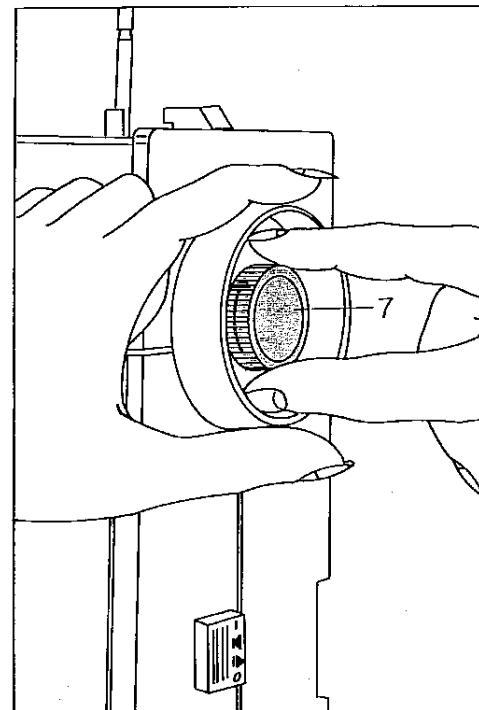

Nähwerk einschalten

Handrad festhalten und Scheibe 7 nach hinten drehen. Dann Handrad nach vorne drehen, bis es einrastet.

Engaging the sewing mechanism

Hold the handwheel firmly and turn knob 7 toward the back, then turn the handwheel forward again until it snaps in.

Embrayage du mécanisme de couture

Retenir le volant et tourner le disque 7 vers l'arrière. Tourner le volant vers l'avant jusqu'à ce qu'il s'enclenche.

Naaimechanisme inschakelen: Het handwiel vasthouden en koppelschroef 7 van u af draaien. Dan het handwiel naar u toe draaien tot het inklikt.

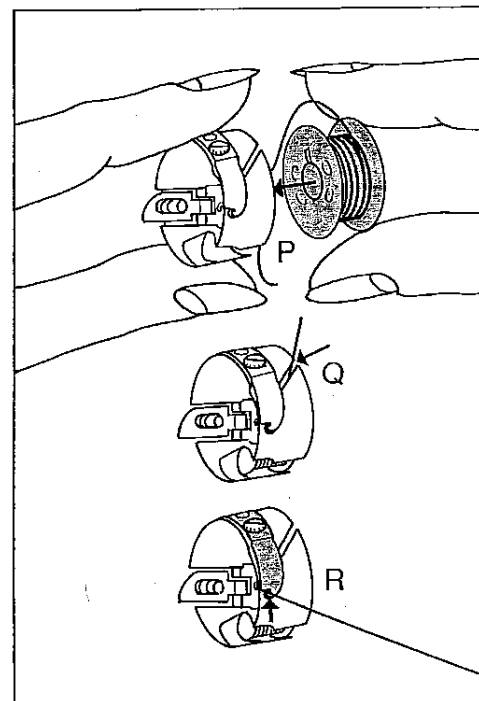

Spule einlegen P (Faden nach hinten). Den Faden in den Schlitz Q und bis zur Öffnung R ziehen.

Insert the bobbin P, with the thread unwinding to the rear. Draw the thread into slot Q and eye R.

Mise en place de la canette (P), le fil se déroulant vers l'arrière. Tirer le fil par la fente Q jusqu'à l'ouverture R.

Spoel inleggen P: Draad van u afleggen. Spoel in de spoelhuls; de draad via gleuf Q onder veer R doortrekken.

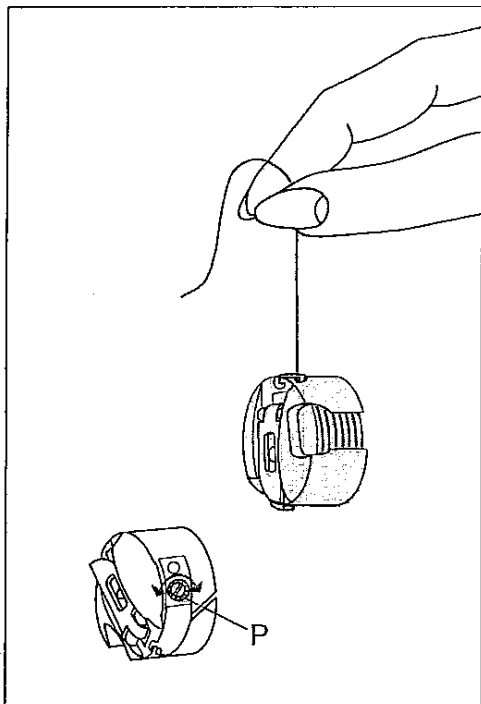

Unterfadenspannung prüfen: Kapsel leicht ruckartig aufwärtsbewegen. Sie muß stufenweise niedersinken. (Einstellschraube P nach links drehen = loser, nach rechts drehen = fester).

Checking the bobbin thread tension: With a brief, sharp upward movement of your hand, the bobbin must gradually slip downwards. (Turn screw P counter-clockwise for a looser tension, or clockwise for a tighter tension.)

Tension du fil de canette: Laisser pendre la boîte à canette garnie au fil de la canette. Elle doit descendre graduellement quand on imprime à la main de légères saccades ascendantes. Rotation de la vis P vers la gauche: réduction de la tension; rotation vers la droite: renforcement.

Spoelspanning controleren: Bij een goede spanning moet de spoelhuls blijven zweven; door een rukje aan de draad te geven moet de spoel steeds een stukje zakken. Stelschroefje P naar links = losser; naar rechts is vastere spanning.

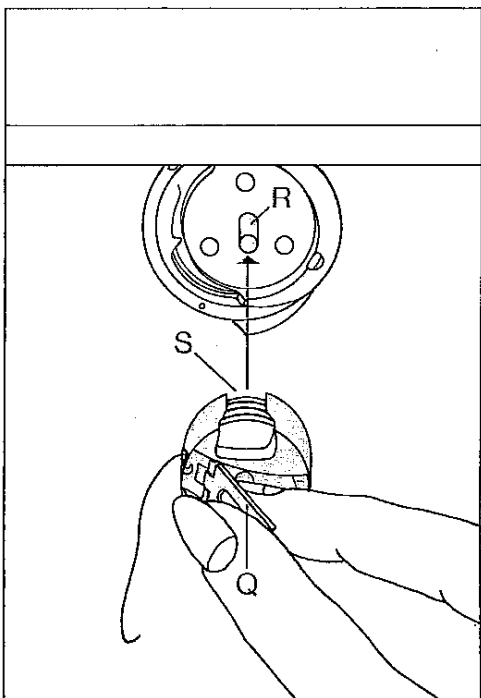

Spulenkapsel einsetzen: ● *Hauptschalter 8 ausschalten.* Klappe Q anheben und die Kapsel bis zum Anschlag auf Stift R schieben. Ausschnitt S muß dabei nach oben zeigen.

Inserting the bobbin case: ● *Switch off master switch 8.* Raise latch Q and push the bobbin case fully onto stud R making sure cutout S points upwards.

Mise en place de la boîte à canette: ● *Mettre la machine hors circuit à l'interrupteur général 8.* Relever le loquet Q et glisser la boîte à canette, l'ouverture S en haut, à fond sur le tourillon R.

Spoelhuls in de machine: ● *De stroom uitschakelen met hoofdschakelaar 8.* Klepje Q openhouden en de huls zover mogelijk op stift R schuiven. Opening S van de spoelhuls boven houden.

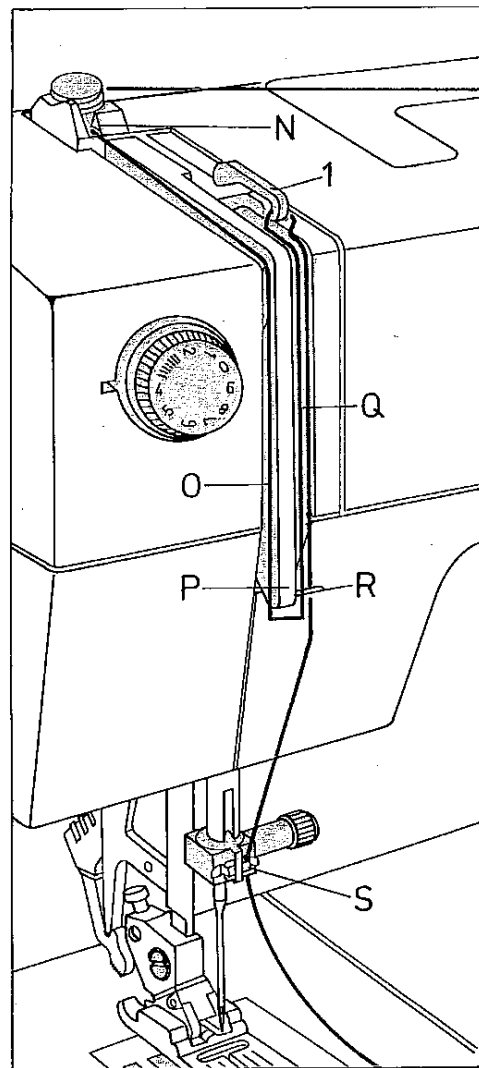

Oberfaden einlegen: ● *Hauptschalter 8 ausschalten.* Nadel und Fadenhebel 1 müssen oben stehen. Nähfuß anheben. Den Faden von der Garnrolle in die Spulervorspannung, durch die Öffnung N, den Schlitz O, hinter das Führungsstück P, nach oben in den Schlitz Q, durch den Fadenhebel 1, zurück durch den Schlitz Q, hinter die Führung R und in die rechte Fadenführung S am Nadelhalter ziehen.

Upper threading: ● *Switch off master switch 8.* Both needle and take-up lever must be in the "up" position. Raise sewing foot. Pull thread from spool and draw it into the bobbin winding tension, through opening N, slot O, behind guiding piece P, upwards through slot Q, through take-up lever 1, back through slot Q, behind thread guide R and then into the right thread guide S on the needle holder.

Enfilage de l'aiguille: ● *Mettre la machine hors circuit à l'interrupteur général 8.* L'aiguille et le levier releveur de fil 1 doivent se trouver en position haute. Lever le pied presseur. Tirer le fil de la bobine dans la prétension du dévidoir, par les fentes N et O, derrière le guide-fil P. Remonter dans la fente Q, par le releveur de fil 1, redescendre par la fente Q et passer derrière le guide-fil R et dans le guide-fil droit S du pince-aiguille.

Bovendraad inleggen ● *De stroom uitschakelen met hoofdschakelaar 8.* Naald en draadhefboom moeten boven staan. Naaiervoet omhoog. De draad vanaf het klosje eerst om de spoelvoorspanning, dan door opening N en gleuf Q naar P leiden. Dan de draad door gleuf Q omhoog halen, van links naar rechts door hefboom 1, terug door gleuf Q, achter geleider R en de rechter draadgeleider S van de naaldhouder trekken.

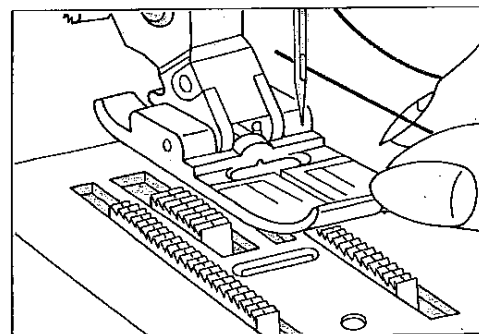

Den Oberfaden von vorn nach hinten durch das Nadelöhr fädeln.

Thread the needle from the front.

Enfiler le fil d'aiguille de l'avant en arrière par le chas d'aiguille.

Steek de draad van voor naar achter door het oog van de naald.

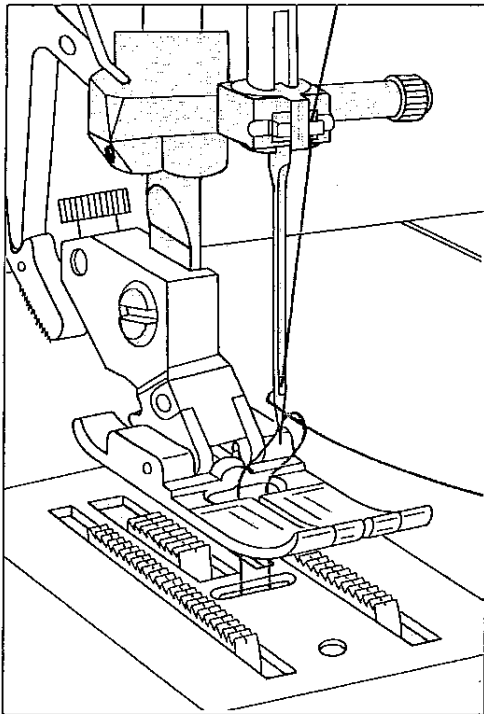

Unterfaden heraufholen: Oberfaden festhalten. Handrad nach vorn drehen und einen Stich nähen bis Nadel und Fadenhebel wieder oben stehen. Mit dem Oberfaden den Unterfaden nach oben ziehen.

Drawing up the bobbin thread: Hold the needle thread taut. Turn the handwheel towards you and sew a stitch until both needle and take-up lever are up. Pull out the bobbin thread by means of the needle thread.

Remontée du fil inférieur: Tendre légèrement le fil d'aiguille. Tourner le volant vers l'avant et coudre un point jusqu'à ce que l'aiguille et le releveur de fil se trouvent à nouveau en position haute. Remonter le fil de canette à l'aide du fil d'aiguille.

Onderdraad omhoog halen: Bovendraad vasthouden. Handwiel met de hand naar u toe draaien en één steek maken tot naald en draadhefboom weer boven staan. Met de bovendraad de onderdraad naar boven trekken.

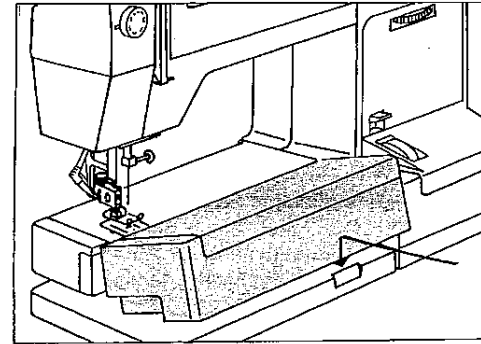

Verwandlungs Nähfläche, wie der Pfeil zeigt, an die Maschine schieben.

Push work support against the machine, as shown by the arrow.

Placer la boîte de rangement contre la machine, comme le montre la flèche.

Accessoiresbox in pijlrichting tegen de machine schuiven.

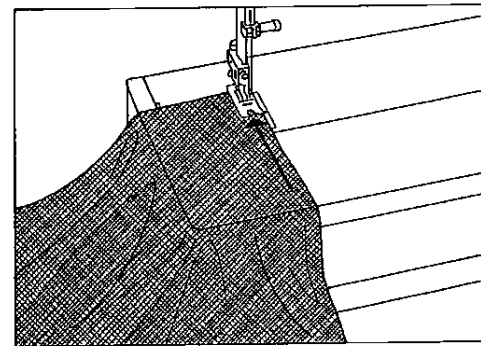

● **Hauptschalter 8 ausschalten.** Stoff unter den Nähfuß legen.

● **Switch off master switch 8.** Place fabric under the sewing foot.

● **Mettre la machine hors circuit à l'interrupteur général 8.** Placer du tissu sous le pied presseur.

● **De stroom uitschakelen met hoofdschakelaar 8.** Werkstuk onder de naai-voet leggen.

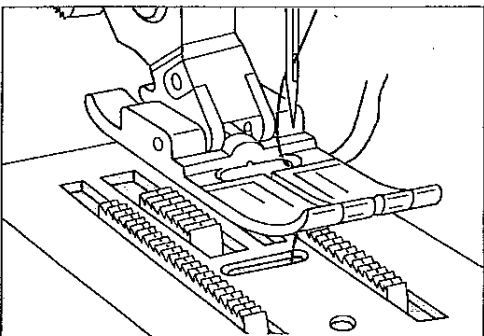

Ober- und Unterfaden nach rechts unter den Nähfuß legen (etwa 10 cm).

Place both threads towards the right under the sewing foot, (approx. four inches).

Coucher les deux fils vers l'arrière à droite sous le pied presseur. Les laisser dépasser d'environ 10 cm.

Boven- en onderdraad onder de naai-voet door naar rechts leggen. (ca. 10 cm)

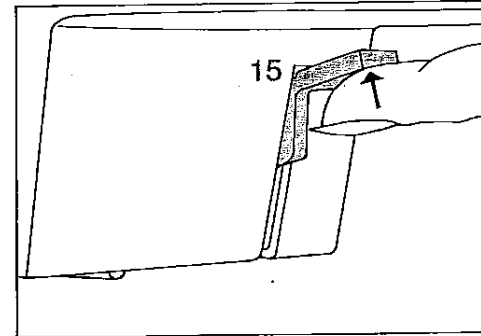

Beim Einlegen extrem dicker Stofflagen Hebel 15 höher anheben.

To insert extra-thick fabric plies raise lever 15.

Pour les tissus très épais, lever davantage le levier 15.

Is het werkstuk erg dik, dan stofaandrukker 15 hoger duwen.

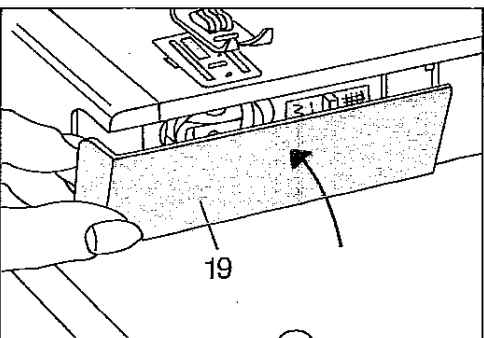

Verschlussklappe 19 schließen.

Close free-arm cover 19.

Fermer le capot 19.

Klep 19 dicht drukken.

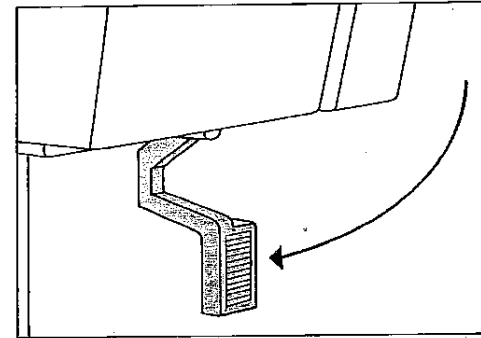

Hauptschalter einschalten. Stoffdrückerhebel 15 senken.

Switch on master switch. Lower presser bar lifter 15.

Mettre la machine en circuit à l'interrupteur général. Descendre le levier 15.

De hoofdschakelaar inschakelen. Stoffdrukker 15 omlaag.

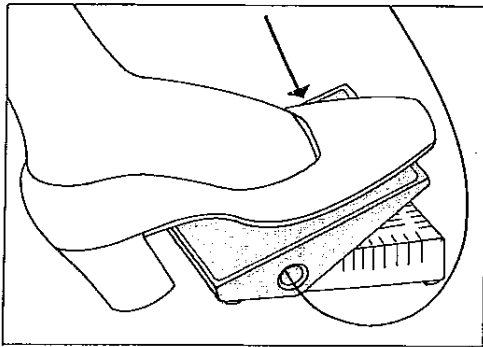

Anlasser niedertreten: Je tiefer man drückt, um so schneller näht die Pfaff.

Operating the foot control: The more you press down the pedal, the faster the machine runs.

Abaisser la pédale du rhéostat: Plus la pédale sera abaissée, plus la Pfaff coudra vite.

Voetpedaal intrappen. De voetdruk op het pedaal regelt de snelheid van de machine.

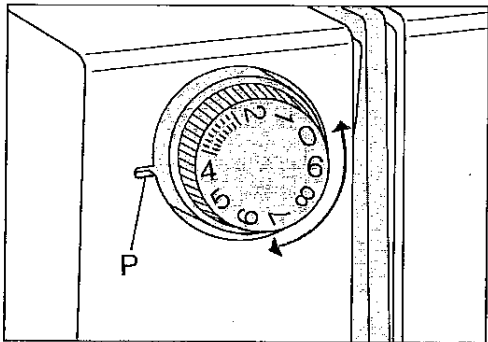

Oberfadenspannung 14
P = Einstellmarkierung.

Needle thread tension 14
P = Setting mark.

Tension du fil d'aiguille 14
P = repère de réglage.

Bovendraadspanning 14
P = Instelmarkering.

Wichtig!

Um ein gutes Nähergebnis zu erreichen, ist folgendes zu beachten:

1. Eine einwandfreie Nadel
2. Richtige Oberfaden- bzw. Unterfadenspannung.

Die Unterfadenspannung ist vom Hersteller richtig eingestellt.

Ist nach Prüfung der Unterfadenspannung (s. Seite 8) eine Korrektur erforderlich, darf die Einstellschraube nur minimal gedreht werden.

Oberfadenspannung überprüfen:

Die normale Einstellung liegt im Bereich von 3 bis 5. Je höher die Zahl, desto fester die Spannung. Überprüft wird mit einem breiten Zickzackschich. Eine kurze Naht nähen. Die Fadenverknötung soll in der Mitte der beiden Stofflagen liegen. Der Bereich 3 ist zum Knopflochnähen.

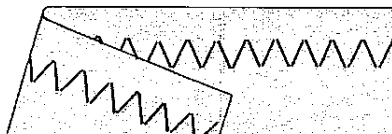

Important!

The following is essential for obtaining good sewing results:

1. The needle must be in order.
2. The needle- and bobbin thread tensions must be correct.

The bobbin thread tension has been correctly set at the factory. If after checking the bobbin thread tension (see p. 8) a correction is necessary, the adjusting screw must only be turned minimally.

Checking the needle thread tension:

Normal setting is between 3 and 5. The higher the number, the tighter the tension. To check the tension, set a wide zigzag stitch.

Sew a short seam. The threads must interlock in the middle of the fabric. Setting 3 is for sewing buttonholes.

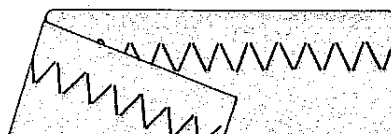

Important:

Veillez à ceci pour obtenir une bonne couture:

1. Utiliser une aiguille impeccable et
2. Des tensions de fils bien réglées.

La tension inférieure est correctement réglée à l'usine.

Si, après contrôle, la tension inférieure (voir pag. 8) doit être rajustée, ne tourner que très peu la vis de réglage.

Contrôle de la tension du fil d'aiguille:

Position normale dans la plage entre 3 et 5. Tension d'autant plus forte que le chiffre est élevé. Contrôler avec le point zigzag le plus large.

Coudre quelques points. Les fils doivent se nouer dans l'épaisseur des deux plis. La plage de réglage 3 convient pour les boutonnières.

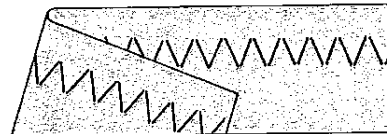

Belangrijk:

Om een goed stiksel te verkrijgen, moet u op het volgende letten:

1. Een onbeschadigde naald gebruiken.
2. De spanning van boven- en onderdraad moeten goed zijn ingesteld.

De spanning van de onderdraad is tijdens de fabricage op de juiste wijze geregeld.

Indien nodig deze spanning wijzigen met het instelschroefje op de spoelhuls. Dit schroefje altijd minimal verdraaien (zie bldz. 8).

Bovenspanning controleren

De gebruikelijke draadspanning ligt in de zone tussen 3 en 5. Hoe hoger het cijfer hoe zwaarder de spanning. Controleer de spanning altijd met een brede zigzagsteek.

Een kort stukje proefnaaien, Verknoping van boven en onderdraad moet tussen de stof plaatshebben.

Bij het knoopsgat staat de spanning op ± 3 .

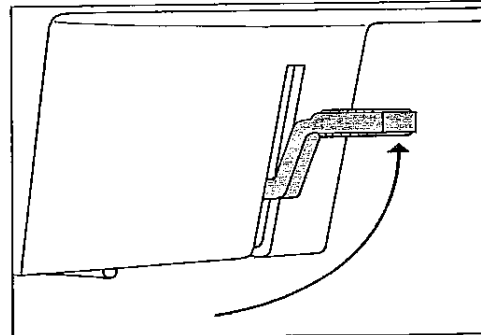
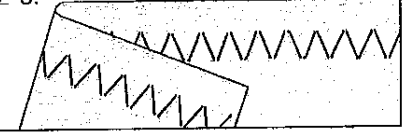

Stoffdrückerhebel 15 hochstellen. Stoff nach hinten herausnehmen.

Raise presser bar lifter 15. Remove the fabric by pulling it toward the back.

Relever le levier 15. Dégager le tissu vers l'arrière.

Stofdrucker 15 omhoog duwen. Stof onder de voet wegtrekken.

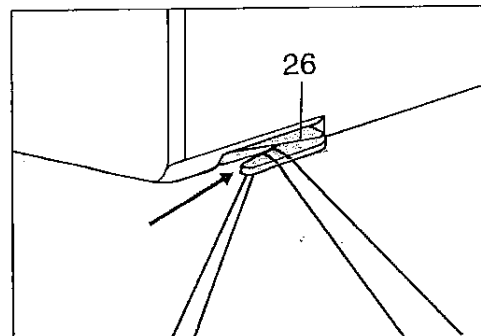

Fadenabschneider 26. Fäden einlegen und nach unten ziehen.

Thread cutter 26. Draw the threads into the slot and pull them downwards.

Coupe-fil 26. Coucher les fils dans la fente et les tirer vers le bas.

Draadafsnijder 26. Het garen in pijlrichting door de afsnijder trekken.

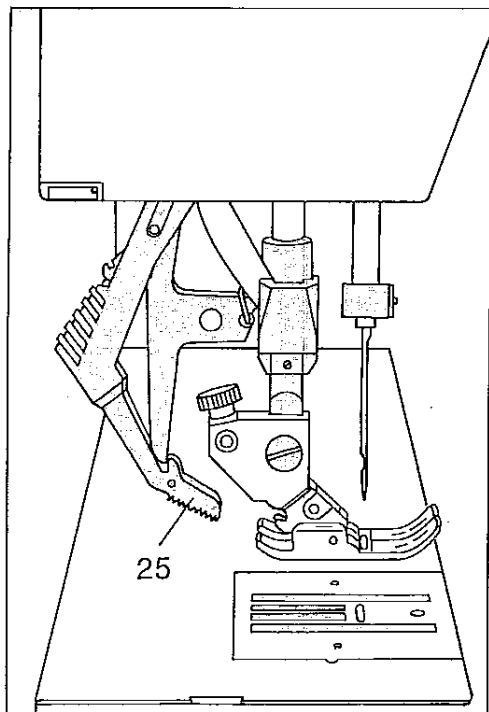

Doppelter Stofftransport:

Er verhindert das Verschieben der Stoffbahnen gegeneinander. Vor dem Ein- oder Ausschalten den Nähfuß anheben.

Dual Feed:

It prevents shifting of the fabric plies during sewing. Before engaging or disengaging, raise the presser foot.

Entraînement double du tissu:

Il empêche le décalage des couches de tissu. Avant l'embrayage ou le débrayage, relever le pied presseur.

Dubbel stoftransport:

Dit zorgt ervoor dat de stoflagen onder en boven gelijktijdig worden voortbewogen. Bij het in- of uitschakelen de naaivoet omhoog zetten.

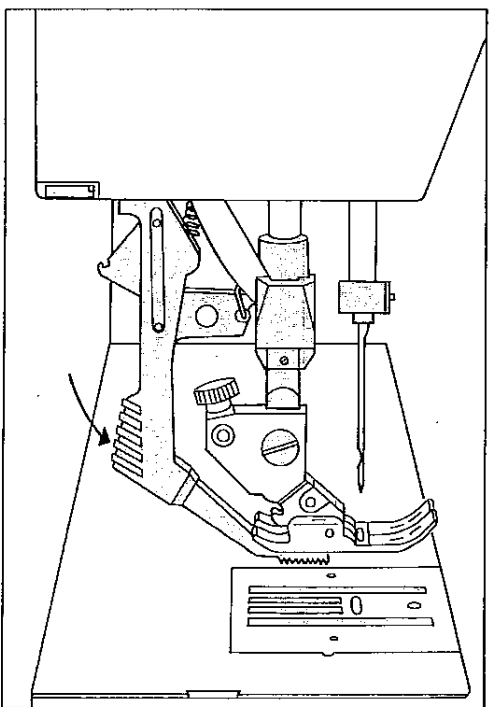

Einschalten: Obertransport 25 nach unten schieben bis er einrastet. **Ausschalten:** Leicht nach unten drücken, nach hinten ziehen und hochgleiten lassen.

To engage: push top feed 25 down so that it snaps into place. **To disengage:** push top feed lightly down and towards the back.

Embrayage: Abaisser le pied entraîneur 25 jusqu'à son encliquetage. **Débrayage:** Abaisser le pied légèrement, le pousser vers l'arrière et le laisser revenir vers le haut.

Inschakelen: Boventransport 25 naar beneden in de geleiding van de naaivoet schuiven totdat het daarin rust. **Uitschakelen:** Druk de transporteur iets naar beneden, en trek het achterwaarts uit de geleiding van de voet.

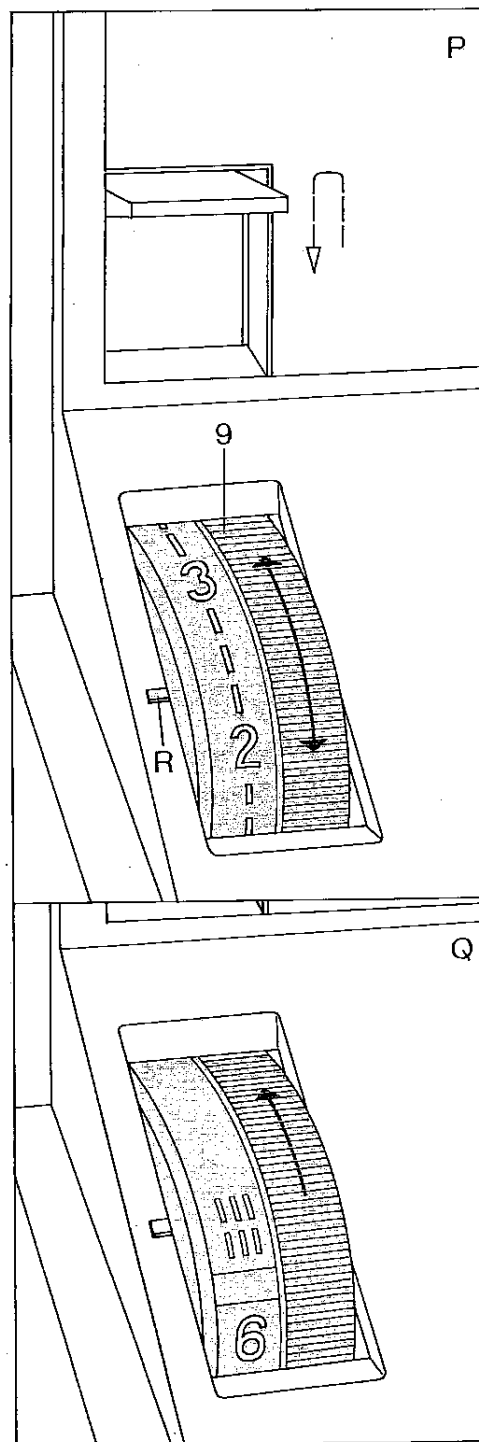

Stichlängen einstellen

Die Zahlen auf dem Stichlängen-Einsteller 9 geben die Stichlänge in mm an. Der Einstellbereich ist 0 bis 6 mm. Die gewünschte Stichlänge wird an die Einstellmarkierung R gedreht.

Die Abbildung Q unten zeigt die Einstellung des Stichlängen-Einstellers zum Nähen der Stretchstiche.

Regulating the stitch length

The numbers on stitch length control 9 indicate the stitch length in millimeters. The stitch length range is 0 to 6 millimeters. Turn the control to set the number indicating the stitch length at mark R.

Fig. Q (bottom) shows how to set the stitch length control for sewing the stretch stitches.

Réglage de la longueur du point

Les chiffres sur le disque 9 indiquent la longueur du point en mm. La longueur du point est réglable entre 0 et 6 mm. La longueur de point choisie est indiquée face au repère R.

L'illustration Q (en bas) montre le réglage du règle-point pour la couture des points élastiques.

Steeklengte instellen:

De cijfers op steeklengtwiel 9 geven de steeklengte in mm aan. Het instelbereik gaat van 0 tot 6 mm. De gewenste steeklengte wordt naast instelmarkering R gedraaid.

Op afb. Q ziet u de stand van steeklengtwiel voor het naaien van stretchsteken.

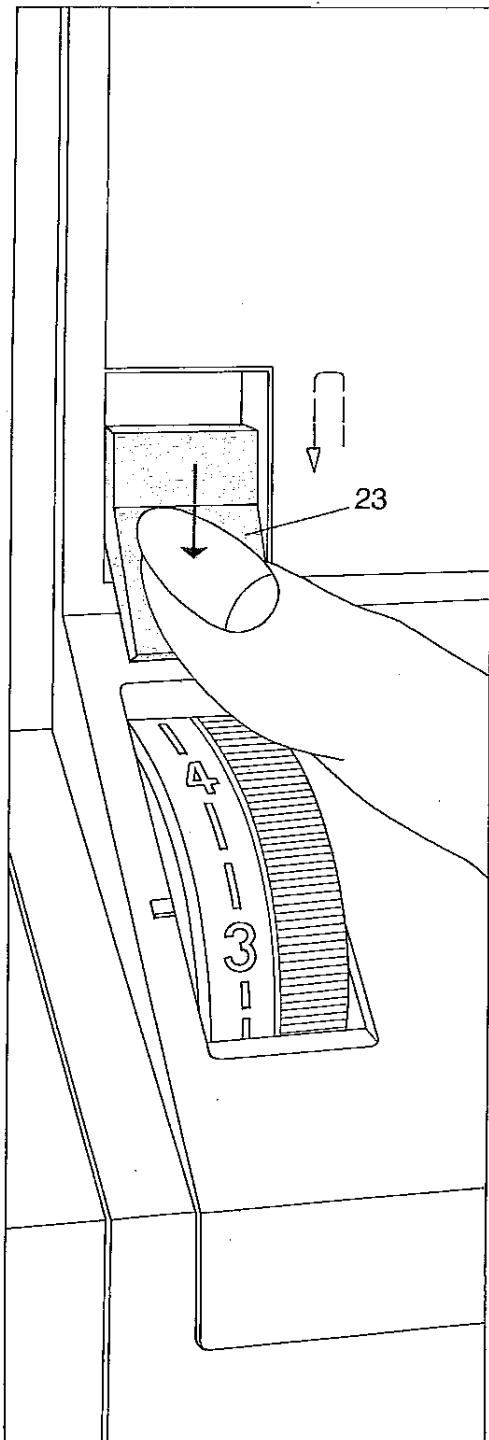

Rückwärtsnähen

Die Taste 23 niederdrücken. Solange die Taste gedrückt wird, näht die Maschine rückwärts.

Reverse sewing

Press button 23. As long as you hold this button the machine sews backwards.

Couture en marche arrière

Abaisser la touche 23. La machine coud en arrière aussi longtemps que la touche est maintenue en bas.

Achteruit stikken of afhechten

Toets 23 naar beneden drukken: de machine stikt achteruit. Zolang men de toets ingedrukt houdt blijft de machine achteruit stikken.

Sicherheitshinweise für Haushaltsnämaschinen nach DIN 57 700 Teil 28 bzw. IEC 335 Teil 28

- a) Der Benutzer hat wegen der auf- und abgehenden Nadel genügend Vorsicht walten zu lassen und die Nähstelle bei der Arbeit ständig zu beobachten.
- b) Beim Verlassen der Maschine, bei **Wartungsarbeiten oder beim Wechseln von mechanischen Teilen oder Zubehör, ist die Maschine durch Herausziehen des Netzsteckers aus der Steckdose vom Netz zu trennen.**
- c) Die maximal zulässige Leistung der Lampe beträgt 15 Watt.
- d) Die Spannung des Antriebsriemens darf nur von einem Mechaniker eingestellt werden.

Notes on safety

- a) Take care to avoid injury to your fingers by the needle during sewing.
- b) **Make sure you unplug the power cord whenever you have to leave the machine or want to clean it, oil it or change mechanical and accessory parts.**
- c) Be sure to use only a 15-watt light bulb in the sewing lamp.
- d) The drive belt must never be adjusted by anyone but an authorized agent.

Safety rules for united kingdom see page 30.

Mesures de sécurité

- a) Toujours faire preuve de prudence et continuellement surveiller le travail.
- b) **Toujours débrancher la machine du secteur avant de quitter la machine, avant les travaux d'entretien et en cas de remplacement de pièces mécaniques ou d'accessoires.**
- c) Puissance maximale admissible de l'ampoule: 15 Watts.
- d) Confier le réglage de la tension de la courroie d'entraînement au mécanicien.

Veiligheidsvoorschrift voor huishoudnaaimachines volgens DIN 57 700/28 IEC 335/28

- a) Men dient steeds voldoende voorzichtigheid in acht te nemen, vooral ten aanzien van de op- en neergaande naald en de werkwijze van het naaimechanisme regelmatig in het oog te houden.
- b) **Bij het verlaten van de machine, tijdens het schoonmaken bij het verwisselen van mechanische delen of accessoires, dient de stroomtoevoer te worden uitgeschakeld door de stekker uit het stopcontact te nemen**
- c) Er mogen uitsluitend naaimachine-lampjes van maximaal 15 Watt voor deze machine worden gebruikt.
- d) De spanning van de aandrijfriem mag alleen door de Pfaff handelaar worden ingesteld.

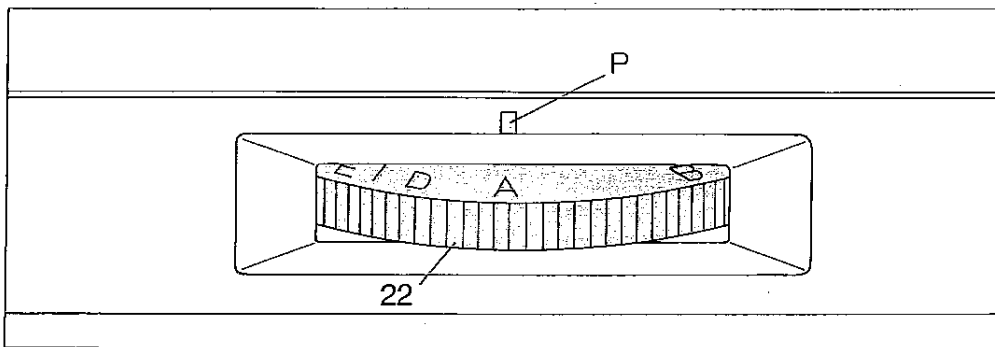

Stichmuster-Einstellrad

Jedem Stichmuster ist ein Buchstabe zugeordnet. Das Stichmuster aus der Tabelle 17 auswählen. Mit dem Einstellrad 22 den entsprechenden Buchstaben unter die Einstellmarkierung P drehen. Zum Nähen der Stretchstiche den Stichtlängen-Einsteller bis zum Anschlag auf das Symbol III stellen. Stichmuster-tabelle mit Erläuterungen siehe Seite 19/20.

Stich pattern control

Each stitch pattern is identified by a letter. Select the desired stitch pattern from Chart 17. Turn dial 22 until the corresponding letter is positioned below mark P. For sewing stretch-stitch patterns move the stitch length control onto the symbol III as far as it will go. For the various stitch patterns with explanations see pages 19/20.

Disque sélecteur de motif

Chaque motif correspond à une lettre-code. Déterminer le motif à l'aide du tableau 17. Tourner le disque 22 jusqu'à ce que la lettre-code du motif désiré se trouve sous le repère P. Pour coudre les points élastiques, pousser le levier du règle-point en longueur jusqu'à la butée, sur le symbole III. Le tableau des motifs est reproduit pages 19/20.

Steken-instelwiel

De steekmotieven worden op het instelwiel 22 aangeduid met verschillende letters die korresponderen met de letters onder de steken op stekentabel 17. De letter van de gekozen steek met instelwiel 22 onder markering P draaien. Voor het instellen van stretchsteken het steeklengtwiel tot het stuitpunt van symbool III draaien. Stekentabel met toelichting op blz. 19/20.

Symbol Symbol Symbole Symbol	Buchst. Letter Lettre Letterko.	Stichmuster-Tabelle	Stitch pattern table
		Stich	Stitch
	A B C D	Knopflochsymbole	Buttonhole symbols
	D	Geradstich Stichlage rechts	Straight stitch, right needle position
	E	Geradstich Stichlage Mitte	Straight stitch, center needle position
	F	Zickzack	Zigzag
	G	genähter Zickzack	3-step zigzag
	H	Festonstich	Scallop stitch
	I	Elastischer Blindstich breit	Elastic blind stitch, wide
	K	Elastischer Blindstich schmal	Elastic blind stitch, narrow
	L	Muschelkantenstich breit	Shell edge stitch, wide
	M	Muschelkantenstich schmal	Shell edge stitch, narrow
	N	Universalstich breit	Universal stitch, wide
	O	Universalstich schmal	Universal stitch, narrow
	A	Dreifacher Zickzack schmal	Triple zigzag stitch, narrow
	D	Dreifacher Geradstich rechte Stichlage	Triple straight stitch, right needle position
	E	Dreifacher Geradstich Stichlage Mitte	Triple straight stitch, center needle position
	F	Dreifacher Zickzack Breite einstellbar	Triple zigzag stitch width adjustable
	G	Wabenstich	Honeycomb stitch
	H	Elastischer Kantenstich	Elastic edge stitch
	I	Dekorstich	Ornamental stitch
	K	Dekorstich	Ornamental stitch
	L	Stretch-Overlockstich Frottéstich breit	Elastic overlock terry cloth stitch, wide
	M	Stretch-Overlockstich Frottéstich schmal	Elastic overlock terry cloth stitch, narrow
	N	Doppel-Overlock breit	Double overlock stitch, wide
	O	Doppel-Overlock schmal	Double overlock stitch, narrow

Tableau des motifs	Stekentabel	Stichlänge Stitch length Longueur du point Steeklengte
Point	Steek	
symbole boutonnière	Knoopsgatensymbool	
point droit; déport à droite	Rechte steek, naaldstand rechts	0,5-6
point droit; déport au milieu	Rechte steek, naaldstand midden	0,5-6
point zigzag	Zigzag	0,5-6
point zigzag piqué	Gestikte zigzag	0,5-4
point d'anse	Festonsteek	1-5
point invisible élastique large	Rekbare blindsteek, breed	1-4
point invisible élastique étroit	Rekbare blindsteek, smal	1-4
point cocotte large	Schulpsteek breed	1-4
point cocotte étroit	Schulpsteek smal	1-4
point grec large	Universele steek, breed	1-4
point grec étroit	Universele steek, smal	1-4
triple point zigzag étroit	Drie-dubbele-zigzag smal	
triple couture point droit déport du point droit	Drie-dubbele-rechte steek naalstand rechts	
triple couture point droit déport du point milieu	Drie-dubbele-rechte steek naalstand midden	
triple point zigzag largeur variable	Drie-dubbele zigzagsteek, instelbare breedte	
point nid d'abeille	Wafelsteek	
point de surfilage élastique	Elastische schulpsteek	
point de Florence	Dekorative steek	
point de Florence	Dekorative steek	
point overlock élastique large (sur tissus éponge)	Stretch-overlocksteek, breed badstof steek	
point overlock élastique étroit (sur tissus éponge)	Stretch-overlocksteek, smal badstof steek	
double point overlock large	Gesloten overlock, breed	
double point overlock étroit	Gesloten overlock, smal	

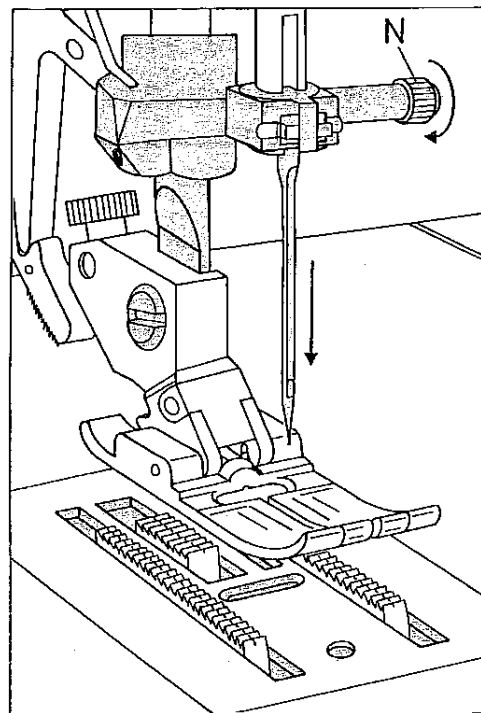

Nadel auswechseln (System 130/705 H):

● **Hauptschalter 8 ausschalten.**
Schraube N lösen. Nadel herausnehmen.
Neue Nadel (flache Kolbenseite nach hinten) ganz nach oben schieben.
Schraube festdrehen.

Changing the needle (System 130/705 H): ● **Switch off master switch 8.** Loosen screw N. Take out the needle. Push new needle (with its flat side facing rear) up as far as it will go. Tighten the screw.

Remplacement de l'aiguille (système 130/705 H): ● **Mettre la machine hors circuit à l'interrupteur général 8.** Desserrer la vis N et retirer l'aiguille. Engager l'aiguille neuve (le méplat du talon vers l'arrière) jusqu'à la butée et serrer la vis.

Naald wisselen: ● **De stroom uitschakelen met hoofdschakelaar 8.** Schroef N losdraaien. Naald eruit halen. Nieuwe naald (130/705 H) met de platte kant naar de achterzijde, zo hoog mogelijk in de houder schuiven. Schroef A vastdraaien.

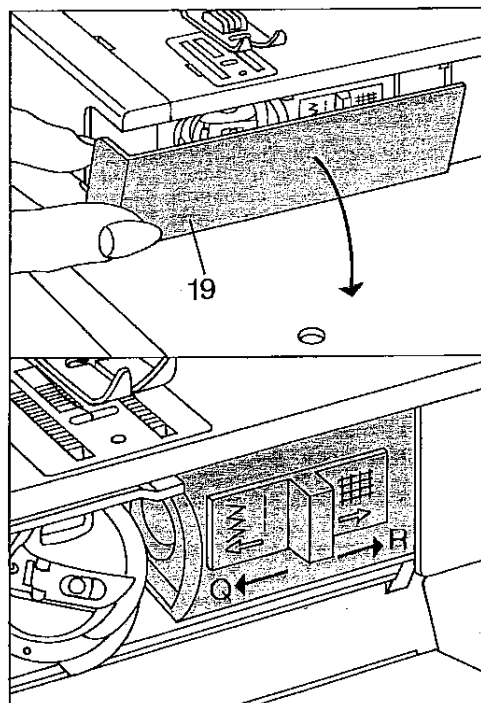

Transporteur versenken

Klappe 19 öffnen.
Versenkschieber nach R schieben = versenkt, nach Q schieben = zum Nähen.

Lowering the feed dog

Open free arm cover 19. Push the feed-lowering control toward R (feed dog lowered) or toward Q (sewing position).

Abaissement de la griffe

Ouvrir le cache 19 et déplacer le curseur abaisse-griffe dans le sens R = griffe escamotée; le déplacer vers Q pour la couture.

Stoftransport uitschakelen:

Klep 19 openen. Grendel in richting R schuiven = uitgeschakeld.
Richting Q schuiven = weer in werking.

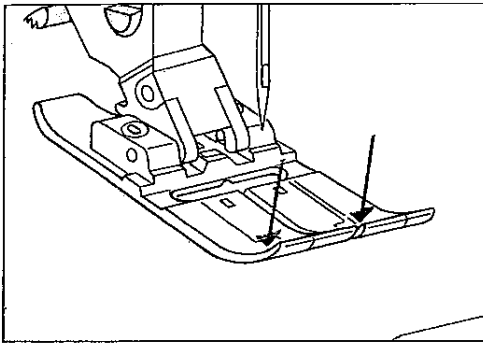

Nähfuß auswechseln: Hauptschalter 8 ausschalten. Die Nadel hochstellen. Den Nähfuß vorne nach unten drücken, der Fuß rastet dabei aus. Beim Knopflochfuß muß zuerst die Schiene nach vorne gezogen und die Nähfläche herausgenommen werden.

Nähfuß anbringen: Stoffdrückerhebel senken und den Fuß dabei so schieben, daß die Stege N in die Nuten O einrasten. P und Q sind zum Befestigen des Zubehörs. R ist die Nähfußhalterschraube.

Removing sewing foot: switch off master switch 8. Needle must be raised. Push the sewing foot downwards at the front. The foot snaps off. To change the buttonhole foot, first pull the runner of the foot fully to the front and remove the work support.

Fitting the sewing foot: lower the presser bar lifter and move the foot so that pins N snap into grooves O. P and Q are for attaching accessories. R is the sewing foot retaining screw.

Remplacement du pied presseur: Mettre la machine hors circuit à l'interrupteur général 8. Placer l'aiguille en haut. Presser l'avant du pied presseur vers le bas, le pied se dégage alors. S'il s'agit du pied à boutonnières, il faut d'abord tirer la semelle vers l'avant et enlever plan de travail.

Mise en place de la semelle du pied presseur: Abaisser le levier du pied presseur, déplacer la semelle de manière que les étriers N s'engagent dans les rainures O.

P et Q servent à fixer les accessoires. R est la vis de fixation du support de semelle.

Naaivoet wisselen: Hoofdschakelaar 8 uitschakelen. Naaivoet en naald omhoog. De naaivoet aan de voorkant omhoog drukken en de voet is los. Bij de knoopsgatenvoet eerst de slede in de voet naar de voorkant schuiven en de werkbox naar voren wegtrekken.

Naaivoet aanzetten: De stofaandrukker laten zakken en het zooltje intussen zo schuiven dat stift N in uitholling O klikt. P en Q zijn voor het bevestigen van het toebehoren. R is naaivoethouderschroef.

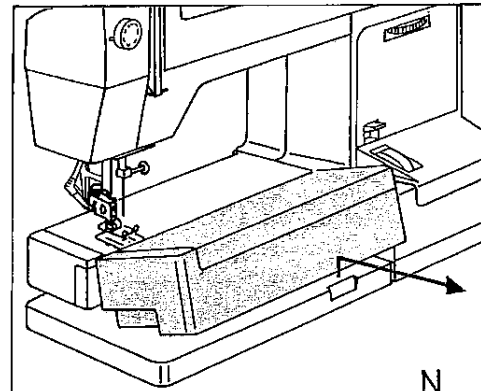
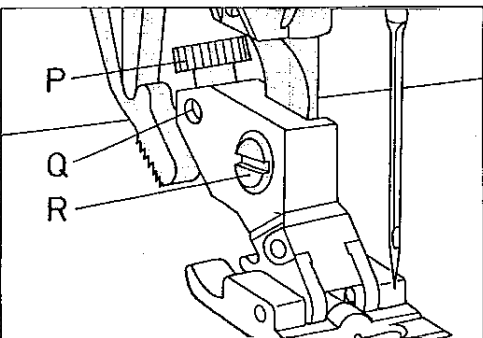
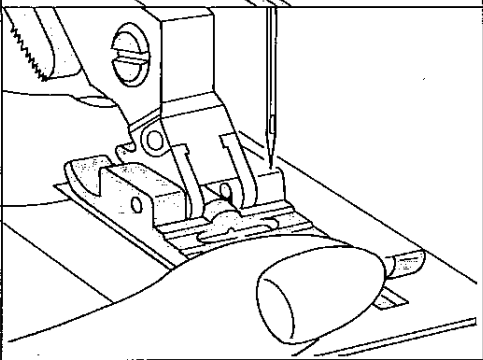
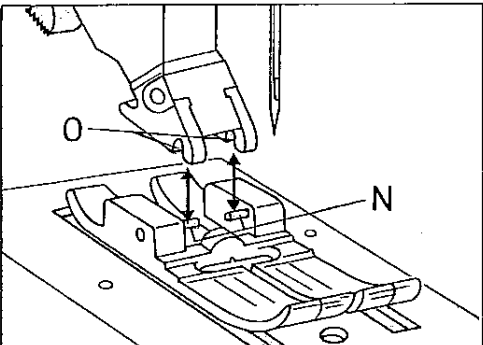

N

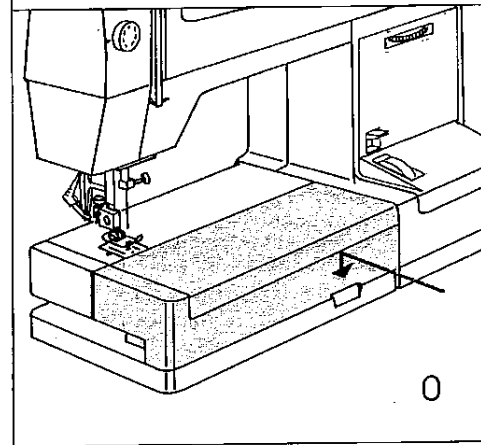

O

Verwandlungs Nähfläche

Die Nähfläche etwas anheben und herausnehmen (N).

Zum Ansetzen die Nähfläche, wie der Pfeil zeigt, an die Maschine schieben (O).

Detachable work support

Lift and remove the work support (N). To fit the work support to the machine, push it against the machine as indicated by the arrow (O).

Plan de travail variable

Soulever quelque peu et enlever le plan de couture (N). Pour la remettre en place, glisser le plan de couture contre la machine, comme on voit sur la figure (O).

Werkvlak veranderen

De werkbox iets optillen en naar voren wegtrekken (N). Voor het weer aansluiten de werkbox in de richting van de pijl tegen de machine schuiven (O).

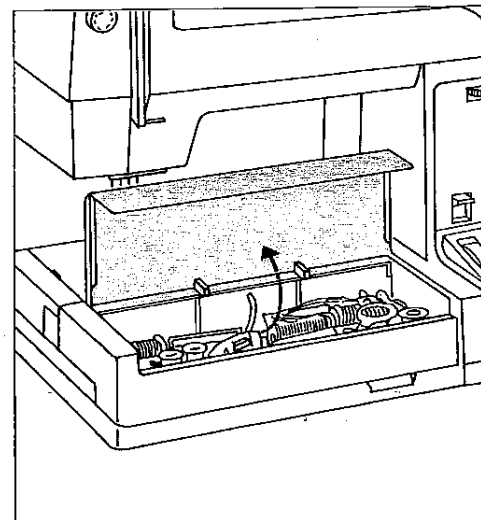

Zubehörfach

Den Deckel der Nähfläche 10 öffnen. Darunter ist Platz für Nähzubehör.

Accessory box

Open the cover of work support 10. Under this lid there is room for your sewing accessories.

Boîte de rangement

Ouvrir le couvercle du plan de couture 10. L'espace en dessous permet le rangement aisé des accessoires.

Accessoiresbox

De deksel van de werkbox 10 openen. Daaronder is plaats voor accessoires.

0
98-694 816-00

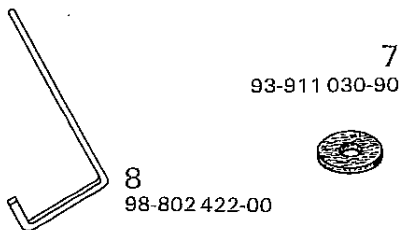
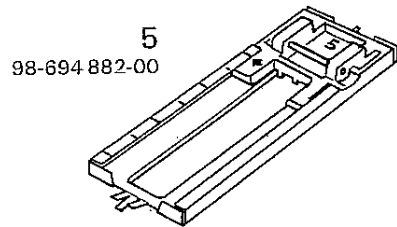
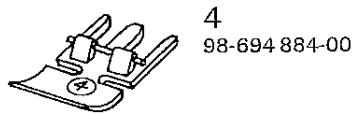
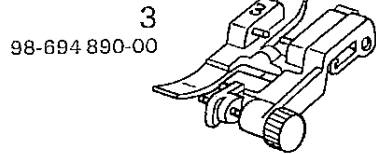
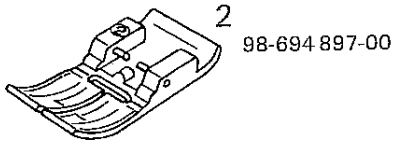
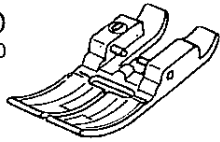

Nähfüße (Normalzubehör)

- | | |
|----------------------|------------------|
| 0 Normalnähfuß | 4 Reißverschluß- |
| 2 Zierstichfuß nicht | und Kantenuß |
| für Obertransport | 5 Knopflochfuß |
| 3 Blindstich- und | 7 Filzscheibe |
| Overlockfuß | 8 Lineal |

Sewing feet (standard accessories)

- | | |
|------------------|-------------------|
| 0 Ordinary | 4 Zipper and |
| sewing foot | edge-stitching |
| 2 Fancy stitch | foot |
| foot (without | 5 Buttonhole foot |
| Dual Feed) | 7 Felt washer |
| 3 Blind stitch | 8 Edge guide |
| or overlock foot | |

Semelles de pieds presseurs (accessoires courants)

- | | |
|--------------------|----------------------|
| 0 pied presseur | 4 pied pour poser |
| normal | les fermetures |
| 2 pied pour points | à glissière et |
| décoratifs, sans | pour piqûres |
| entraînement | au bord |
| supérieur | 5 pied à |
| 3 pied à point | boutonnieres |
| invisible et pour | 7 Rondelle de feutre |
| surjet | 8 guide-bord |

Naaivoetjes (Standaardaccessoires)

- | | |
|--------------------|--------------------|
| 0 Normale naaivoet | 4 Ritssluiting- en |
| 2 Borduurvoetje | Kantenvoetje |
| (zonder dubbel- | 5 Knoopsgaten- |
| stoftransport) | voet |
| 3 Blindzoomvoet en | 7 Viltringetje |
| overlockvoetje | 8 Lineaal |

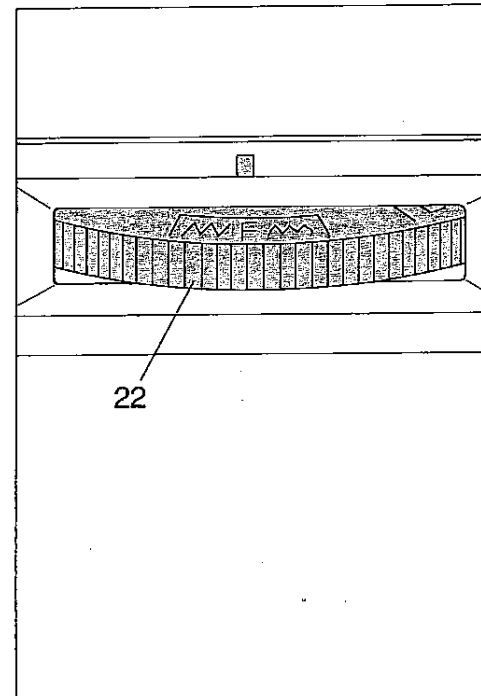
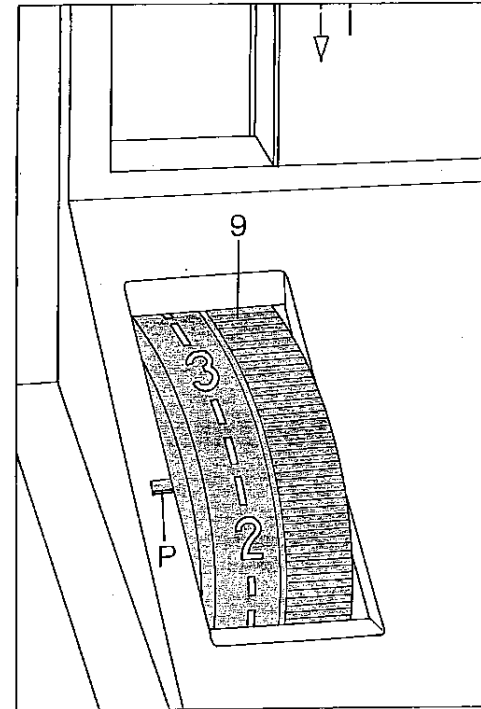

Geradstichnähen

Stichmuster-Einstellrad 22 auf E oder D stellen.
Die gewünschte Stichlänge auf dem Stichlängen-Einsteller 9 an die Einstellmarkierung P drehen.

Sewing straight stitches

Set stitch pattern thumb wheel 22 at E or D.
Align the required stitch length on stitch length control 9 with setting mark P.

Couture au point droit

Régler le sélecteur de points 22 sur E ou bien D.
Ensuite, régler la longueur du point désirée au règle-point 9, face au repère P.

Rechte steek stikken:

Steken-instelwiel 22 op E of D instellen.
De gewenste steeklengte met steeklengtwiel 9 op markering P draaien.

Zickzacknähen

Das Stichmuster-Einstellrad 22 auf F stellen. Der Bereich F ist in Rasten eingeteilt für die verschiedenen Zickzackbreiten.
Stichlänge nach Wunsch einstellen.

Zigzag sewing

Set stitch pattern thumb wheel 22 at F. Section F is divided into segments, each representing a certain zigzag width.
Set stitch length as required.

Couture au point zigzag

Régler le sélecteur de points 22 sur F. La plage F comprend des crans pour différentes largeurs du point zigzag.
Régler la longueur du point souhaitée.

Zigzagsteek instellen:

Het steken-instelwiel 22 op F draaien. Zone F is ingedeeld in verschillende zigzagbreedtes. De steeklengte naar wens instellen.

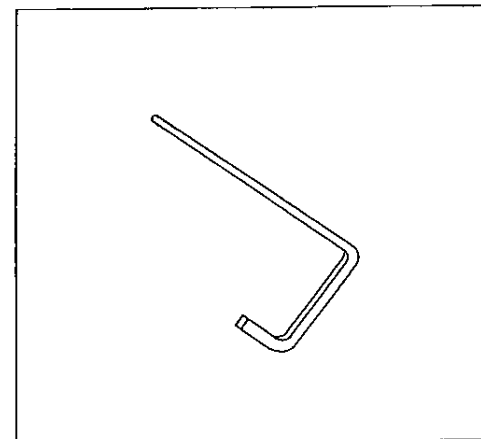
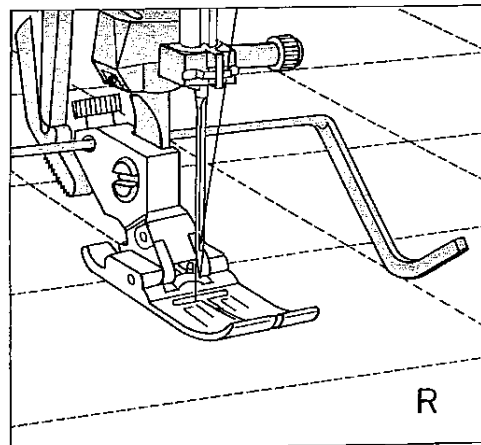
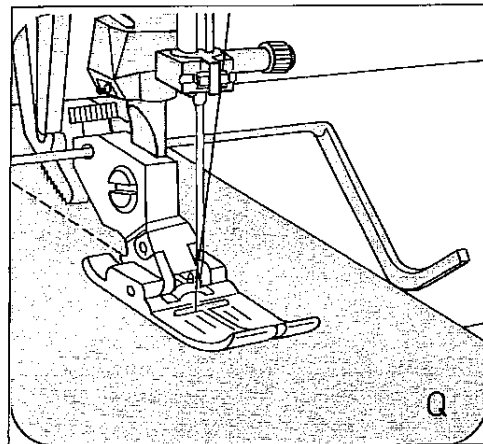
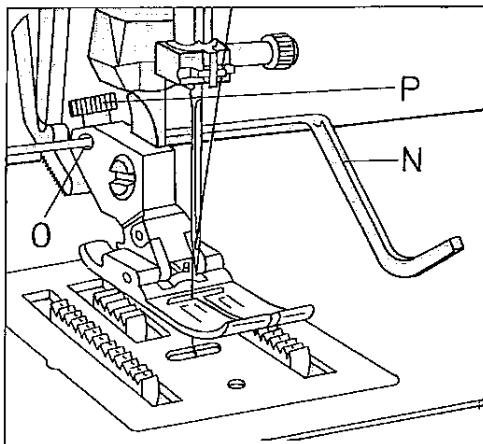

Abstepparbeiten

Nähfuß: Normal-Nähfuß und Führungslineal

Stichmuster-Einstellrad: E

Das Führungslineal N kann bei fast allen Nähfüßen zum Einsatz kommen.

Befestigung des Lineals

Lineal N durch die Bohrung O schieben und mit der Schraube P festdrehen. Je nach Verwendungszweck läßt sich das Lineal auf den gewünschten Abstand einstellen.

Parallel verlaufende Stepplinien oder Abstepparbeiten an Kanten näht man mühelos mit dem Führungslineal.

Dabei läuft die Stoffkante (Abb. Q), oder bei parallel verlaufenden Stepplinien die zuvor genähte Stepplinie am Führungslineal entlang (Abb. R). Der Nahtverlauf wird immer ordentlich und korrekt aussehen.

Topstitching

Sewing-foot: Ordinary sewing foot and edge guide

Stitch pattern selector wheel: E
Edge guide N can be used with nearly all sewing feet.

Fitting the edge guide

Push edge guide N through hole O and secure it in position with screw P. The guide can be adjusted to the desired stitching margin for various applications. With the edge guide attached, it is easy to sew parallel lines of stitches or to stitch parallel to the edge. The guide either follows an edge (Fig. Q) or, when making parallel lines of stitches, runs along the preceding line of stitches (Fig. R). The seam thus made looks neat and accurate.

Surpiquage

Pied presseur: pied presseur normal et guide-droit

Disque sélecteur de motifs: E
Le guide-droit N convient à presque tous les pieds presseurs.

Fixation du guide-droit

Glisser le guide N par le trou O et serrer la vis P. Suivant l'application, régler le guide sur l'écartement désiré. Le guide-droit facilite considérablement les surpiqures parallèles et le surpiquage des bords. Ce faisant, le bord du tissu (fig. Q) ou bien la piqûre précédente suit le guide-droit (fig. R). La couture sera toujours nette et régulière.

Watteren

Naaivoetje: Normale-naaivoet en geleide-lineaal

Instelwiel voor de steken: E
De lineaal N kan bij nagenoeg alle naaivoetjes worden gebruikt.

Bevestigen van de lineaal

De lineaal N door gaatje O schuiven en met schroef P vastdraaien. De lineaal kan op iedere gewenste breedte afgesteld worden.

Parallel lopende stiksels of sierstiksels langs kragen, zomen e.d. kan men moeiteloos maken met behulp van de lineaal.

Tijdens het doorstikken van kragen, zomen e.d. loopt de lineaal op de gewenste afstand langs de stofkant, abf Q. Bij watterwerk loopt de lineaal steeds over het voorgaande stiksel, abf R. Steeds aan dezelfde kant beginnen.

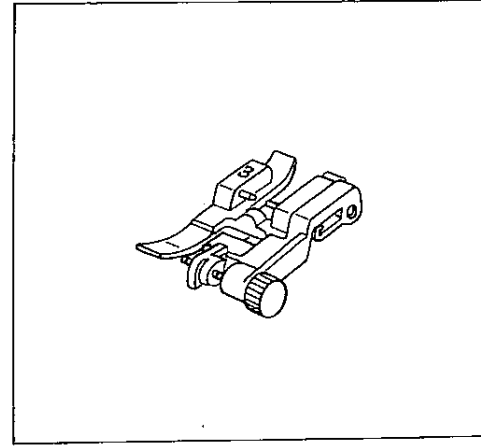
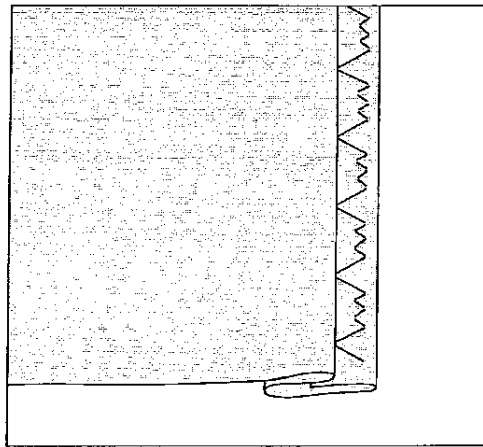
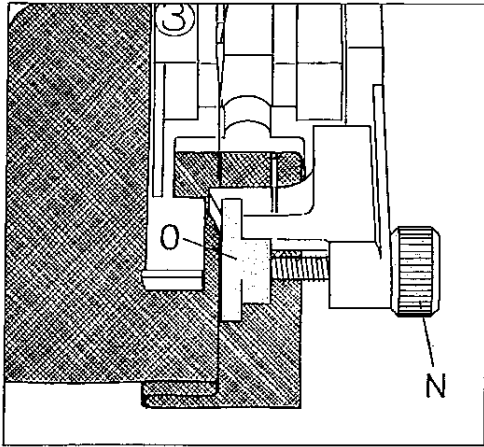

Blindstich

Nähfuß: Blindstichfuß
 Spannung: Oberfaden etwas leichter
 Garn: Nähgarn
 Stichmuster-
 Einstellrad: breit I
 schmal K
 Stichlänge: 3-4
 Nadel: Stärke 70 oder 80

So wird der Einstich der Nadel reguliert

Den vorbereiteten Saum unter den Blindstichfuß legen. Der Stoffbruch des Oberstoffes läuft dabei am Anschlag O des Blindstichfußes entlang. Mit der Stellschraube N den Anschlag O soweit nach links drehen, daß die Nadel beim linken Einstich in den Oberstoff nur einen Faden erfaßt (Abb. P u. Q). Nähen Sie zunächst eine Probenahrt auf einem Stoffrest.

Blind stitch

Sewing foot: blind stitch foot
 Tension: needle thread tension a little slack
 Thread: ordinary sewing thread
 Stitch pattern selector wheel: wide I narrow K
 Stitch length: 3-4
 Needle: size 70 or 80

How to regulate the needle penetration

Place the prepared hem under the blind stitch foot. The crease line of the outer fabric runs along edge guide O of the blind stitch foot. Turn screw N to adjust edge guide O so far to the left that the needle picks up only one thread of the outer fabric when penetrating on the left side (Fig. P and Q). First make a sewing test using a piece of waste material.

Point invisible

Pied presseur: Pied à points invisibles
 Tension: Fil d'aiguille moins tendu
 Fil: Fil à coudre
 Disque sélecteur de motifs: large I étroit K
 Longueur de point: 3 à 4
 Aiguille: Grosseur 70 ou 80

Réglage de la jetée de l'aiguille

Poser l'ourlet préparé sous le pied à points invisibles. La cassure du tissu extérieur longe la butée O du pied à points invisibles. A l'aide de la vis de réglage N, déplacer la butée O vers la gauche de sorte que l'aiguille, au point gauche, ne saisisse qu'un fil du tissu extérieur (fig. P et Q). Réaliser tout d'abord une couture d'essai sur une chute de tissu.

Blindzoom:

Naaivoet: blindzoomvoet
 Spanning: bovenspanning iets losser
 Garen: normaal naaigaren
 Instelwiel voor de steken: breed I smal K
 Steeklengte: 3-4
 Naald: dikte 70 of 80

Zo wordt de insteek van de naald geregeld

De zoom inrijgen en volgens voorbeeld P of onder de voet leggen. De omgeslagen kant moet langs geleiding O van het voetje lopen. Met instelschroef N, plaatje O zover naar links draaien tot de naald — met de linkerinsteek — een draad van de bovenstof pakt, afb. P en Q. Maakt U eerst een proefnaad op een restje stof!

**Safety rules
valid for United Kingdom only**

The wires in this mains lead are coloured according to the following code:

Blue: Neutral

Brown: Live

As the colours of the wires in the mains lead of this appliance may not correspond with the colour coding of the terminals in your plug, proceed as follows: the wire which is coloured blue must be connected to the terminal which is marked with the letter N or coloured black.

The wire which is coloured brown must be connected to the terminal which is marked with the letter L or coloured red.

Please note

When a 13-ampere plug is used a 3-ampere fuse has to be fitted.

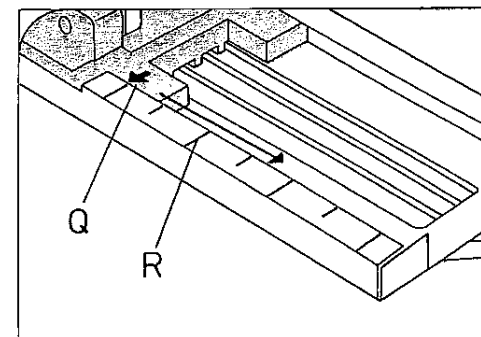
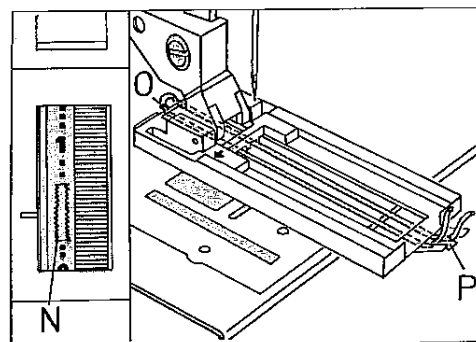

Knopfloch einstellen

Stichlängen-Einsteller 9 in den Knopflochbereich bei 3 stellen. Knopflochfuß anbringen. Stichdichte im Knopflochbereich N einstellen. Einlauffaden wie folgt im Nähfuß einlegen: Faden über die hintere Nocke O legen, straff ziehen und in der vorderen Nocke P einklemmen. Beim Nähen läuft der Pfeil Q an der Skala R entlang. Dadurch kann die Knopflochlänge bestimmt werden. Zum Knopflochnähen feines Nähgarn verwenden.

Buttonhole setting

Stitch length control 9 at range 3 for buttonhole sewing. Attach the buttonhole foot. Set the stitch density at range N. Insert a gimp thread in the sewing foot as shown in the illustration: Place the thread over the back ridge O, and pull it taut so that it is held in tab P at the front. During sewing, arrow Q runs along scale R. This is how the buttonhole length is determined. For sewing buttonholes use light sewing thread.

Réglage de la boutonnière

Règle-point 9 du fil d'aiguille dans la zone boutonnières sur 3. Fixer la semelle boutonnières. Régler la densité des points dans la zone boutonnières N. Introduire le fil de passe dans la semelle comme suit: Poser le fil sur le crochet arrière O, le tendre et l'accrocher dans le crochet avant P. Pendant la couture la flèche Q coulisse le long de l'échelle graduée R. Ainsi, il est possible de déterminer la longueur de la boutonnière. Utiliser du fil à coudre fin.

Knoopsgat instellen:

Steeklengte-instelwiel 9 in de knoopsgatenzone op 3 zetten. Knoopsgatenvoet inklikken. Steekdichtheid in knoopsgatenzone N instellen. De vuldraad als volgt aanbrengen: Draad over het achterste nokje O leggen, strak aantrekken en in het voorste nokje P vastklemmen. Bij het naaien loopt pijl-Q langs lengteschaal R. Hierdoor kan de lengte van het knoopsgat worden bepaald. De lengteverdeling op de slede van de voet verloopt in halve centimeters. Voor knoopsgaten dun naaigaren gebruiken.

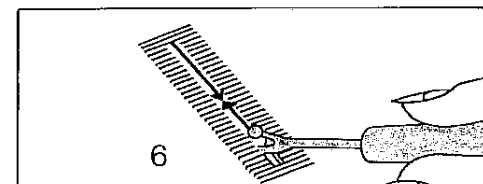
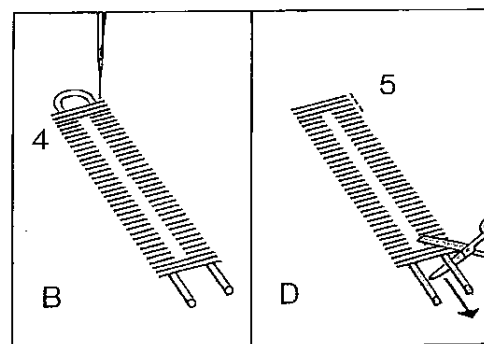
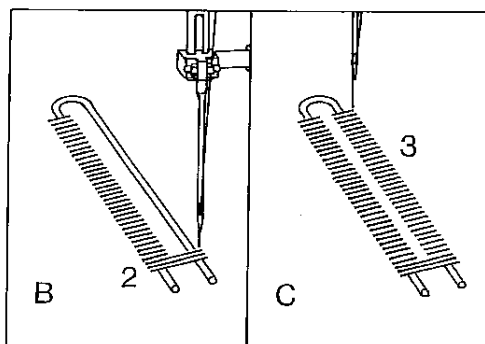
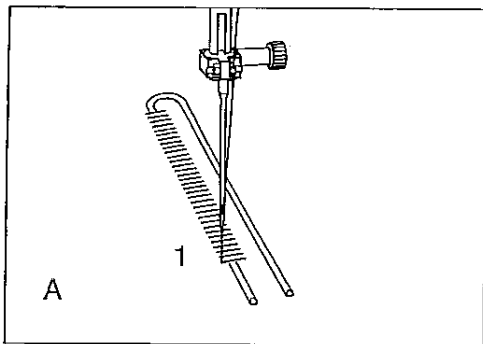

Zeichnungen sind ohne Nähfuß.
 Drawings do not show sewing foot.
 Les illustrations ne montrent pas la semelle du pied presseur.
 Voor een beter overzicht is de knoopsgatenvoet op de afb. weggelaten.

Knopflochnähen

Stichmusterrad auf A stellen.
 Schiene bis kurz vor den Anschlag nach vorne ziehen.

1. Erste Raupe in der gewünschten Länge nähen.
2. Stichmusterrad 22 auf B stellen und 4-6 Riegelstiche nähen. Nadel hochstellen.
3. Stichmusterrad 22 auf C stellen und die zweite Raupe so lang wie die erste nähen. Nadel hochstellen.
4. Stichmusterrad 22 auf B stellen und 4-6 Riegelstiche nähen. Nadel hochstellen. Stichmusterrad 22 auf D stellen und einige Vernähstiche nähen.
5. Den Stoff herausnehmen. Einlauf-faden anziehen und abschneiden.
6. Knopfloch mit Pfeiltrenner aufschneiden.

Es empfiehlt sich, vor dem Nähen der Knopflöcher ein Probeknopfloch zu nähen.

Sewing buttonholes

Set stitch pattern thumb wheel at A.
 Pull the bottom of the buttonhole foot forward nearly to the end of its movement.

1. Sew first buttonhole beach in the length required.
2. Set stitch pattern thumb wheel 22 at B and sew four to six tacking stitches. Raise the needle.
3. Set stitch pattern thumb wheel 22 at C and sew the second buttonhole bead as long as the first. Raise the needle.
4. Set stitch pattern thumb wheel 22 at B and sew four to six tacking stitches. Raise the needle. Set stitch pattern thumb wheel 22 at D and sew a few securing stitches.
5. Remove the fabric, pull the filler cord taut and trim.
6. Cut open buttonhole with a seam ripper.

Before sewing buttonholes in the garment it is recommended to sew a buttonhole as a test.

Exécution de boutonnieres

Régler le sélecteur de motifs sur A.
 Tirer la semelle mobile vers l'avant jusque peu avant la butée.

1. Exécuter la première lèvres à la longueur désirée.
2. Régler le sélecteur de motifs 22 sur B et coudre 4 à 6 points d'arrêt. Arrêter l'aiguille en haut.
3. Régler le sélecteur de motifs 22 sur C et coudre la deuxième lèvres aussi longue que la première. Arrêter l'aiguille en haut.
4. Régler le sélecteur de motifs 22 sur B et coudre 4 à 6 points d'arrêt. Arrêter l'aiguille en haut. Régler le sélecteur de motifs 22 sur D et coudre quelques points de nouage.
5. Enlever la matière. Tenir le fil de passe légèrement tendu et le couper.
6. Ouvrir la boutonnière au Décout-Vit.

Nous recommandons d'exécuter une boutonnière à titre d'essai avant de commencer à coudre les boutonnières.

Knoopsgaten maken:

Steken-instelwiel op A draaien.
 De slede van de voet eerst geheel naar u toe schuiven.

- 1 het eerste rijtje tot de gewenste lengte naaien. Naald omhoog brengen.
- 2 Instelwiel 22 op B instellen en 4-6 trenssteken maken. Naald omhoog brengen.
- 3 Instelwiel 22 op C draaien en het tweede rijtje net zolang naaien als het eerste. Naald omhoog brengen.
- 4 Instelwiel 22 op B draaien. 4-6 trenssteken maken. Naald omhoog brengen. Instelwiel 22 op D draaien en enige afhechtsteken maken.
- 5 Het werkstuk wegnemen. Vuldraad aantrekken en afknippen.
- 6 Het knoopsgat met het tornmesje opensnijden.

Maak eerst een knoopsgaatje op een proeflapje om de steekdichtheid te bepalen.

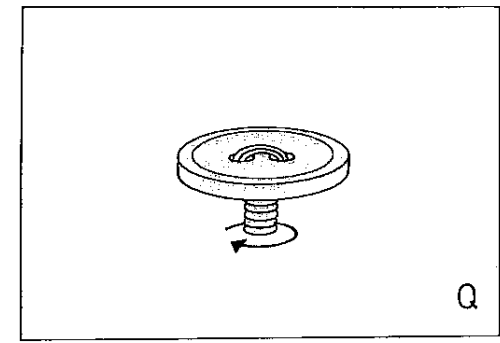
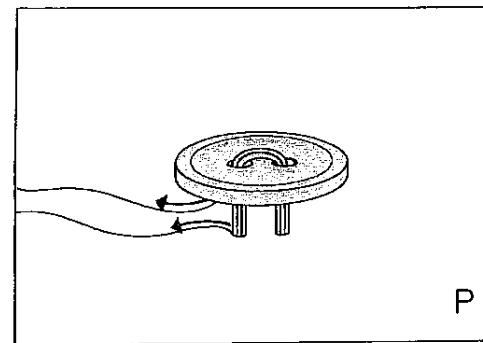
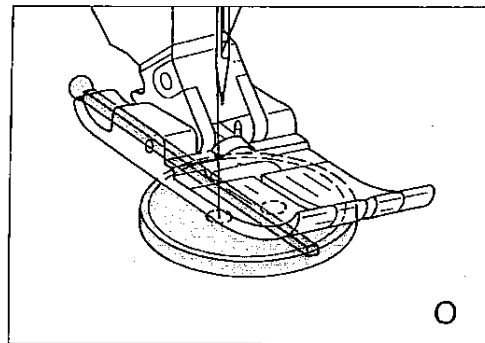
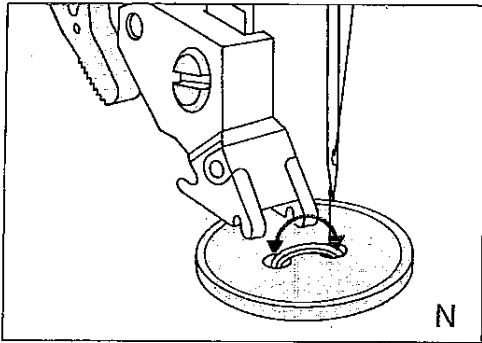

Knopf annähen

Nähfuß ohne Nähfuß oder mit Klarsichtfuß

Stich: F

Transporteur: versenken

Garn: feines Nähgarn

Drehen Sie das Handrad auf sich zu, bis die Nadel in linker Stichlage abwärts geht.

Legen Sie nun den Knopf auf die zuvor markierte Stelle. Vorsichtig Stoff mit Knopf unter den Nähfußhalter schieben. Nähfußhalter senken und die Nadel in die linke Knopfbohrung einstecken lassen. Handrad weiter drehen, bis die Nadel in die rechte Knopfbohrung einsteicht. Dabei am Knopf evtl. eine Korrektur vornehmen. 6-8 Überstiche nähen (Abb. N).

Stichmuster-Einstellrad auf D stellen und einige Steppstiche in der linken Knopfbohrung nähen.

Knopf mit Stiel

Große Knöpfe in schweren Stoffen benötigen einen Stiel.

Die Nadel in die linke Knopfbohrung einstecken lassen. Bevor Sie den Nähfuß senken, legen Sie einen Maschinennadelkolben oder ein Streichholz auf die Knopfmitte (Abb. O). Einige Überstiche nähen und ca. 15 cm Fadenlänge stehen lassen. Ober- und Unterfaden durchfädeln (Abb. P) und den Stiel umwickeln (Abb. Q). Die Fadenenden von Hand verknöten.

Sewing on buttons

Sewing foot: Clear-view foot or without sewing foot

Stich: F

Feed dog: Lowered

Thread: Fine sewing thread

Move the needle to its left position, and turn the hand wheel towards you until the needle descends.

Position the button on the previously marked fabric: Carefully place fabric and button under the sewing foot holder. Lower the sewing foot holder and let the needle stitch into the left hole of the button. Raise the needle. Set pattern selector wheel at F. Turn the handwheel further until the needle stitches into the right hole of the button. If necessary, alter the position of the button. Sew six to eight zigzag stitches (Fig. N).

Set pattern selector wheel at D, and sew a few stitches in the left hole of the button.

Buttons with stem

Large buttons on heavy materials require a stem.

Let the needle stitch into the left hole of the button. Before lowering the sewing foot place a sewing machine needle shank or a match on the middle of the button (Fig. O). Sew a few zigzag stitches and leave a thread end, about 6 inches or 15 cm long. Pull needle and bobbin threads to the right side (Fig. P) and wrap the stem (Fig. Q). Tie off the thread ends.

Pose de boutons

Pied presseur: sans pied-de-biche ou avec pied en plexiglas

Point: F

Griffe: l'abaisser

Fil: Fil à coudre fin

Tourner le volant vers soi jusqu'à ce que l'aiguille descendante se trouve en jetée gauche.

Poser le bouton à l'emplacement voulu sur le tissu et sous le pied presseur. Glisser précautionneusement le tissu et le bouton sous le support du pied presseur. Abaisser celui-ci et faire piquer l'aiguille dans le trou gauche du bouton. Continuer à tourner le volant jusqu'à ce que l'aiguille pique dans le trou droit. Rectifier éventuellement la position du bouton. Ensuite, exécuter 6 à 8 points zigzag (fig. N). Mettre le disque sélecteur de motifs sur D et coudre quelques points sur place dans le trou gauche du bouton.

Bouton à queue

Les grands boutons sur les tissus lourds sont à fixer à distance, c'est-à-dire avec une queue.

Faire piquer l'aiguille dans le trou gauche du bouton. Avant d'abaisser le pied presseur, poser le talon d'une aiguille ou une allumette sur le centre du bouton (fig. O). Coudre quelques points zigzag et laisser dépasser 15 cm de fil env. Passer les fils d'aiguille et de canette sur l'envers par les trous du bouton (fig. P) et enrouler les fils lâches autour de la queue du bouton (fig. Q). Ensuite nouer les bouts de fil à la main.

Knopen aanzetten:

Naaivoet: Zonder voet of met de borduurvoet

Steek: F

Transporteur: laten zakken

Garen: dun naaigaren

Draai het handwiel zover naar u toe, tot de naald links naar beneden gaat.

Leg nu de knoop op de gemarkeerde plaats. Voorzichtig, knoop met stof onder de voet leggen. Stofandrukker naar beneden zetten en de naald in het linkergaatje van de knoop laten insteken. Het handwiel verder draaien, tot de naald in het rechtergaatje van de knoop staat. Daarvoor de knoop eventueel iets bijdraaien. 6-8 zigzagsteken naaien en de naald boven de stof zetten, afb. N. Instelwiel voor de stikken op D instellen en enige afhechtsteken in het linkergaatje maken.

Knopen op steel

Op dikke stof moeten de knopen op een steeltje worden aangezet.

De naald in het linkergaatje van de knoop plaatsen. Voor u de naaivoet laat zakken, eerst de kolf van een machinenaald of een lucifer tussen de gaatjes van de knoop leggen, afb. O. Enige zigzagsteken naaien, de stof onder de voet weghalen en de draadeinden op ca. 15 cm afknippen. Boven en onderdraad naar het steeltje halen en het steeltje met de hand omwikkelen en verknopen, afb. P en Q.

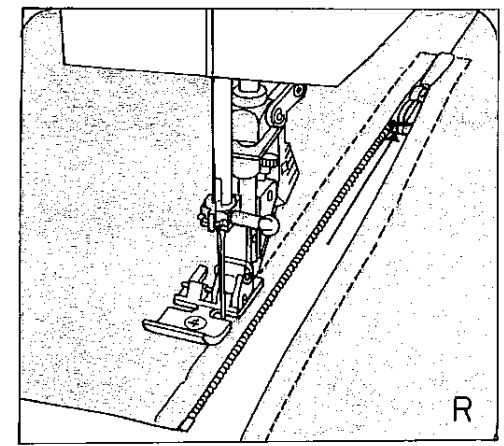
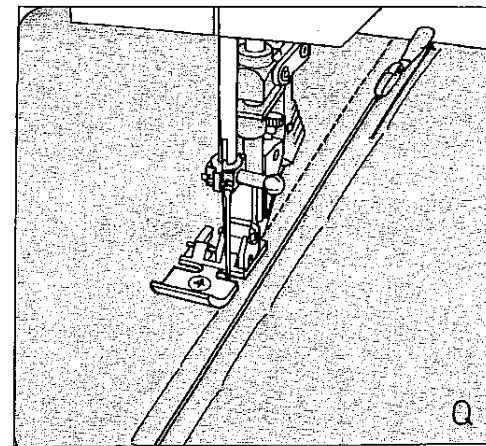
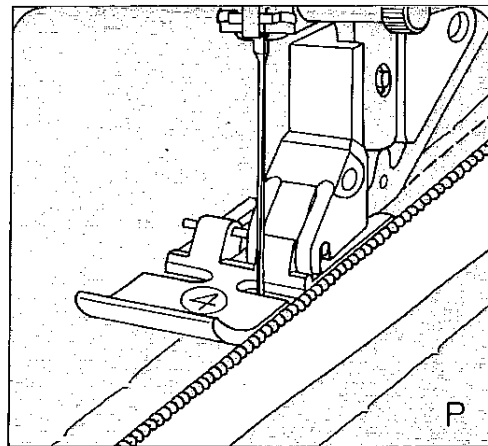
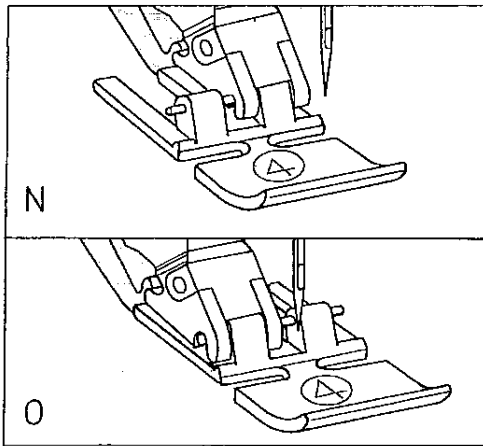

Reißverschluss einnähen

Nähfuß: Reißverschlussfuß 4
 Stichlänge: 2-3
 Stich: E
 Garn: Nähgarn

Je nach Verarbeitung kann der Reißverschlussfuß links oder rechts eingerastet werden (Fig. N + O).

Beidseitig verdeckt eingenähter Reißverschluss

Verarbeitung:

Reißverschluss einheften. Den Nähfuß rechts einrasten (Fig. N). Den geöffneten Reißverschluss so unter den Fuß legen, daß die Zähne an der rechten Fußkante entlanglaufen (Fig. P). Reißverschluss bis etwa zur Hälfte in der gewünschten Breite absteppen. Nadel im Stoff stehen lassen. Nähfuß anheben und Reißverschluss schließen (Fig. Q). Nähfuß senken, die Naht bis zum Reißverschlussende weiterführen und die Quernaht steppen.

Die zweite Reißverschlussseite parallel im gleichen Abstand nähen. Kurz vor Nahtende Nadel im Stoff stehen lassen. Nähfuß anheben und den Reißverschluss öffnen (Fig. R). Nähfuß senken. Naht zu Ende nähen.

Sewing in zippers

Sewing foot: zipper foot 4
 Stitch length: 2 to 3
 Stich: E
 Thread: sewing thread

The zipper foot can be engaged on the left or right, as required by the method of insertion (Figs. N and O).

Fully concealed zipper insertion

Baste the zipper in place. Engage the zipper foot on the right (Fig. N). Place the opened zipper under the sewing foot so that the teeth run along the right-hand edge of the foot (Fig. P). Stitch along the zipper tape for about half its length at the required seam margin and stop with the needle in the fabric. Raise the sewing foot and close the zipper (Fig. Q). Lower the sewing foot, continue the seam to the end and sew the crosswise seam.

Sew the opposite lengthwise seam parallel and at the same distance. Stop shortly before the end, raise the sewing foot and open the zipper (Fig. R). Lower the sewing foot and finish sewing the seam.

Insertion de fermetures à glissière

Pied presseur: Pied à fermeture à glissière 4
 Longueur de point: 2 à 3 mm
 Point: E
 Fil: Fil à coudre

Suivant l'opération, la semeille du pied peut être bloquée en position gauche ou droite (fig. N et O).

Bande de fermeture à glissière couverte symétriquement

Bâtir la fermeture à glissière à la main. Mettre le pied presseur à droite (fig. N), jusqu'à la butée. Ensuite, poser la fermeture ouverte sous le pied presseur de façon que les dents longent le bord droit (fig. P). Insérer la fermeture d'abord jusqu'à la moitié dans la largeur voulue. Laisser l'aiguille dans le tissu, lever le pied presseur et fermer la fermeture à glissière (fig. Q). Abaisser le pied presseur, terminer la couture et réaliser la couture transversale. Coudre la seconde couture parallèlement à la première et symétriquement aux bords de la fente. Laisser l'aiguille dans l'étoffe en arrivant juste avant la fin de la couture. Lever le pied presseur et ouvrir la fermeture à glissière (fig. R). Abaisser le pied presseur et terminer la couture.

Ritssluiting inzetten

Naaivoet: ritsvoet 4
 Steeklengte: 2-3
 Steek: E
 Garen: normaal garen

De ritssluiting-voet kan zowel links als rechts ingeklikt worden (afb. N+O).

Ritssluiting inzetten: onzichtbare sluiting

De rits inrijgen en openrijzen. De voet aan de rechterkant inklikken zodat de naald boven de rechter opening van de voet staat (afb. N). De rits zo onder de voet leggen dat de tandjes buiten de rechter kant van de voet lopen (afb. P). De sluiting tot de helft instikken; naald in de stof; naaivoet omhoog; de sluiting dichtritsen (afb. Q).

Naaivoet omlaag; de sluiting tot het eindpunt instikken en het dwarsnaadje naaien.

Het tweede stiksel op dezelfde afstand stikken. Op de helft van het stiksel de naald in de stof; voet omhoog (afb. R); de rits openen; naaivoet omlaag; het stiksel afmaken.

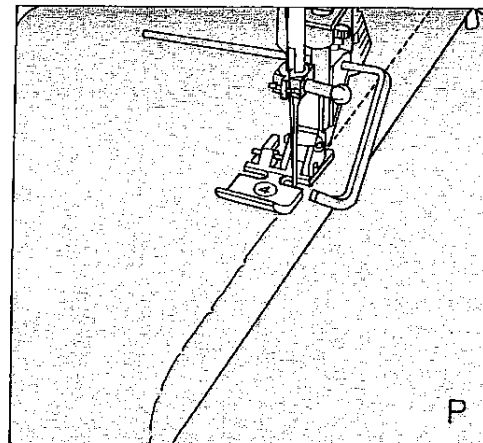
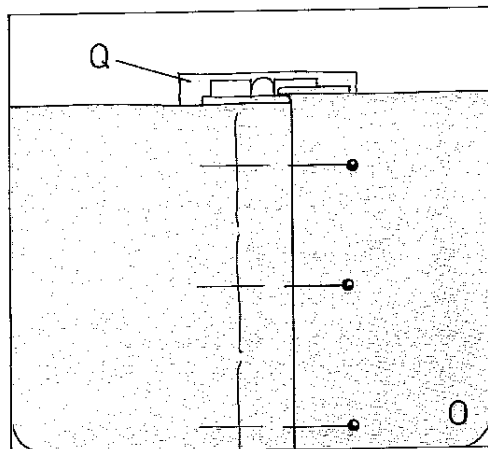
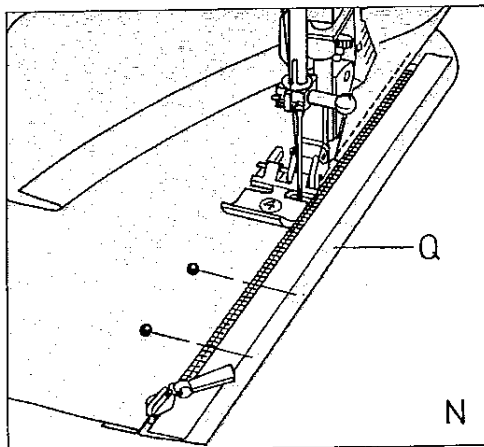

Hosenreißverschluss (Damen)

Maschinen-Einstellung siehe Seite 36, 37.

Den Reißverschlussfuß rechts einrasten. Die Schlitzkanten bügeln. Den geschlossenen Reißverschluss so unter den rechten gebügelten Schlitzrand heften, daß die Reißverschlusszähne noch sichtbar sind. Vorbereitete Untertrittsleiste Q anstecken und beim Aufsteppen mitfassen. Die Reißverschlusszähne laufen am rechten Führungssteg entlang (Abb. N). Kurz vor Nahtende Nadel im Stoff stehen lassen, Nähfuß anheben, Reißverschluss öffnen. Nähfuß senken und die Naht fertig nähen. Den Reißverschluss schließen.

Übertretenden Schlitzrand nach Nahtverlauf zustecken. Linke Reißverschlussseite einheften (Abb. O).

Reißverschluss öffnen. Das Führungslineal anbringen und auf die Absteppbreite so ausrichten, daß das Führungslineal an der Kante des Stoffes entlangläuft (Abb. P). Kurz vor Nahtende Nadel im Stoff stehen lassen, Nähfuß anheben, Reißverschluss schließen, Nähfuß senken und die Naht fertig nähen. Das Ende der Reißverschlussnaht durch einen Riegel sichern.

Zippers in ladies' slacks

For machine setting see pages 36, 37.

Engage the zipper foot on the right. Press the edges of the placket. Baste the closed zipper to the right edge of the placket on the reverse fabric side so that its teeth are still visible. Pin facing strip Q to the underside and stitch it down at the same time as you sew the zipper. The zipper teeth run along the right-hand edge of the foot (Fig. N). Shortly before the end of the seam, leave the needle down in the fabric, raise the zipper foot, open the zipper, lower the zipper foot again and finish sewing the seam. Close the zipper. Pin the overlapping edge along the intended seam line. Baste left zipper edge (Fig. O).

Open zipper. Attach the edge guide and position it for the desired seam margin so that it moves along the edge of the fabric (Fig. P). Shortly before the end of the seam, leave the needle down in the fabric, raise the zipper foot and close the zipper. Lower the zipper foot and finish sewing the seam. Secure the end of the zipper seam with a bartack.

Fermeture à glissière pour pantalon dame

Réglage de la machine voir pages 36, 37.

Déplacer le pied à droite jusqu'à la butée.

Repasser les bords de la fente. Bâter la fermeture à glissière fermée sous le bord droit de la fente de manière que les dents de la fermeture soient encore visibles. Épingler la sous-patte Q et assembler le tout par une couture. Les dents de la fermeture à glissière longent la barrette droite, comme le montre la figure N. Peu avant la fin de la couture, laisser l'aiguille dans le tissu, relever le pied presseur, ouvrir la fermeture à glissière, rabaisser le pied presseur et terminer la couture. Fermer la fermeture à glissière. Épingler la sous-patte dépassante selon le tracé de la couture. Bâter la partie gauche de la fermeture à glissière (fig. O).

Ouvrir la fermeture à glissière. Mettre en place et aligner le guide-droit sur la largeur de la piqûre de sorte que le guide-droit longe le bord du tissu (fig. P). Peu avant la fin de la couture, laisser l'aiguille dans le tissu, remonter le pied presseur et fermer la fermeture à glissière. Rabaisser le pied presseur et terminer la couture. A la fin de la couture, coudre un arrêt.

Treksluiting in damespantalon

Machine instellen zie blz. 36.

Verschuif de zool van de treksluitingvoet geheel naar links.

De inslagen van het split scherp instrijken. De treksluiting (gesloten) zóver onder de rechterzijde van het splitspelden, dat de tandjes nog zichtbaar zijn. Voorgeknipt tegenbeleg Q inrijgen en bij het naaien meestikken. De tandjes van de sluiting liggen bij het instikken onder de rechter zijkant van de voet (afb. N). Laat vlak voor het einde van de naad de naald in de stof staan. Stofdrukker omhoog zetten en de treksluiting openritsen. Voet omlaag en de naad tot het einde afnaaien. Dan de sluiting weer dicht trekken.

De linkeroverslag volgens afb. O ruim over de treksluiting spelden en inrijgen. Sluiting openritsen. Verstelbare lineaal op de voet aanbrengen en zóver inregelen dat de afstikbreedte tussen het stiksel en de stofkant precies breed genoeg is (afb. P). Voet omlaag en de naad nauwkeurig doornaaien. Aan het eind de naad met een trens afhechten.

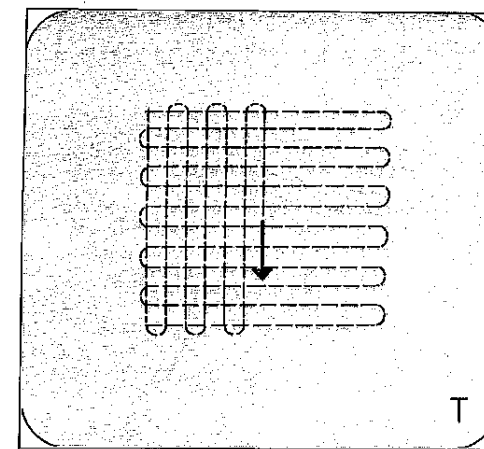
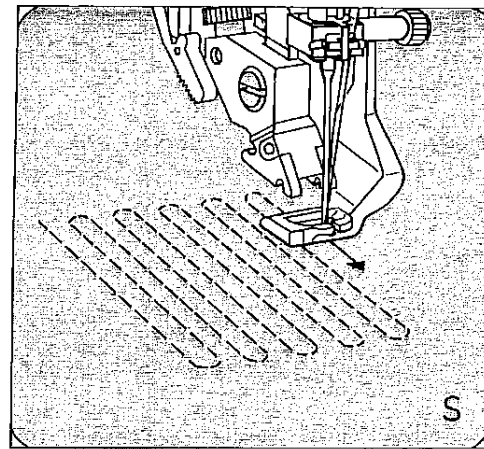
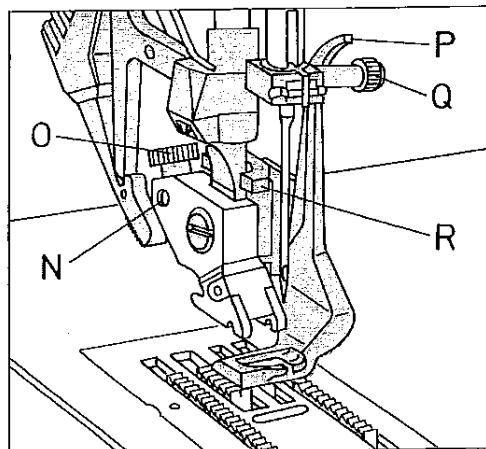
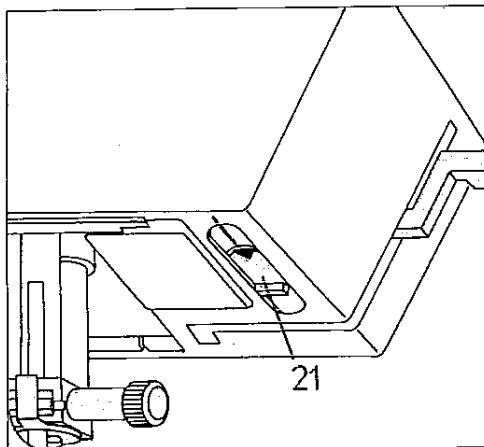

Stopfen mit Geradstich

Nähfuß:	Stopffuß (Sonderzubehör)
Stich:	E
Oberfadenspannung:	etwas leichter
Garn:	feines Maschinen- stickgarn
Nadel:	Stärke 70
Transporteur:	versenkt
Stopfanschlag 21:	nach hinten schieben Stoff- drückerhebel senken

Stopffuß anbringen

Die Nadel hochstellen: Den Bügel P nach hinten drücken und festhalten. Den Stift des Fußes in die Bohrung N einführen, die Gabel R greift dabei um die Stoffdrückerstange, und den Fuß bis zum Anschlag einsetzen. Den Bügel P loslassen, wobei er sich auf die Halteschraube Q legt. Die Schraube O fest-drahen.

Unterfaden nach oben holen. Beide Fäden bei Nähbeginn festhalten. Zuerst einige Stiche im Stoff nähen. Spannen Sie die Fäden dicht nebeneinander und überstopfen Sie die schadhafte Stelle. Jeweils am Nahtende in runden Bogen stopfen (Fig. S). Sobald die Stopfstelle gleichmäßig bedeckt ist, drehen Sie den Stoff um 90 Grad und stopfen über die zuvor gespannten Fäden, bis die Stopfstelle geschlossen ist (Fig. T).

Die Stichlänge bestimmen Sie bei dieser Arbeit selbst, indem Sie das Nähgut hin- und herbewegen.

Darning with straight stitches

Sewing foot:	Darning foot (special accessory)
Stitch:	E
Tension:	Ease needle thread tension
Thread:	Fine machine embroidery thread
Needle:	Size 70
Feed dog:	Lowered
Darning stop 21:	push backwards, lower presser bar lifter

Attaching the darning foot

Position the needle up. Push bar P to the back and hold it there. Fit the pin of the foot in hole N (at the same time, fork R engages the presser bar) and push the foot fully in. Let go of bar P, which then rests on retaining screw Q. Tighten screw O.

Draw up the bobbin thread. Hold both threads until the machine has made a few stitches. First sew a few stitches over the damaged area from one side to the other in serpentine fashion, placing the lines of stitching close together (Fig. S). When the damaged area has been covered completely, turn the workpiece 90° and darn at right angles to the preceding row of stitches (see Fig. T). You determine the length of the darning stitches by the rate at which you move the fabric back and forth.

Reprisage au point droit

Pied presseur:	Pied à repriser (contre supplément)
Point:	E
Tension du fil d'aiguille:	moins forte
Fil:	Fil à broder fin
Aiguille:	Grosseur 70
Griffe:	abaissée
Butée 21:	La glisser vers l'arrière Abaisser le levier presse-tissu

Fixation du pied à repriser

Lever la barre à aiguille. Déplacer l'étrier P vers l'arrière et le maintenir. Introduire le tenon de la semelle dans le trou N; la fourche R entoure la barre du pied presseur; introduire le pied jusqu'à la butée. Lâcher l'étrier P; il se pose sur la vis de maintien Q. Ensuite resserrer la vis O.

Remonter le fil de canette et maintenir les deux fils pendant les premiers points. Ancrer d'abord quelques points dans le tissu puis, tendre les fils d'un bord à l'autre du trou, en serpentif (fig. S). Dès que le trou est régulièrement recouvert de fils couchés dans un sens, tourner l'ouvrage de 90° et recouvrir les fils uniformément de petits points (fig. T). Déterminer soi-même la longueur des points en déplaçant l'ouvrage plus ou moins vite.

Stoppen med de rechte steek

Naaivoet:	stopvoet (extra accessoire)
Steek:	E
Bovenspanning:	iets losser
Garen:	dun machinestopgaren
Naald:	dikte 70
Transporteur:	laten zakken
Schuifje 21:	naar achteren schuiven. Stofaandrukker omlaag.

Stopvoet bevestigen:

De naald in de hoogste stand zetten. Beugel P naar van u af drukken en vasthouden. De stift van het voetje in opening N schuiven, waarbij vorkje R om de stofaandrukstang valt. Het voetje zover mogelijk naar links drukken. Beugel P loslaten, waardoor deze over schroef Q komt te liggen. Schroef O vastdraaien.

Haal de spoeldraad omhoog. Beide draden even vasthouden en enkele hechtsteken maken. Ga vervolgens met dicht liggende banen (Afb. S) over de te repareren plek, tot een hechte basis is bereikt. Draai de stof 90° graden en schuif nogmaals met dicht opeen liggende steekbanen over het gat tot de stop gereed is (Afb T). De steeklengte moet u zelf — al schuivend — bepalen.

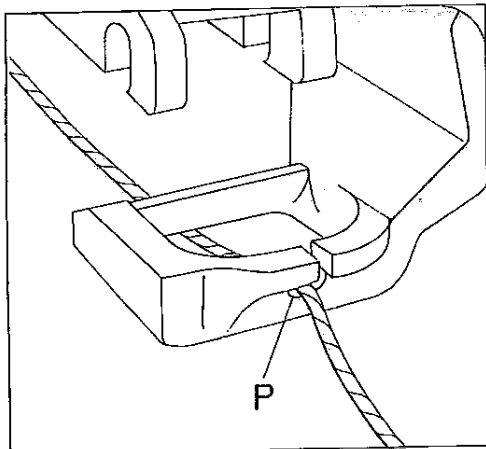

Stopfen mit Wolle

Nähfuß: Stopffuß (Sonderzubehör)
 Stich: F
 Oberfadenspannung: im Knopflochbereich bei 3
 Nähgarn: Stick- und Stopfgarn, Wolle
 Nadel: Stärke 70
 Transporteur: versenkt
 Stopfschlag 21: nach hinten schieben, Stoffdrückerhebel senken

Führen Sie den Wollfaden durch den Stichlochausschnitt des Stopffußes und legen Sie ihn in die Fadenführung P. Der Faden liegt unter dem Stopffuß. Beginnen Sie oben links und spannen Sie die Wollfäden quer über die Stopfstelle (Abb. N). Anschließend wird der Wollfaden abgeschnitten und die zuvor gespannten Wollfäden mit Zickzackstichen oder mit der Elastiknaht überehört (Abb. O). Bitte beachten Sie, daß die Stichreihen nicht zu dicht nebeneinander liegen, da sonst die Stopfstelle zu hart wird. Die oben beschriebenen Arbeitsgänge werden auf der linken Seite genäht. Die Stopfstelle sieht dadurch von rechts schöner aus.

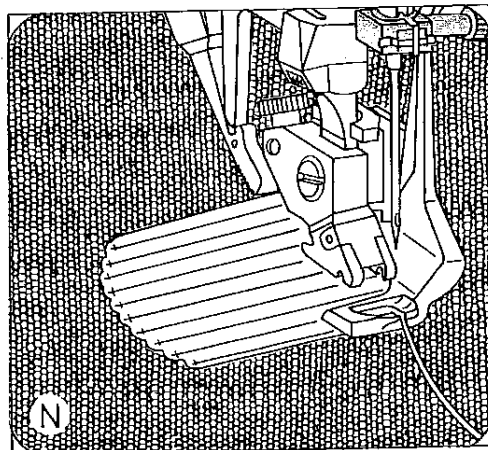

Darning with wool

Sewing foot: Darning foot (special accessory)
 Stich: F
 Tension: 3 in buttonhole range
 Sewing thread: Embroidery and darning thread, wool
 Needle: Size 70
 Feed dog: lowered
 Darning stop 21: push backwards, lower presser bar lifter

Draw the wool thread through the needle hole of the darning foot and into thread guide P.
 Place the wool thread under the darning foot. Start at the top left and place the wool thread back and forth across the damaged area (Fig. N).
 Then cut the wool thread and sew over the rows of wool thread with zigzag stitches or an elastic stitch (Fig. O).
 Do not place the lines of stitching too close together, as this would make the darn too hard.
 All darning work described above is carried out on the reverse side of the fabric, so that the darn looks neater on the face side.

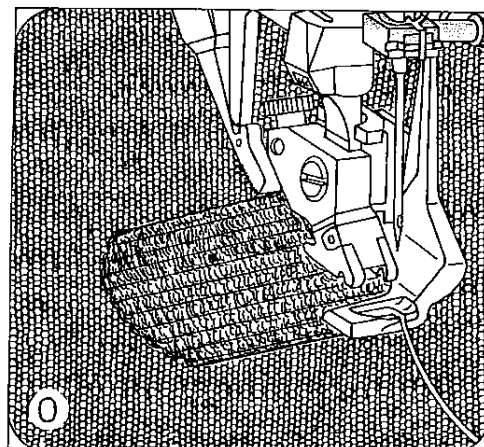

Reprise à la laine

Pied presseur: Pied à repriser (contre supplément)
 Point: F
 Tension du fil: F
 d'aiguille: Zone boutonnières (3)
 Fil: fil à broder ou à repriser
 Aiguille: Grosseur 70
 Griffes: abaissées
 Butée 21: La glisser vers l'arrière
 Abaisser le levier presse-tissu

Enfiler le fil de laine par le trou du pied à repriser et le coucher dans la rainure de guidage P, sous le pied à repriser.
 Tourner l'ouvrage à l'envers. Commencer à fixer la laine à gauche et couvrir le trou d'un bord à l'autre (fig. N).
 Couper le fil de laine et couvrir les fils de laine ayant été fixés de points zigzag ou de points zigzag piqués (fig. O).
 Veiller à ce que les rangées de points zigzag ne soient pas trop serrées, la reprise deviendrait trop dure et trop raide.
 En reprisant de l'envers, le raccommodage est moins voyant.

Stoppen met wol

Naaivoet: stopvoet
 Steek: F
 Bovenspanning: knoopsgatenzone bij 3
 Naaigaren: dun en soepel garen, liefst stopgaren, wol
 Naald: dikte 70
 Transporteur: uitgeschakeld
 Schuifje 21 naar achteren schuiven.
 Stofaandrukker omlaag.

Steek de draad wol door het draadgleufje P van de stopvoet.
 De draad ligt nu onder de voet. Start links boven het gat en span woldraden naar rechts en terug over het gat tot dit geheel is bedekt (afb. N). Dan de woldraad doorknippen; met zigzagsteek of gestikte zigzag de woldraden losjes hechten. Om de stop niet te hard te maken behoeven slechts enkele hechtstiksels over de stop te worden gelegd (afb. O).
 Stop bij voorkeur op de linker stofkant. Aan de rechterkant is de wolstop daardoor minder zichtbaar.

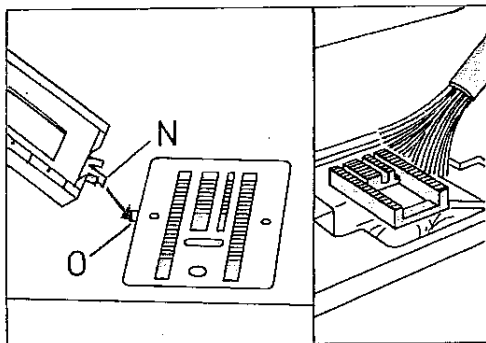

Reinigen und Ölen

● **Netzstecker ziehen.** Nadel hochstellen. Spulenkapsel herausnehmen und Nähfuß ausrasten. Die vordere Nocke N des Knopflochfußes in die Öffnung O an der linken Kante der Stichplatte stecken. Den Fuß nach unten drücken, wobei sich die Stichplatte löst. Stichplatte herausnehmen. Mit dem Pinsel den Transporteur und den Greiferraum reinigen. Die Maschine nicht ölen. Nur ab und zu einen Tropfen Öl, wie die Zeichnung zeigt, in die Greiferbahn geben.

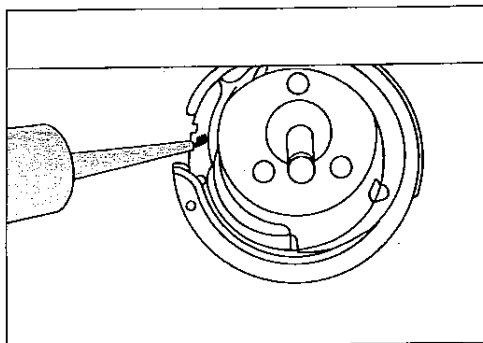

Cleaning and oiling

● **Unplug the power cord.** Raise the needle. Remove bobbin case and snap off the sewing foot. Insert the front tab N of the buttonhole foot in opening O on the left edge of the needle plate. Push the foot downwards, the needle plate is loosened. Remove needle plate. Clean the feed dog and the vicinity of the sewing hook with a soft brush. Do not oil the machine. All you have to do is put a drop of oil into the hook raceway now and then (as shown in the illustration).

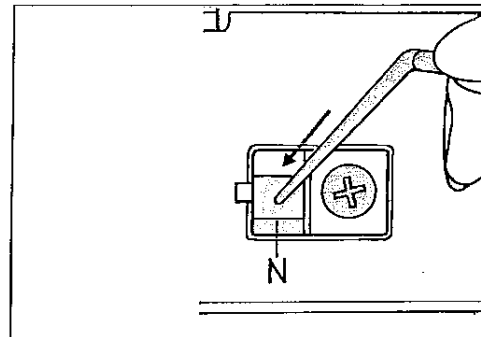

Glühlampe auswechseln

● **Netzstecker ziehen.** Führungslineal etwas schräg in die Öffnung N auf dem Kopf der Maschine stecken, Lampengehäuse niederdrücken und festhalten. Die Glühlampe hochdrücken, nach O drehen und herausnehmen. Die neue Lampe so einsetzen, daß die Führungen in den Schlitz Q gleiten. Die Glühlampe hochdrücken und nach P drehen. Die maximal zulässige Leistung der Lampe beträgt 15 Watt.

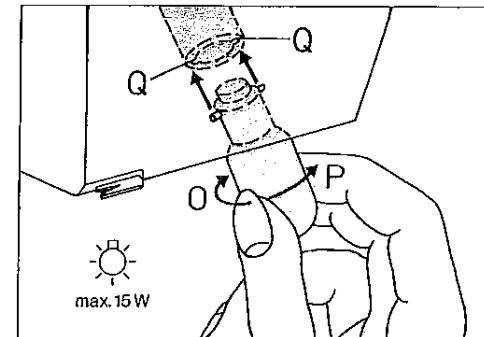

Changing the light bulb

● **Unplug the power cord.** Hold the edge guide slightly tilted and push it into opening N in the head of the machine. Press down the housing of the lamp and hold it fast. Push the bulb upwards, turn it in direction O and pull it out. Insert the new bulb so that the pins enter slots Q, push the bulb upwards and turn it in direction P. Be sure to use only a 15-watt light bulb in the sewing lamp.

Nettoyage et graissage

● **Débrancher la machine du secteur.** Amener l'aiguille en position haute. Sortir la boîte à canette et dégager la semelle. Engager le tenon avant N du pied à boutonniers dans l'ouverture O à gauche de la plaque. Abaisser la semelle et la plaque à aiguille est libérée. Enlever la plaque à aiguille. A l'aide d'un pinceau, nettoyer la griffe et le compartiment du crochet. Ne pas huiler la machine. De temps à autre, il suffit de mettre une goutte d'huile dans la coursière, comme il est montré sur le schéma.

Schoonmaken en smeren:

● **Stekker uit het stopkontakt.** Naald omhoog en de naaivoet verwijderen. De spoelhuls uit de machine nemen. Het voorste nokje N van de knoopsgatenvoet in gaatje O aan de linkerkant van de steekplaat steken. De voet naar beneden drukken, waarbij de steekplaat omhoog komt. De steekplaat verwijderen. Met een kwastje de transporteur en de grijperruimte schoonmaken. De grijperbaan af en toe smeren met een druppel olie (zie schets boven). Verder behoeft de machine niet gesmeerd te worden.

Changement de l'ampoule







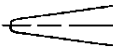
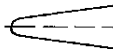
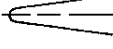

● **Débrancher la machine du secteur.** Placer le guide-bord de façon oblique dans l'ouverture N sur la tête de la machine. Descendre et maintenir le boîtier de la lampe. Pousser l'ampoule vers le haut, la tourner vers O et l'enlever. Placer l'ampoule neuve de manière que ses tenons s'engagent dans les fentes Q. Pousser l'ampoule vers le haut et la tourner vers P. Puissance maximale admissible de l'ampoule: 15 Watts.

Lampje wisselen

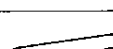

● **Stekker uit het stopkontakt.** De lineaal iets scheef in opening N in de kop van de machine steken. Het lamphuis naar beneden drukken en vasthouden. Het oude lampje omhoog drukken, richting O draaien en eruit nemen. Nieuw lampje zo inzetten dat de beide pennen in de gleuven Q glijden. Het lampje omhoogdrukken en naar P draaien. Er mogen uitsluitend naaimachinelampjes van maximaal 15 Watt voor deze machine worden gebruikt.

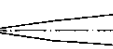
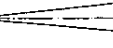
Nadel-Tabelle

Die Wahl der richtigen Nadel garantiert eine bessere Verarbeitung des Nähmaterials



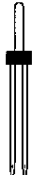

Stoffqualität <u>leicht</u> Nadel 60 70 75		Stoffqualität <u>mittel</u> Nadel 80 90		Stoffqualität <u>schwer</u> Nadel 100 110 120	
Nadelspitzen					
Bezeichnung	Profil	Nadelspitze und Nadelöhr	Geeignet für		
130/705 H Nadelstärke: 70/80		kleine Kugelspitze	Universalnadel für feinmaschige Synthetikgewebe, feines Leinen, Chiffon, Batist, Organdy, Wollstoffe, Samt, Ziernähte, Stickereien		
130/705 H-SUK Nadelstärke: 70/110		mittlere Kugelspitze	Grobmaschige Strickstoffe, Wirkstoffe, Lastex, Interlock, Quiana, Simplex		
130/705 H-PS Nadelstärke: 75 + 90		mittlere Kugelspitze	Speziell entwickelte Stretchnadel. Besonders gut geeignet für empfindliche Stretch- und Wirkstoffe		
130/705 H-SKF Nadelstärke: 70/110		große Kugelspitze	Grobmaschige Miederwaren, Lycra, Simplex, Lastex		
130/705 H-J Nadelstärke: 90/110		spitze Rundspitze	Köper, Berufsbekleidung, schwere Leinenstoffe, Blue Jeans, feines Segeltuch		
130/705 H-LL Nadelstärke: 70-120		Schneidspitze (rechts-schneidend)	Leder, Wildleder, Kalbsleder, Ziegenleder		
130/705 H-PCL Nadelstärke: 80-110		Schneidspitze mit Spitzenrinne (linkslaufend)	Kunstleder, Plastik, Folien, Wachstuch		
130 H-N Nadelstärke: 70/110		kleine Kugelspitze, langes Nadelöhr	Absteppnähte mit Knopflochseide oder synthetischem Garn 30/3		
130/705 H-Wing Nadelstärke: 100		Hohlraumspitze	Effektvolle Hohlraumnähte bei stark appretierten Geweben, Organdy, Glasbatist		
130/705 H-E Nadelstärke: 75/90		mittlere Kugelspitze	Speziell für Stickarbeiten		
130/705 H-Q Nadelstärke: 75/90		kleine Kugelspitze	Speziell entwickelte Quiltnadel		
130/705 H-M Nadelstärke: 60-80		spitze Rundspitze	Zum Verarbeiten von Microfaser		

Nadel-Tabelle

	Bezeichnung	Stichlänge	Stichbreite	Nadel-entfernung	Geeignet für
	130/705 H-ZWI Stärke: 80	2,5 mm 2,5 mm	— —	1,6 mm 2,0 mm	normale Biesen normale Biesen
	130/705 H-ZWI Stärke: 80 Stärke: 90 Stärke: 100	2,5 mm 2,5 mm 3,0 mm	— — —	2,5 mm 3,0 mm 4,0 mm	breite Biesen extra breite Biesen
	Zierrmuster mit Zwillingnadeln Bevor Sie die gewünschte Verzierung ausnähen, kontrollieren Sie durch Drehung des Handrades, ob die Nadeln einwandfrei einstechen. Dadurch wird ein Nadelbrechen weitgehendst ausgeschaltet.				
	Zierstichmuster/Zickzack-Muster				
	130/705 H-ZWI Stärke: 80 Stärke: 80 Stärke: 80	0,5-1,5 mm 0,5-1,5 mm 0,5-1,5 mm	breit schmal schmal	1,6 mm 2,0 mm 2,5 mm	Verzierungen Verzierungen Verzierungen
	Hohlraum/Spezial Doppelnadel				
	130/705 H-ZWI-HO Stärke: 80 Stärke: 100	2,0-3,0 mm 2,0-3,0 mm	sehr schmal sehr schmal		Dekorativer Hohlraumeffekt. Stark appretierte Gewebe und Glasbatist sind besonders gut geeignet

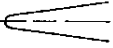
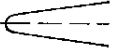
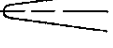
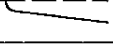
Needle Chart

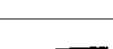
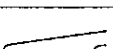
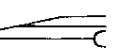
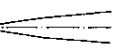
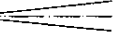
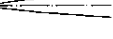
Using the correct needle ensures better results.

Fabric weight: <u>light</u> Needle size 60 70 75		Fabric weight: <u>medium</u> Needle size 80 90		Fabric weight: <u>heavy</u> Needle size 100 110 120	
Needle points					
System and No.	Profile	Point and eye	Suitable for		
130/705 H 60-120		Light ball point	Universal needle for fine-meshed synthetics, fine linen, chiffon, batiste, organdy, woolens, velvet, fancy seams and embroidery work.		
130/705 H-SUK 70, 110		Medium ball point	Coarse knitted fabrics, Lastex, double-jersey fabrics, Quiana and Simplex.		
130/705 H-PS 75, 90		Medium ball point	Stretch-fabric needle. Particularly suitable for delicate stretch and knitted fabrics.		
130/705 H-SKF 70, 110		Heavy ball point	Wide-meshed corsetry, Lycra, Simplex and Lastex.		
130/705 H-J 70-110		Acute round point	Twill, work wear, heavy linen, blue jeans and light canvas.		
130/705 H-LL 70-120		Narrow twist point	Leather, suede, calf and goatskin leathers		
130/705 H-PCL 80-110		Narrow wedge point with left-twist groove	Imitation leathers, plastic materials, plastic sheeting and oilcloth.		
130 H-N 70-110		Light ball point long eye	Seams topstitched with buttonhole silk or No. 30/3 synthetic thread.		
130/705 H-Wing 100, 120		Hemstitching point	Attractive hemstitching on heavily dressed materials, organdy and glass cambric.		
130/705 H-E 75/90		Medium ball point	Particularly for embroidery work.		
130/705 H-Q 75/90		Small ball point	Especially developed quilt needle.		
130/705 H-M 60-90		Sharp round point	For processing of microfibers.		

Needle Chart



	System & No.	Stitch length	Stitch width	Needle spacing	Suitable for
	130/705 H-ZWI 80	2.5 mm 2.5 mm	— —	1.6 mm 2.0 mm	Medium-wide cording
	130/705 H-ZWI 80 90 100	2.5 mm 2.5 mm 3.0 mm	— — —	2.5 mm 3.0 mm 4.0 mm	Wide cording Extra wide cording Extra wide cording
	Decorative designs sewn with twin needles Before you start sewing, turn the handwheel and check to make sure the needles stitch into the fabric properly. In this way, needle breakage can be largely prevented.				
	Decorative and zigzag patterns				
	130/705 H-ZWI 80 80 80	0.5-1.5 mm 0.5-1.5 mm 0.5-1.5 mm	wide narrow narrow	1.6 mm 2.0 mm 2.5 mm	Ornamentations Ornamentations Ornamentations
	Special hemstitching twin needle				
	130/705 H-ZWI-HO 80 100	2.0-3.0 mm 2.0-3.0 mm	very narrow very narrow	— —	Decorative hemstitching effect. Heavily dressed fabrics are particularly suitable.

Tableau des aiguilles

Le choix de la pointe d'aiguille adéquate est très important et garantit de meilleurs résultats.

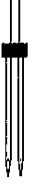

Matières: <u>légère</u> Aiguilles: 60 70 75		Matières: <u>moyenne</u> Aiguilles: 80 90		Matières: <u>lourdes</u> Aiguilles: 100 110 120	
Pointes d'aiguille					
Désignation	Forme de pointe	Pointe et chas de l'aiguille	Utilisations		
130/705 H Grosueur de l'aiguille: 70, 80		pointe bille fine	Aiguille universelle pour tissus synthétiques maille fine, lin fin, chiffon, batiste, organdi, tissus laine, velours, pour coutures d'ornementation et pour broderies		
130/705 H-SUK Grosueur de l'aiguille: 70 à 110		pointe bille moyenne	Tissus tricotés grande maille, tissus maille, Lastex, Interlock, Quiana, Simplex		
130/705 H-PS Grosueur de l'aiguille: 75 à 90		pointe bille moyenne	Aiguille Stretch. Convient tout particulièrement pour tissus stretch et maille délicats.		
130/705 H-SKF Grosueur de l'aiguille: 70 à 110		grande pointe bille	Lycra grande maille (gainés, combinés, etc.) Lycra, Simplex, Lastex		
130/705 H-J Grosueur de l'aiguille: 90 à 110		pointe ronde pointue	Croisé, vêtements de travail, lins lourds, blue-jeans, toile à voiles fine		
130/705 H-LL Grosueur de l'aiguille: 70 à 120		pointe coupante à droite	Cuir, daim, veau, chevreau		
130/705 H-PCL Grosueur de l'aiguille: 80 à 110		pointe coupante avec rainure oblique (à gauche)	Similicuir, plastique, feuilles plastiques, toile cirée		
130 H-N Grosueur de l'aiguille: 70 à 110		petite pointe bille, chas long	Piqûres avec soie à boutonnière ou fil synthétique 30/3		
130/705 H-Wing Grosueur de l'aiguille: 100		pointe pour broderies ajours	Coutures ajours très décoratives sur tissus fins, organdi, batiste.		
130/705 H-E Grosueur de l'aiguille: 75/90		pointe bille moyenne	Spéciale pour broderie		
130/705 H-Q Grosueur de l'aiguille: 75/90		pointe bille fine	Aiguille spéciale Quilt		
130/705 H-M Grosueur de l'aiguille: 60-80		pointe ronde pointue	Pour couture sur microfibre		

Tableau des aiguilles

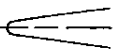
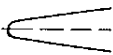
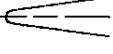
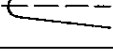
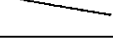
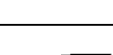
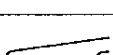
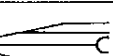
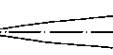
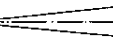
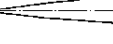

	Désignation	Longueur de point	Largeur de point	Espacement des aiguilles	Utilisations
	130/705 H-ZWI Grosueur: 80	2,5 mm 2,5 mm	— —	1,6 mm 2,0 mm	nervures normales
	130/705 H-ZWI Grosueur: 80 Grosueur: 90 Grosueur: 100	2,5 mm 2,5 mm 3,0 mm	— — —	2,5 mm 3,0 mm 4,0 mm	nervures larges nervures extra-larges
	Coutures d'ornementation avec aiguilles jumelées Avant la couture d'ornementation, tournez le volant et contrôlez si les aiguilles pénètrent impeccablement dans la plaque. Ainsi vous ne risquez pas que les aiguilles cassent au cours de la couture.				
	Motifs au point d'ornementation / Motifs au point zigzag				
	130/705 H-ZWI Grosueur: 80 Grosueur: 80 Grosueur: 80	0,5-1,5 mm 0,5-1,5 mm 0,5-1,5 mm	large étroite étroite	1,6 mm 2,0 mm 2,5 mm	Ornements Ornements Ornements
	Ourllet ajour / Aiguille double spéciale				
	130/705 H-ZWI-HO Grosueur: 80 Grosueur: 100	2,0-3,0 mm 2,0-3,0 mm	très étroite très étroite	— —	Effet décoratif d'ourlet ajours. Sont particulièrement appropriés les tissus très apprêtés et le batiste.

Naaldentabel

Het gebruik van de juiste naald, garandeert een betere verwerking van de stof

Stofkwaliteit dun naald 60 70 75		Stofkwaliteit middel naald 80 90		Stofkwaliteit dik naald / 100 110 120	
Vorm van de Naaldpunt					
Benaming	Profiel	Naaldpunt en naaldoog	Geschikt voor:		
130/705 H naalddikte: 70/80		kleine bol- vormige punt	Universele naald voor fijnmazige synthetische weefsels, linnen, katoen, batist, chiffon, organdie, wol, zijde sierrandjes en borduurwerk.		
130/705 H-SUK naalddikte: 70/110		bolvormige punt, middel	Grofmazige gebreide stoffen, fijnmazig gebreid materiaal, lastex, interlock, simplex, quiana		
130/705 H-PS naalddikte: 75 + 90		kleine bol- vormige punt klein naald-oog	Special ontwikkelde stretchnaald. Bijzonder geschikt voor delicate stretchstoffen, b.v. zijden jersey		
130/705 H-SKF naalddikte: 70/110		grote bol- vormige punt	Grofmazige foundation, lycra, simplex, lastex		
130/705 H-J naalddikte: 90/110		spitse naaldpunt	Keper, werkkleding, zwaar linnen, jeans, fijn zeildoek		
130/705 H-LL naalddikte: 70/120		snijpunt (rechts snijdend)	Leer, wildleer, kalfsleer		
130/705 H-PCL naalddikte: 80-110		snijpunt met gleuf (links uitlopend)	Skai, plastic, folie, wasdoek		
130 H-N naalddikte: 70/110		lang naaldoog kleine bol- vormige punt	Zadelsteek met knoopsgatgaren 30/3		
130/705 H-Wing naalddikte: 100		ajour-punt	Effectvolle ajournaad in sterk geappreteeerde weefsels, organdie, glasbatist		
130/705 H-E naalddikte: 75/90		spitse bol- vormige punt middel	Speciaal voor borduurwerk		
130/705 H-Q naalddikte: 75/90		spitse bol- vormige punt smal	Speciaal voor quilten ontwikkeld		
130/705 H-M naalddikte: 60-80		spitse naaldpunt	Voor verwerken van Microfaser		

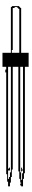
Naaldentabel

	Benaming	Steeklengte	Steekbreedte	Naald-afstand	Geschikt voor:
	130/705 H-ZWI naalddikte: 80	2,5 mm 2,5 mm	— —	1,6 mm 2,0 mm	normale biezen normale biezen
	130/705 H-ZWI naalddikte: 80	2,5 mm	—	2,5 mm	brede biezen
	naalddikte: 90	2,5 mm	—	3,0 mm	brede biezen
					extra brede biezen
Sierstiksels met de tweelingnaald Voor de gewenste steek gemaakt wordt eerst controleren, door draaien met het vliegwiel, of de naalden niet in de steekplaat steken.					
	Zigzagstiksels met de tweelingnaald				
	130/705 H-ZWI dikte 80	0,5-1,5 mm		1,6 mm	sierstiksels
	dikte 80	0,5-1,5 mm		2,0 mm	sierstiksels
	dikte 80	0,5-1,5 mm		2,5 mm	sierstiksels
Dubbele zwaardnaald/ajour					
	130/705 H-ZWI-HO dikte 80	2,0-3,0 mm		—	Decoratief ajour-effect in grofmazige weefsels
	dikte 100	2,0-3,0 mm		—	

Nähstörungen und ihre Beseitigung

Ursache:

1. Die Maschine läßt Stiche aus

Die Nadel ist nicht richtig eingesetzt.

Es ist eine falsche Nadel eingesetzt.

Die Nadel ist verbogen oder stumpf.

Die Maschine ist nicht richtig eingefädelt.

Die Nadel ist für das Garn zu fein.

2. Der Oberfaden reißt

Aus vorgenannten Gründen.

Bei zu starker Fadenspannung.

Bei schlechtem oder knotigem Garn, oder bei solchem, das durch lange Lagerung zu trocken geworden ist.

3. Die Nadel bricht ab

Die Nadel ist nicht bis zum Anschlag eingesetzt.

Die Nadel ist verbogen.

Die Nadel ist zu dünn oder zu dick.

Durch Ziehen oder Schieben des Stoffes wird die Nadel verbogen und stößt auf die Stichplatte.

Die Spulenkapsel ist nicht richtig eingesetzt.

4. Die Naht ist nicht gleichmäßig

Die Spannung ist verstellt.

Zu starkes, knotiges oder hartes Garn.

Der Unterfaden ist ungleich aufgespult.

Fadenschlingen unterhalb oder oberhalb des Stoffes.

Beseitigung:

Nadel bis zum Anschlag hochschieben. Flache Kolbenseite nach hinten.

Nadel System 130/705 H einsetzen.

Neue Nadel einsetzen.

Einfädelweg überprüfen.

Stärkere Nadel einsetzen.

Siehe unter 1.

Fadenspannung regulieren.

Nur gutes Nähgarn verwenden.

Neue Nadel bis zum Anschlag schieben.

Neue Nadel einsetzen.

Nadeltabelle beachten.

Maschine allein transportieren lassen. Nähgut nur leicht führen.

Beim Einsetzen der Spulenkapsel diese bis zum Anschlag nach hinten schieben.

Ober- und Unterfadenspannung kontrollieren.

Nur einwandfreies Garn verwenden.

Nicht freihändig aufspulen, sondern den Faden durch die Spulervorspannung laufen lassen.

Richtig einfädeln. Ober- und Unterfadenspannung kontrollieren.

Ursache:

5. Die Maschine transportiert nicht oder nur unregelmäßig

Zwischen den Transporteur-Zahnreihen hat sich Nähstaub festgepreßt.

Transporteur ist versenkt. Versenkschieber steht rechts.

6. Die Maschine geht schwer

Fadenreste befinden sich in der Greiferbahn.

7. Wichtige Hinweise

Vor dem Auswechseln von Nähfüßen und Nadeln muß der Hauptschalter 8 ausgeschaltet werden.

Die eingefädelt Maschine nicht ohne Stoff in Bewegung setzen.

Beim Verlassen der Maschine, auch kurzfristig, den Hauptschalter ausschalten. Dies ist wichtig, wenn Kinder in der Nähe sind.

Beseitigung:

Stichplatte abnehmen, Nähstaub mit Pinsel entfernen.

Versenkschieber nach links stellen

Fadenreste entfernen und nur einen Tropfen Öl in die Greiferbahn geben.

Faults and how to remedy them

Cause:	Remedy:
1. Machine skips stitches	
Needle not inserted correctly.	Push needle fully upwards, its flat shank side facing rear.
Wrong needle used.	Insert system 130/705 H needle.
Needle bent or blunt.	Insert new needle.
Machine threaded improperly.	Check threading.
Needle too small for thread used.	Use larger needle.
2. Needle thread breaks	
For any of the above reasons.	See paragraph 1 above.
Thread tension too tight.	Adjust thread tensions.
Poor quality or knotty thread used, or thread that has become dry from too-long storage.	Use only good quality thread.
3. Needle breaks	
Needle not pushed up as far as it will go.	Insert new needle and push it fully upwards.
Needle bent.	Insert new needle.
Needle too thin or too thick.	See Needle Chart.
Needle bent and strikes needle plate because fabric is pushed or pulled.	Let machine feed the fabric. Only guide the fabric lightly.
Bobbin case improperly inserted.	When inserting the bobbin case, push it in fully.
4. Seam is not uniform	
Tension out of adjustment.	Check upper and lower tensions.
Thread too thick, knotty or hard.	Use top-quality thread only.
Bobbin thread wound unevenly.	During bobbin winding, do not hold thread in hand, but pass it through the bobbin winder tension.
Kinks appear on top and bottom of fabric.	Thread machine properly and check both tensions.

Cause:	Remedy:
5. Machine feeds irregularly or not at all	
Lint has accumulated between tooth rows of feed dog.	Remove needle plate and clean out lint.
Feed dog lowered. (Feed-lowering control is at right.)	Set feed-lowering control to the left.
6. Machine runs with difficulty	
Thread ends in hook raceway.	Remove thread ends and put a drop of oil into hook raceway.
7. Important note:	
Before changing either sewing foot or needle, switch off master switch 8. Never run a threaded machine unless there is a piece of fabric under the sewing foot. If you leave the machine, even for a short while, be sure to switch off the master switch. This is particularly important when children are around.	

Causes de dérangements et remèdes

Causes:	Remèdes:
1. Points manqués L'aiguille n'est pas placée selon les prescriptions L'aiguille n'est pas du système prescrit.	Engager l'aiguille à fond, le méplat du talon vers l'arrière. N'utiliser que des aiguilles du système 130/705 H.
L'aiguille est déformée ou épointée. L'enfilage n'est pas correct. L'aiguille est trop fine pour le fil.	Placer une aiguille neuve. Contrôler les passages du fil. Utiliser une aiguille plus forte.
2. Casse du fil d'aiguille Pour les causes précitées. Tensions trop fortes. Fil de mauvaise qualité, noueux ou cassant.	Voir 1. Régler convenablement les tensions. N'employer que du fil de qualité.
3. Casse d'aiguille L'aiguille n'est pas engagée à fond. L'aiguille est déformée. L'aiguille est trop grosse ou trop fine. En tirant ou poussant l'ouvrage, l'aiguille dévie sur la plaque à aiguille. La boîte à canette n'est pas introduite correctement.	Introduire la nouvelle aiguille à fond. Remplacer l'aiguille. Tenir compte du tableau des aiguilles. Laisser la machine entraîner seule. Guider légèrement l'ouvrage. Appuyer sur la boîte à canette à sa mise en place, jusqu'à l'emboîtement perceptible.
4. Couture laissant à désirer La tension est dérégulée. Le fil est trop gros, noueux ou dur. Canette irrégulièrement garnie. Des boucles de fil se forment sur ou sous l'ouvrage.	Vérifier les tensions des fils d'aiguille et de canette. N'utiliser que des fils de bonne qualité. Ne pas bobiner à main libre mais faire passer le fil par la prétension du dévidoir. Veiller à l'enfilage correct; contrôler les tensions des fils.

Causes:	Remèdes
---------	---------

5. La machine n'entraîne pas ou irrégulièrement

Bourres agglomérées entre les dents de la griffe.	Enlever la plaque à aiguille, ôter les bourres au pinceau.
La griffe est escamotée. Le curseur abaisse-griffe est à droite.	Placer le bouton abaisse-griffe à gauche

6. Marche dure de la machine

Des bribes de fil se sont prises dans la coursière du crochet.	Enlever les bribes de fil et mettre une goutte d'huile dans la coursière.
--	---

7. Remarques importantes

Pour remplacer le pied presseur et l'aiguille, placer l'interrupteur général 8 sur "Arrêt". Ne jamais mettre en marche la machine enfilée sans tissu sous le pied presseur. Ne pas oublier de toujours débrayer l'interrupteur général, même si l'on ne quitte la machine que pour quelques instants. Cela est surtout nécessaire s'il y a des enfants dans la même pièce.

Opheffen van kleine storingen

Oorzaak	Opheffen
1. De machine slaat steken over De naald is niet goed ingezet.	Naald zover mogelijk naar boven schuiven, met de platte kant van u af.
U gebruikt een verkeerd systeem naald. De naald is krom of stomp.	De juiste naald inzetten; zie naaldentabel Nieuwe naald inzetten.
De machine is niet goed ingeregeng. De naald is te dun voor het garen.	De machine opnieuw inrijgen. Dikkere naald inzetten.
2. De bovendraad breekt Door dezelfde oorzaken als boven. Bij een te zware bovenspanning.	Zie onder opheffen 1. Bovenspanning losser zetten.
Bij slechte kwaliteit garen, b. v. met veel knooppjes of bij garen dat door lang liggen uitgedroogd is.	Goede kwaliteit gemercenteriseerd of syntetisch garen gebruiken.
3. De naald breekt De naald is niet hoog genoeg ingezet.	Nieuwe naald inzetten en zo hoog mogelijk in de naaldhouder schuiven.
De naald is krom.	Nieuwe naald inzetten.
De naald is te dun of te dik.	Naald volgens naaldtabel uitzoeken.
Door trekken of duwen aan de stof is de naald verbogen en stoot op de steekplaat.	Niet trekken of duwen aan de stof alleen, sturen
Het spoelhuis is niet goed ingezet.	Bij het inzetten de spoelhuls tot het stuitpunt van u af drukken.
4. Het stiksel is onregelmatig De spanning is versteld.	Boven-en onderdraadspanning controleren.
Te dik, onregelmatig of te stug garen.	Alleen goede kwaliteit garen gebruiken.
De onderdraad is niet regelmatig opgespoeld	Spoelen met de draad door de spoelspanning.
Grote lussen onder de stof.	Bovendraad opnieuw inrijgen. Boven- en onderspanning controleren.

Oorzaak	Opheffen
---------	----------

5. De machine transporteert niet of onregelmatig

Tussen de tandjes van de transporteur zit stof geperst.	Steekplaat wegnemen, stof met het stofkwastje weghalen.
Transporteur is uitgeschakeld.	Transporteur inschakelen.

6. De machine loopt zwaar

Draadresten in de grijperbaan.	Draadresten verwijderen en een druppel olie in de grijperbaan doen.
--------------------------------	---

7. Belangrijke aanwijzingen

Quando si sostituiscono piedini ed aghi, l'interruttore principale 8 deve essere disinserito.
De ingeregeng machine nooit zonder stof eronder laten draaien. Wanneer men, ook voor kort tijd de machine alleen laat, altijd de hoofdschakelaar v. d. machine uitzetten. Dit is belangrijk, vooral wanneer er kinderen in de buurt zijn.

Sonderzubehör

Das Sonderzubehör ist für spezielle Näharbeiten. Es ist bei Ihrem Händler gegen Berechnung erhältlich.

Zubehör	Bestell-Nr.	Näharbeit
Applikationsfuß	93-042 941-91	Zum Applizieren
Bandeinfasser (Nähfußhalter entfernen)	98-053 484-91	Zum Einfassen von Kanten mit Band
Biesenfuß 5 Rillen (Zwillingsnadeln mit Nadelabstand 2,0-2,5)	93-042 950-91	Zum Biesennähen (Nadelstärke 80, für feine Biesen Nadelstärke 70)
Biesenfuß 7 Rillen (Zwillingsnadeln mit Nadelabstand 1,6)	93-042 953-91	
Biesenzunge (2 Stück)	93-035 952-45	
Fransenfuß	93-042 943-91	
Geradstichfuß mit Rundloch	98-694 821-00	Achtung! Nur Geradstich Sticlage Mitte einstellen. Für Absteppnähte und zum Nähen von besonders feinen und weichen Stoffen (Seidenjersey etc.)
Stichplatte mit Rundloch	93-032 087-91	
Kapper 4,5 mm	93-042 946-91	Für Kappnähte
Kapper 6,5 mm	93-042 948-91	
Kräuselfuß	93-036 998-91	Zum Kräuseln von Volants etc.
Mehrstickkräusler	98-999 650-00	Zum Kräuseln von Volants etc.
Kordonierfuß	93-036 915-91	Zum Kordonieren
Lochstichplatte	93-036 976-45	Für Lochstickerei
Rollsäumer 2 mm	98-694 873-00	Zum Säumen von Kanten
Säumer 4 mm (für Obertransport)	98-694 823-00	Zum Säumen von Kanten
Strickkantenfuß	93-042 957-91	Zum Nähen von Strickmaterial
Teflonfuß	93-036 917-91	Zum Nähen von Plastik, Kunststoff und Leder

Inhaltsverzeichnis:

Abstepparbeiten	26, 27
Anlasser	3, 12
Verwandlungsnähfläche	4, 11, 23
Elastischer Blindstich	26, 27
Elektrischer Anschluß	3
Fadenabschneider	13
Geradstichnähen	25
Glühlampe auswechseln	45
Hosenreißverschluß (Damen)	38, 39
Knopfannähen	34, 35
Knopflochnähen	31, 32
Nadel auswechseln	21
Nadeltabelle	46, 47
Nähfüße	24
Nähfüße auswechseln	22
Nähstörungen und ihre Beseitigung	54, 55
Nähwerk aus- und einschalten	5, 7
Oberfaden einlegen	9
Oberfadenspannung prüfen	12
Reinigen und Ölen	44
Reißverschluß einnähen	36, 37
Rückwärtsnähen	16
Sicherheitsbestimmungen	17
Spulen vorbereiten	4, 5
Spulen	6
Spule einlegen	7
Spulenkapsel einsetzen	8
Stichlänge einstellen	15
Stichmuster-Einstellrad	18
Stichmustertabelle	19, 20
Stoffdrückerhebel	13
Stopfen mit Geradstich	40, 41
Stopfen mit Wolle	42, 43
Unterfaden heraufholen	10
Unterfadenspannung prüfen	8
Transporteur versenken	21
Zickzacknähen	25
Zubehörfach	23

Special accessories

The special accessories listed below are intended for special sewing work. They can be obtained from your dealer at an extra charge.

Accessory	Part No.	Sewing Operation
Appliqué foot	93-042941-91	For appliqué work
Bias tape Binder (remove sewing foot holder)	98-053484-91	For binding edges with tape
Cording foot, 5 grooves (twin needle with 2.0-2.5mm needle spacing)	93-042950-91	For cording work (needle size 80, for fine cording needle size 70)
Cording foot, 7 grooves (twin needle with 1.6mm needle spacing)	93-042953-91	
Cording blade (2)	93-035952-45	
Fringe foot	93-042943-91	For sewing fringes and for basting
Straight stitch foot with round needle hole	98-694821-00	Important! Only for straight stitches, needle position center. For topstitching and sewing very delicate and soft fabrics (silk jersey, etc.)
Straight stitch needle plate with round needle hole	93-032087-91	
Felling foot, 4.5mm	93-042946-91	For felled seams
Felling foot, 6.5mm	93-042948-91	
Shirring foot	93-036998-91	For shirring valances, etc.
Ruffler	98-999650-00	For shirring valances, etc.
Single-needle cording foot	93-036915-91	For single-needle cording
Eyelet plate	93-036976-45	For eyelet embroidery
Roll hemmer 2mm	98-694873-00	For hemming edges
Hemmer, 4mm (for Dual Feed)	98-694823-00	For hemming edges
Knit edge foot	93-042957-91	For sewing knitted fabrics
Teflon foot	93-036917-91	For sewing plastic, synthetic fabrics and leather

Contents:

Accessory box	23
Bobbin winding	6
Bobbin winding preparations	4, 5
Changing the light bulb	45
Changing the needle	21
Changing the sewing foot	22
Checking the bobbin thread tension	8
Checking the needle thread tension	13
Cleaning and oiling	44
Darning with straight stitches	40, 41
Darning with wool	42, 43
Detachable work support	4, 11, 23
Disengaging and engaging the sewing mechanism	5, 7
Drawing up the bobbin thread	10
Dual Feed	14
Elastic blind stitch	28
Electrical connection	3
Faults and how to remedy them	56, 57
Foot control	3, 12
Inserting the bobbin	7
Inserting the bobbin case	8
Lowering the feed dog	21
Needle chart	48, 49
Needle thread tension	12
Notes on safety	17
Operating the foot control	12
Presser bar lifter	11, 13
Reverse sewing	16
Safety rules (United Kingdom only)	30
Setting the stitch length	15
Sewing buttonholes	31, 32, 33
Sewing feet	24
Sewing in zippers	36, 37
Sewing on buttons	34, 35
Sewing straight stitches	25
Special accessories	64
Stitch pattern knob	18
Stitch pattern table	19, 20
Thread cutter	13
Topstitching	26, 27
Upper threading	9
Zigzag stitches	25
Zippers in ladies' slacks	38, 39

Accessoires spéciaux

Ces accessoires pour des travaux particuliers sont en vente chez votre dépositaire Pfaff contre facturation.

Accessoires	Références	Opérations
Pied pour applications	93-042 941-91	applications
Bordeur (enlever support du pied)	98-053 484-91	bordage
Pied à nervures, 5 rainures (aiguilles jumelées en écartements de 2,0-2,5 mm)	93-042 950-91	couture de nervures (aiguilles n° 80; pour nervures fines, aiguilles n° 70)
Pied à nervures, 7 rainures (aiguilles jumelées en écartements de 1,6 mm)	93-042 953-91	
2 languettes pour nervures	93-035 952-45	
Pied pose franges	93-042 943-91	couture de franges et bâtissage
Pied pour point droit, à trou rond	98-694 821-00	Impérativement régler sur point droit, déport du point au milieu. surpiqûres et coutures sur tissus très fins et souples (jersey de soie)
Plaque à aiguille avec trou rond	93-032 087-91	
Rabatteur 4,5 mm	93-042 946-91	coutures rabattues
Rabatteur 6,5 mm	93-042 948-91	
Pied fronçeur	93-036 998-91	froncement de volants, etc.
Fronçeur multipoints	98-999 650-00	froncement de volants, etc.
Pied guide-cordonnet	93-036 915-91	pose de cordons
Plaque pour broderie à jour	93-036 976-45	broderies à jours
Ourleur roulotté 2 mm	98-694 873-00	ourlage de bords
Ourleur 4 mm (pour entraînement supérieur)	98-694 823-00	ourlage de bords
Pied guide-bord pour tricot	93-042 957-91	coutures tissus-maillles
Pied à semelle Téflon	93-036 917-91	matières plastiques et synthétiques, cuir

Table des matières:

Bobinage	6
Branchement électrique	3
Causes de dérangements et remèdes	24
Changement de l'aiguille	21
Changement de l'ampoule	45
Changement des pieds presseurs	22
Coupe-fil	13
Contrôle de la tension du fil d'aiguille	12
Contrôle de la tension du fil de canette	8
Couture au point droit	25
Couture au point zigzag	25
Couture en marche arrière	16
Embrayage et débrayage des organes de couture	5, 7
Enfilage du fil d'aiguille	9
Escamotage de la griffe	21
Exécution de boutonnières	31, 32
Fermeture à glissière pour pantalons dames	38, 39
Insertion de fermetures à glissières	36, 37
Levier presse-tissu	11, 13
Mesures de sécurité	17
Mise en place de la canette	7
Nettoyage et graissage	44
Pieds presseurs	24
Plaque de rangement	4, 11, 23
Point invisible élastique	26, 27
Pose de boutons	34, 35
Préparation des canettes	4, 5
Réglage de la longueur de point	15
Remontée du fil de canette	10
Reprisage au fil de laine	42, 43
Reprisage au point droit	40, 41
Rhéostat à pédale	3, 12
Sélecteur de motifs	18
Semelles de pieds presseurs	24
Surpiquage	26, 27
Tableau des aiguilles	50, 51
Tableau des motifs	19, 20

Extra accessoires

De extra accessoires zijn voor bijzondere werkzaamheden. Ze zijn tegen betaling leverbaar bij de officiële Pfaff dealer.

Accessoires	Bestelnr.	Toepassen
Applikatievoet	93-042 941-91	Voor applikatiewerk
Biaisboorvoet (schroef) naaivoethouder verwijderen	98-053 484-91	Omboren van kanten met band
Biezenvoet 5 tunnels (Tweelingnaald, naaldafstand 2,0-2,5)	93-042 950-91	Biesjes maken, (naalddikte 80, smalle biesjes naalddikte 70)
Biezenvoet 7 tunnels (Tweelingnaald, naaldafstand 1,6)	93-042 953-91	
Biezentongen (2 stuks)	93-035 952-45	
Doorslagvoet	93-042 943-91	Doorslaan, stofversieren
Rechtstikvoet met rond steekgat	98-694 821-00	Opgelet! Alleen rechte steken met naaldstand in het midden gebruiken. Voor doorstiknaden en voor het stikken van dunne stoffen b. v. zijden jersey
Rechtstik-steekplaat met rond steekgat	93-032 087-91	
Plattenaadvoet 4,5 mm	93-042 946-91	Voor platte naden
Plattenaadvoet 6,5 mm	93-042 948-91	
Rimpelvoet	93-036 998-91	Rimpelen van volants etc.
Rimpel- en plooivoet	98-999 650-00	Rimpelen van volants etc.
Kordonneervoet	93-036 915-91	Kordonneerwerk
Nestelplaatje	93-036 976-45	Nestelgaatjes
Rolzomer 2 mm	98-694 873-00	Rolzoom
Zomer 4 mm (voor boventransport)	98-694 823-00	Platte zoom 4 mm breed
Breiwerkvoet	93-042 957-91	Gelijktijdig stikken en afwerken van gebreide stof
Teflonvoet	93-036 917-91	Voor het stikken van plastic, kunststoffen en leder

Inhoud:

Accessoiresbakje, tevens stoftoevoerblad	22
Achteruit naaien en afhechten	16
Blindzomen	26, 27
Bovendraad inleggen	9
Bovenspanning controleren	12
Draadafsnijder	13
Elektrische aansluiting	3
Extra accessoires	68
Knopen aanzetten	34, 35
Knoopsgaten	31, 32
Lampje verwisselen	45
Naaivoetjes	24
Naaivoetjes wisselen	22
Naaimechanisme in- en uitschakelen	5, 7
Naald wisselen	21
Naaldentabel	52, 53
Onderdraad omhoog halen	10
Opheffen van storingen	60, 61
Rechte steek	25
Schoonmaken en smeren	44
Spoelen voorbereiden	4, 5
Spoelen	6
Spoel in de spoelhuls	7
Spoelhuls in de machine	8
Spoelspanning controleren	9
Steeklengte instellen	15
Steken-instelwiel	18
Stekentabel	19, 20
Stofaandrukker	11, 13
Stoftoevoerblad	4, 11, 23
Stoppen met de rechte steek	40, 41
Stoppen met wol	42, 43
Transporteur uitschakelen	21
Treksluiting inzetten	36, 37
Treksluiting in damespantalon	38, 39
Veiligheidsvoorschrift voor huishoudnaaimachines	17
Voetpedaal	3, 12
Watteren	26, 27
Zigzagsteek	25