

# PFAFF

*dual feed*

## hobbymatic 935, 955

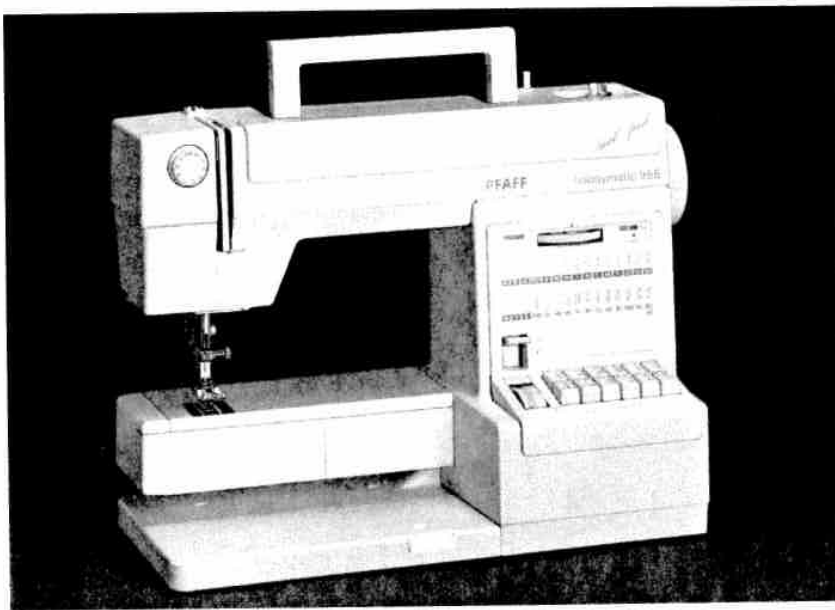

Bedienungsanweisung  
Instruction Book  
Mode d'emploi  
Gebruiksaanwijzing

Diese Seite nach außen klappen  
Fold out this page  
Rabattre ce volet vers l'extérieur  
Deze pagina open vouwen

**Sicherheitshinweise  
für Haushalt Nähmaschinen  
nach DIN VDE 0700 Teil 28  
bzw. IEC 335-2-28**

- a) Der Benutzer hat wegen der auf- und abgehenden Nadel genügend Vorsicht walten zu lassen und die Nähstelle bei der Arbeit ständig zu beobachten.
- b) **Beim Verlassen der Maschine, bei Wartungsarbeiten oder beim Wechseln von mechanischen Teilen oder Zubehör, ist die Maschine durch Herausziehen des Netzsteckers aus der Steckdose vom Netz zu trennen.**
- c) Die maximal zulässige Leistung der Lampe beträgt 15 Watt.
- d) Die Spannung des Antriebsriemens darf nur von einem Pfaff-Mechaniker eingestellt werden.

**Some safety rules  
IEC 335-2-28**

- a) Take care to avoid injury to your fingers by the needle during sewing.
- b) **Make sure you unplug the power cord whenever you have to leave the machine or want to clean it, oil it or change mechanical and accessory parts.**
- c) Be sure to use only a 15-watt light bulb in the sewing lamp.
- d) The drive belt must never be adjusted by anyone but an authorized Pfaff agent.

**Special safety rules for United Kingdom  
see page 36.**

Important safety instructions for USA  
see page 1

**Mesures de sécurité  
IEC 335-2-28**

- a) Toujours faire preuve de prudence et continuellement surveiller le travail.
- b) **Toujours débrancher la machine du secteur avant de quitter la machine, avant les travaux d'entretien et en cas de remplacement de pièces mécaniques ou d'accessoires.**
- c) Puissance maximale admissible de l'ampoule: 15 Watts.
- d) Confier le réglage de la tension de la courroie d'entraînement au mécanicien Pfaff.

**Veiligheidsvoorschrift  
voor huishoudnaaimachines  
volgens IEC 335-2-28**

- a) Men dient steeds voldoende voorzichtigheid in acht te nemen, vooral ten aanzien van de op-en-neergaande naald en de werkwijze van het naaimechanisme regelmatig in het oog te houden.
- b) **Bij het verlaten van de machine, bij het onderhoud, schoonmaken of bij het verwisselen van mechanische delen of accessoires, dient de stroomtoevoer te worden uitgeschakeld door de stekker uit het stopcontact te nemen**
- c) Er mogen uitsluitend naaimachine lampjes van maximaal 15 Watt voor deze machine worden gebruikt.
- d) De spanning van de aandrijfriem mag alleen door de Pfaff handelaar worden ingesteld.

#### èces de la machine

- 01 Levier releveur de fil
- 02 Prétension du dévidoir
- 03 Poignée
- 04 Dévidoir
- 05 Volant
- 06 Disque de débrayage du volant
- 07 Règle-point
- 08 Plaque de rangement avec boîte à accessoires
- 09 Plaque à aiguille
- 10 Support avec pied presseur
- 11 Fentes d'enfilage
- 12 Tension du fil d'aiguille
- 13 Levier presse-tissu
- 14 Pince-aiguille avec vis de fixation
- 15 Broches à bobines
- 16 Tableau de points
- 17 Touches de commande
- 18 Plaque de base
- 19 Compartiment du crochet
- 20 Guide-fil
- 21 Butée pour travaux de reprisage
- 22 Disque de réglage des points d'ornementation
- 23 Touche marche arrière
- 24 Bras libre
- 25 Interrupteur général
- 26 Entraînement double
- 27 Couvercle du compartiment à accessoires
- 28 Compartiment à accessoires

#### Bedieningsdelen van de naaimachine

- 101 Draadhefboom
- 102 Spoelvoorspanning
- 103 Handgreep
- 104 Spoelwinder
- 105 Handwiel
- 106 Koppelschroef
- 107 Steeklengte-instelwiel
- 108 Afneembare werkbox tevens accessoiresbakje
- 109 Steekplaat
- 110 Naaivoethouder met naaivoet
- 111 Inrijggleuf
- 112 Bovendraadspanning
- 113 Stofaandrukker
- 114 Naaldslot met borgschroef
- 115 Garenpennen
- 116 Stekentabel
- 117 Tiptoetsen
- 118 Bodemplaat
- 119 Afsluitklep, daarachter grijper
- 120 Draadgeleider
- 121 Instelschuif voor stopwerk
- 122 Instelwiel voor siersteken
- 123 Toets achteruit stikken
- 124 Vrije arm
- 125 Hoofdschakelkaar
- 126 Dubbel stoftransport
- 127 Deksel van het accessoiresvak
- 128 Accessoiresvak

101 102

103

115

104

112

111

127

105

106

116

125

107

110

109

108

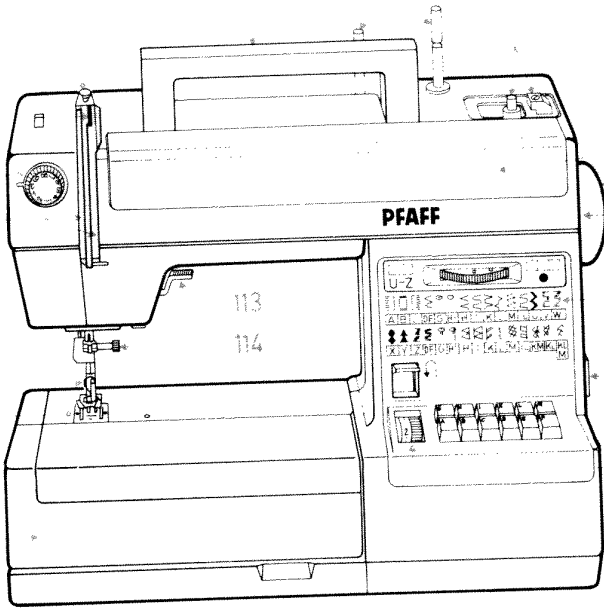

127

128

122

117

120

126

124

119

118

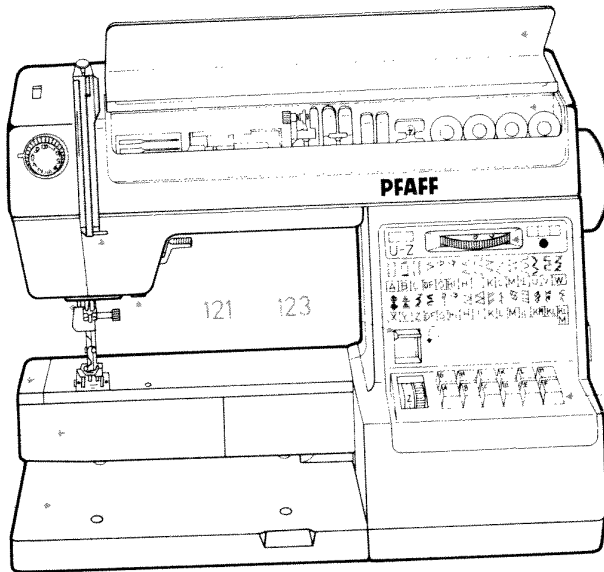

## teile der Nähmaschine

- 01 Fadenhebel
- 02 Spuler-Vorspannung
- 03 Tragegriff
- 04 Spuler
- 05 Handrad
- 06 Auslösescheibe
- 07 Stichlängen-Einsteller
- 08 Verwandlungsnähfläche mit Zubehörfach
- 09 Stichplatte
- 10 Nähfußhalter mit Nähfuß
- 11 Einfädelschlitze
- 12 Oberfadenspannung
- 113 Stoffdrückerhebel
- 114 Nadelhalter mit Halteschraube
- 115 Garnrollenstifte
- 116 Stichmustertabelle
- 117 Tiptasten
- 118 Grundplatte
- 119 Verschußklappe dahinter Greifer
- 120 Fadenführung
- 121 Anschlag zum Stopfen
- 122 Zierstich-Einstellrad
- 123 Rückwärtstaste
- 124 Freiarm
- 125 Hauptschalter
- 126 Doppelter Stofftransport
- 127 Klappdeckel für Zubehörfach
- 128 Zubehörfach

## Parts of the sewing machine

- 101 Take-up lever
- 102 Bobbin winding tension
- 103 Carrying handle
- 104 Bobbin winder
- 105 Hand wheel
- 106 Stop motion knob
- 107 Stitch length control
- 108 Detachable work support with accessory compartment
- 109 Needle plate
- 110 Sewing foot holder with sewing foot
- 111 Threading slots
- 112 Needle thread tension
- 113 Presser bar lifter
- 114 Needle holder with screw
- 115 Thread reel pins
- 116 Table of stitch patterns
- 117 Finger-tip controls
- 118 Bedplate
- 119 Free arm cover (enclosing sewing hook)
- 120 Thread guide
- 121 Stop for darning operations
- 122 Fancy-stitch thumb wheel
- 123 Reverse-feed control
- 124 Free arm
- 125 Master switch
- 126 Dual fabric feed
- 127 Cover of accessory compartment
- 128 Accessory compartment



## IMPORTANT SAFETY INSTRUCTIONS

This sewing machine is designed and manufactured for HOUSEHOLD use only. Read all instructions before using this sewing machine.

### **ANGER** To reduce the risk of electric shock:

The sewing machine should never be left unattended when plugged in. Always unplug this appliance from the electric outlet immediately after using and before cleaning.

Always unplug before relamping. Replace bulb with same type rated 15 Watts.

Do not reach for a sewing machine that has fallen into water. Unplug immediately.

Do not place or store sewing machine where it can fall or be pulled into a tub or sink. Do not place in or drop into water or other liquid.

### **WARNING** To reduce the risk of burns, fire, electric shock, or injury to persons:

Do not allow to be used as a toy. Close attention is necessary when this sewing machine is used by or near children.

Use this sewing machine only for its intended use as described in this manual. Use only attachments recommended by the manufacturer as contained in this manual.

Never operate this sewing machine if it has a damaged cord or plug, if it is not working properly, if it has been dropped or damaged, or dropped into water. Return the appliance to the nearest authorized dealer or service center for examination, repair, electrical or mechanical adjustment.

Never operate the sewing machine with any air openings blocked. Keep ventilation openings of the sewing machine and foot controller free from the accumulation of lint, dust, and loose cloth.

Never drop or insert any object into any opening.

Do not use outdoors.

Do not operate where aerosol (spray) products are being used or where oxygen is being administered.

To disconnect, turn all controls to off ("O") position, then remove plug from outlet.

Never operate on a soft surface such as a bed or couch where the air openings may be blocked.

Do not unplug by pulling on cord. To unplug, grasp the plug, not the cord.

Keep fingers away from all moving parts. Special care is required around the sewing machine needle.

Always use the proper needle plate. The wrong plate can cause the needle to break.

Do not use bent or blunt needles. Use needles recommended by the manufacturer only.

Do not pull or push fabric while stitching. It may deflect the needle causing it to break.

Switch the sewing machine off ("O") when making any adjustments in the needle area, such as threading needle, changing needle, threading bobbin, or changing presser foot, etc.

Always unplug sewing machine from the electrical outlet when removing covers, lubricating, or when making any other user servicing adjustments mentioned in the instruction manual.

Hold plug when rewinding into cord reel. Do not allow plug to whip when rewinding.

## SAVE THESE INSTRUCTIONS

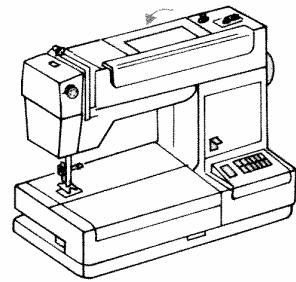
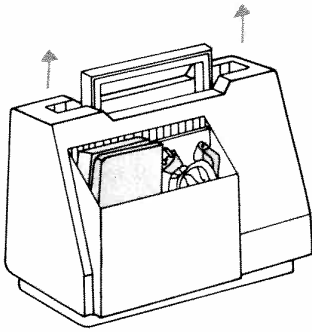

Die Kofferhaube abheben und den Tragegriff umklappen.

Lift off the cover and fold down the carrying handle.

Enlever le couvercle de la valisette et rabattre la poignée.

De koffer van de machine nemen en de handgreep achterwaarts kantelen.

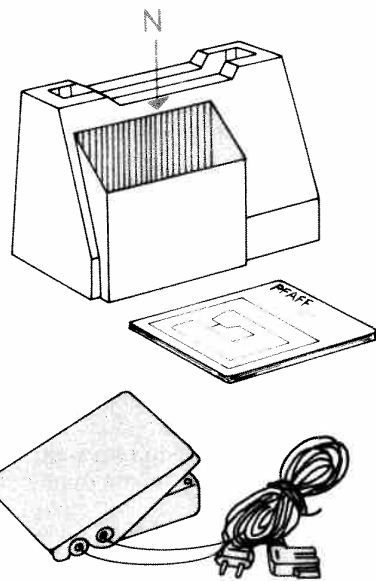

Den Anlasser und die Bedienungsanleitung aus dem Fach N nehmen. So wie die Abbildung oben zeigt, beides wieder einräumen.

Take foot control and Instruction Book out of compartment N. Put back again as shown in the illustration above.

Retirer le rhéostat à pédale et la notice d'emploi de la case N et les remettre dans la case comme on voit sur la photo du haut.

De voetpedaal en de gebruiksaanwijzing uit vak N nemen. Zie voor het opbergen bovenstaande afbeelding.



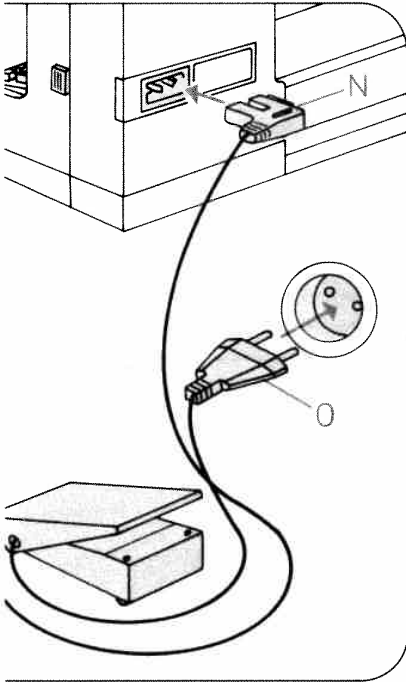

**Elektrischer Anschluß:** Anlasser auf den Boden stellen. Stecker N in die Maschine, und Stecker O in die Wandsteckdose stecken.

**Electrical connection:** Place the foot control on the floor. Insert plug N in the machine and plug O in the wall socket.

**Branchement électrique:** Placer le rhéostat à pédale sur le sol. Brancher la fiche N dans la machine et la fiche O dans la prise murale.

**Electrische aansluiting:** Zet de voetweerstand op een gemakkelijk bereikbare plaats op de vloer. Eerst stekker N in de machine steken, daarna stekker O in het stopcontact.

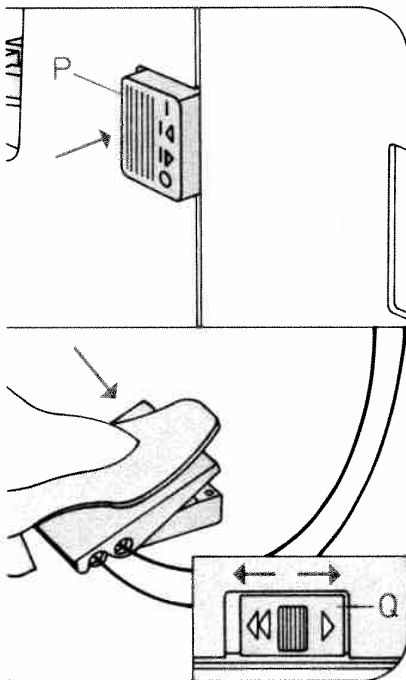

Hauptschalter P drücken, wobei das Nählicht aufleuchtet. **Anlasser niedertreten.** Je tiefer man drückt, um so schneller näht die Pfaff.

**Electronic-Anlasser** (Schalter Q)

Stellung ► = halbe Endgeschwindigkeit

Stellung ◄◄ = volle Endgeschwindigkeit

Push master switch P; the sewing light goes on. **Operating the foot control:** The farther you press the pedal down the faster the machine runs.

**Electronic foot control** (slide Q)

Position ► = half the top speed

Position ◄◄ = full top speed

Enfoncer le bouton de l'interrupteur général P; la lampe s'allume. **Abaisser la pédale du rhéostat.** Plus la pédale sera abaissée, plus la «Pfaff» coudra vite.

**Rhéostat électronique** (interrupteur Q)

Position ► = demi-vitesse maximale

Position ◄◄ = vitesse maximale intégrale

Schakelaar P indrukken waarna ook het lampje zal gaan branden. **Voetpedaal intrappen.** De voetdruk op het pedaal regelt de snelheid van de machine.

**Electronisch-voetpedaal** (schakelaar Q)

Schakelaar R op ► = halve naaisnelheid

Schakelaar R op ◄◄ = volle naaisnelheid

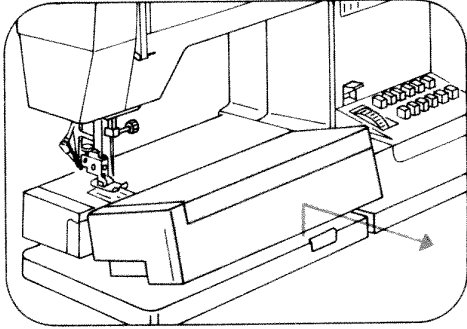

**Spulen vorbereiten:**

Verwandlungs Nähfläche etwas anheben und herausnehmen.

**Preparation for bobbin winding:**

Lift detachable work support and remove it.

**Préparation des canettes:**

Lever quelque peu la boîte de rangement et la sortir.

**Spoelen voorbereiden**

De werkbox iets optillen en naar voren wegtrekken.

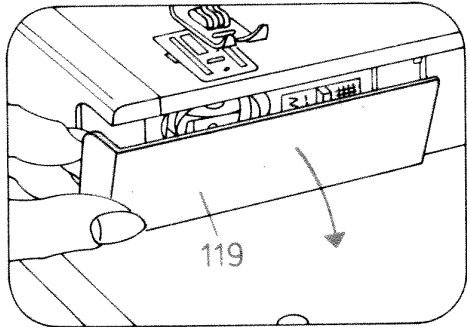

Verschlussklappe 119 nach unten öffnen.

Open free arm cover 119.

Ouvrir le capot 119 vers le bas.

Klep 119 neerklappen.

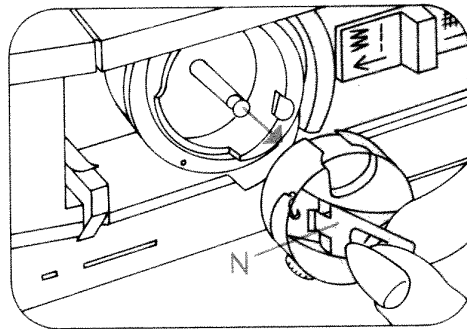

● **Hauptschalter 125 ausschalten.**

Klappe N anheben und die Spulenkapself herausziehen.

● **Switch off master switch 125.**

Raise latch N and pull out the bobbin case

● **Mettre la machine hors circuit à l'interrupteur général 125.**

Lever le loquet N et retirer la boîte à canette.

● **De stroom uitschakelen med hoofschakelaar 125.**

Spoelhuls aan klepje N wegtrekken.

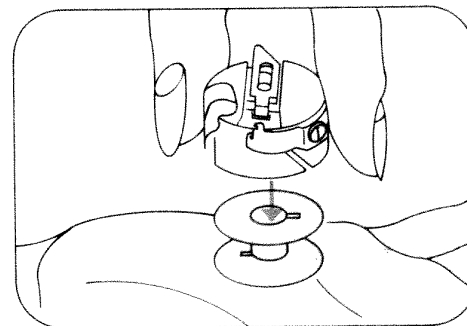

Klappe N loslassen und die Spule herausnehmen.

Release latch N and take out the bobbin.

Lâcher le loquet N et retirer la canette.

Klepje N loslaten, dan valt de spoel eruit

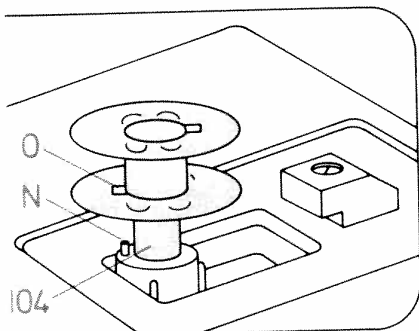

Spule auf den Spuler 104 stecken. Stift N muß in Schlitz O.

Place a bobbin on spindle 104, making sure pin N enters slot O.

Mettre la canette sur le dévidoir 104; le tenon N doit s'engager dans la fente O.

Steek de spoel op de spoelas 104, en draai hem tot gleuf O over stift N valt.

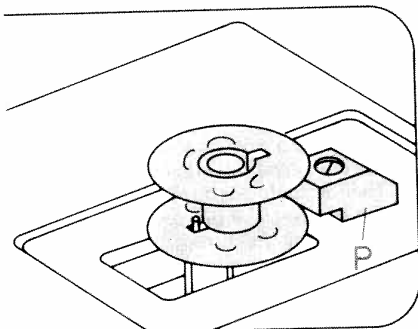

Spule nach rechts gegen den Anschlag P drücken.

Push the bobbin to the right against stop P.

Pousser la canette vers la droite, contre la butée P.

Spoel naar rechts, tegen geleider P drukken.

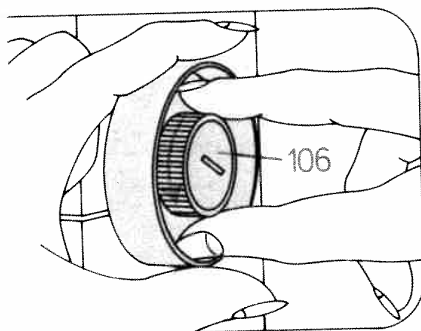

**Nähwerk ausschalten:** Handrad 105 festhalten und Scheibe 106 nach vorn drehen.

**Disengaging the sewing mechanism:** Hold the hand wheel steady and turn knob 106 toward you.

**Débrayer le mécanisme de couture:** Retenir le volant 105 et tourner le disque 106 vers l'avant.

**Handwiel uitschakelen:** Pak het handwiel 105 vast en draai koppelschroef 106 naar u toe.

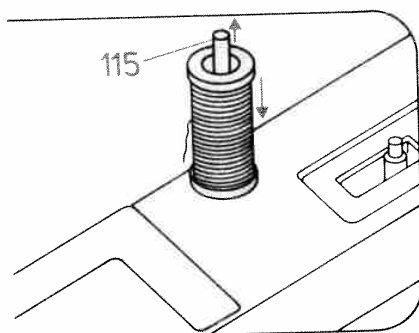

Garnrollenstift 115 ganz hochziehen und Garnrolle aufstecken.

Pull thread reel pin 115 up completely and place thread reel on it.

Tirer la broche 115 à fond vers le haut et mettre la bobine en place.

Garenpen 115 helemaal omhoog trekken en de klos garen op de pen steken.

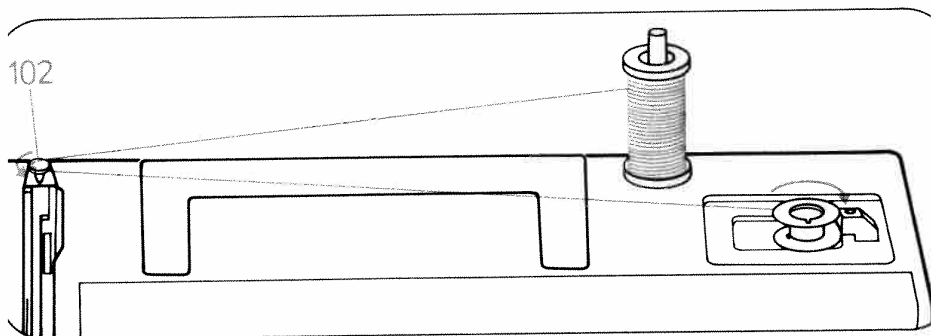

#### Spulen

Hauptschalter einschalten.  
Den Faden von der Garnrolle in die Spulervorspannung 102 ziehen, nach rechts führen und einige Male in Pfeilrichtung um die Spule wickeln. Dann den Fußanlasser betätigen und spulen. Ist die Spule voll, bleibt sie stehen. Die volle Spule nach links drücken, abnehmen und den Faden abschneiden.

#### Filzscheibe einsetzen

Die im Zubehör beiliegende Filzscheibe vor dem Aufsetzen der Garnrolle über den Garnrollenstift 115 schieben.

#### Bobbin winding

Switch on master switch.  
Pull thread from thread reel into bobbin winding tension 102, lead to the right and wind a few times around the bobbin in the direction of the arrow. Then actuate the foot control and wind the bobbin. The bobbin stops as soon as it is full. Push the full bobbin to the left, remove it and cut off the thread.

#### Fitting the felt pad

Before putting the thread reel onto its stand, place the felt pad enclosed with the accessories over reel pin 115.

#### Bobinage

Mettre la machine en circuit à l'interrupteur général.  
Tirer le fil de la bobine dans la pré-tension 102 du dévidoir, le coucher à droite et l'enrouler de quelques tours, dans le sens de la flèche, sur la canette. Agir sur la pédale du rhéostat et bobiner. Dès que la canette est pleine, le dévidoir s'arrête. Pousser la canette remplie vers la gauche, la retirer et couper le fil.

#### Mettre en place disque en feutre

Glisser le disque en feutre faisant partie des accessoires sur la broche à bobine 115 avant de remettre en place la bobine.

#### Spoelen:

De draad vanaf het klosje, via de spoelvoorspanning 102 naar het spoeltje leiden en enige keren in pijlrichting om het spoeltje wikkelen. Dan de voetpedaal in-trappen en spoelen. Als de spoel vol is blijft ze staan. De volle spoel naar links drukken, van de as nemen en de draad doorknippen.

#### Viltschijfjes inzetten

De bij de accessoires bijliggende viltschijfjes voor het opzetten van garen over garenpen 115 schuiven.

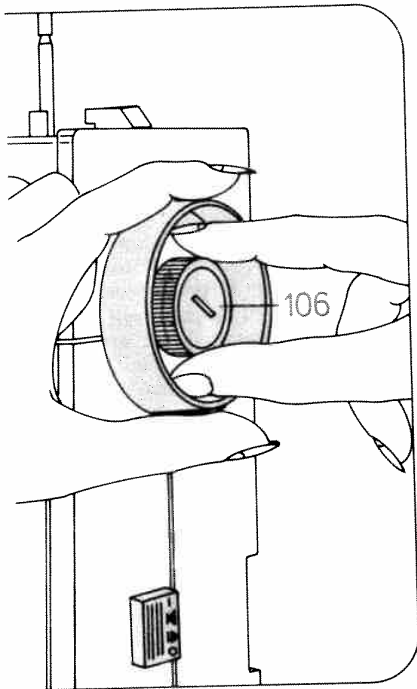

**Nähwerk einschalten:** Handrad festhalten und Scheibe 106 nach hinten drehen. Dann Handrad nach vorne drehen, bis es einrastet.

**Engaging the sewing mechanism:** Hold the hand wheel firmly and turn knob 106 toward the back, then turn the hand wheel forward again until it snaps in.

**Embrayage du mécanisme:** Retenir le volant et tourner le disque 106 vers l'arrière. Tourner le volant vers l'avant jusqu'à ce qu'il s'enclenche.

**Naaimechanisme inschakelen:** Het handwiel vasthouden en koppelschroef 106 van u af draaien. Dan het handwiel naar u toe draaien tot het inklikt.

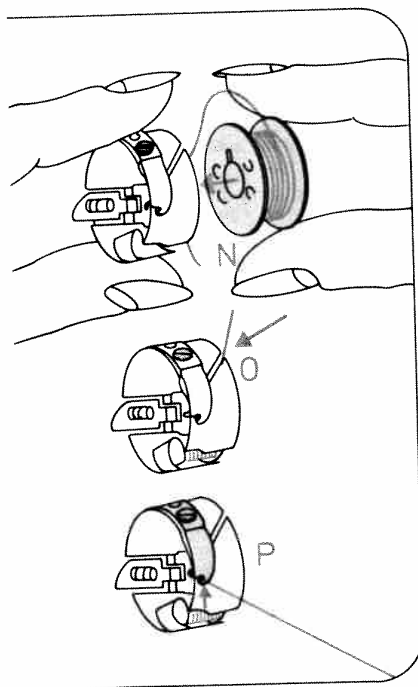

**Spule einlegen N** (Faden nach hinten). Den Faden in den Schlitz O und bis zur Öffnung P ziehen.

**Inserting the bobbin (N)**, with the thread unreeling toward the back. Draw the thread into slot O and into eye P.

**Mise en place de la canette (N)**, le fil se déroulant vers l'arrière. Tirer le fil par la fente O jusqu'à l'ouverture P.

**Spoel inleggen N:** Draad van u afleggen. Spoel in de spoelhus; de draad via gleuf O onder veer P doortrekken.

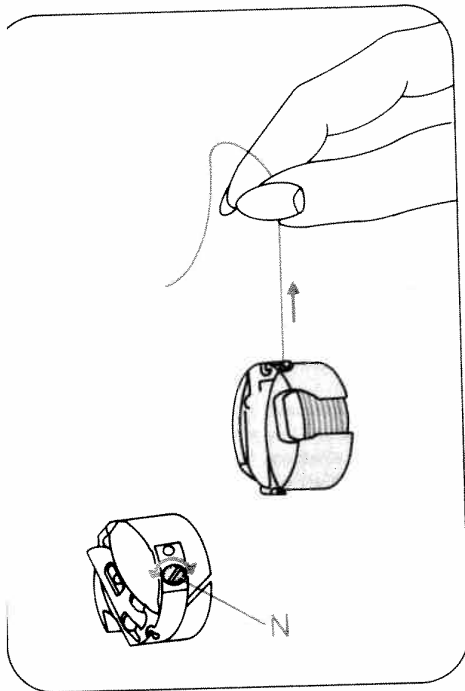

**Unterfadenspannung prüfen:** Kapsel leicht ruckartig aufwärtsbewegen. Sie muß stufenweise niedersinken. (Einstellschraube N nach links drehen = loser, nach rechts drehen = fester).

**Checking the bobbin thread tension:** With a brief, sharp upward movement of your hand, the bobbin must gradually slip downwards. (Turn screw N counter-clock-wise for a weaker tension, or clockwise for a tighter tension.)

**Tension du fil de canette:** Laisser pendre la canette garnie au fil de la canette. Elle doit descendre graduellement quand on imprime à la main de légères saccades ascendantes. Rotation de la vis N vers la gauche: réduction de la tension; rotation vers la droite: renforcement.

**Spoelspanning kontroleren:** Bij een goede spanning moet de spoelhuls blijven zweven; door een rukje aan de draad te geven moet de spoel steeds een stukje zakken. Stelschroefje N naar links = lossen; naar rechts is vastere spanning.

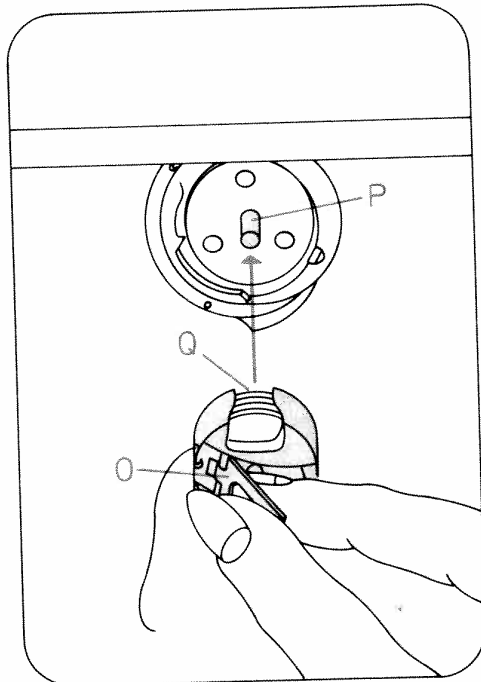

**Spulenkapsel einsetzen:**

● *Hauptschalter 125 ausschalten.*  
Klappe O anheben und die Kapsel bis zum Anschlag auf Stift P schieben. Auschnitt Q muß dabei nach oben zeigen.

**Inserting the bobbin case:**

● *Switch off master switch 125.*  
Raise latch O and push the bobbin case onto stud P as far as it will go, making sure cutout Q points upwards.

**Mise en place de la boîte à canette:**

● *Mettre la machine hors circuit à l'interrupteur général 125.*  
Relever le loquet O et glisser la boîte à canette, l'ouverture Q en haut, à fond sur le tourillon P.

**Spoelhuls in de machine:**

● *De stroom uitschakelen met hoofdschakelaar 125.*  
Klepje O openhouden en de huls zover mogelijk op stift P schuiven. Opening Q van de spoelhuls boven houden.

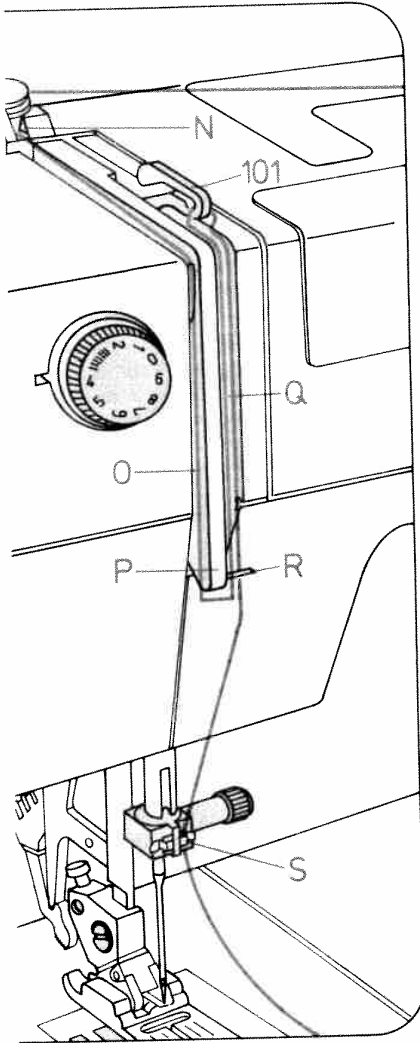

**Oberfaden einlegen:** ● *Hauptschalter 125 ausschalten. Nadel und Fadenhebel 101 müssen oben stehen. Nähfuß anheben. Den Faden von der Garnrolle in die Spulervorspannung, durch die Öffnung N, den Schlitz O, hinter das Führungsstück P, nach oben in den Schlitz Q, durch den Fadenhebel 101, zurück durch den Schlitz Q, hinter die Führung R und in die rechte Fadenführung S am Nadelhalter ziehen.*

**Upper threading:** ● *Switch off master switch 125. Both needle and take-up lever must be in the "up" position. Raise sewing foot. Pull thread from spool and draw it into the bobbin winding tension, through opening N, slot O, behind guiding piece P, upwards through slot Q, through take-up lever 101, back through slot Q, behind guide R and then into the right thread guide S on the needle holder.*

**Enfilage de l'aiguille:** ● *Mettre la machine hors circuit à l'interrupteur général 125. L'aiguille et le levier releveur de fil 101 doivent se trouver en position haute. Lever le pied presseur. Tirer le fil de la bobine dans la prétension du dévidoir, par les fentes N et O, derrière le guide-fil P. Remonter dans la fente Q, par le releveur de fil 101, redescendre par la fente Q et passer derrière le guide-fil R et dans le guide-fil droit S du pince-aiguille.*

**Bovendraad inleggen** ● *De stroom uitschakelen met hoofdschakelaar 125. Naald en draadhefboom moeten boven staan. Naaivoet omhoog. De draad vanaf het klosje eerst om de spoelvoorspanning, dan door opening N en gleuf Q naar P leiden. Dan de draad door gleuf Q omhoog halen, van links naar rechts door hefboom 101, terug door gleuf Q, achter geleider R en de rechter draadgeleider S van de naaldhouder trekken.*

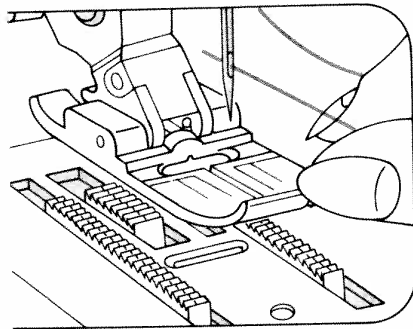

Den Oberfaden von vorn nach hinten durch das Nadelöhr fädeln.

Thread the needle from the front.

Enfiler le fil d'aiguille de l'avant en arrière par le chas d'aiguille.

Steek de draad van voor naar achter door het oog van de naald.

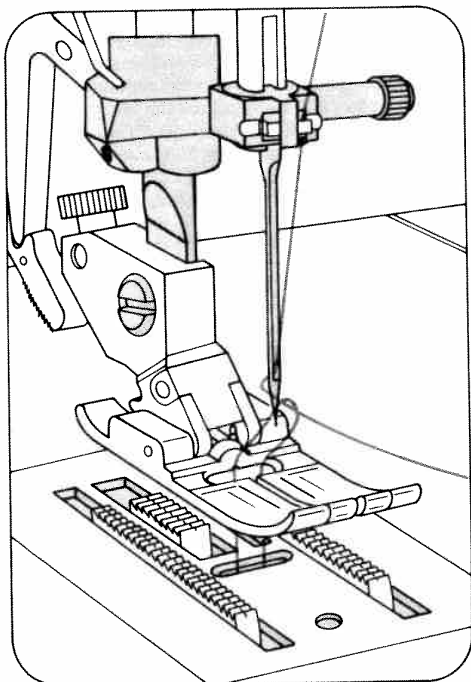

**Unterfaden heraufholen:** Oberfaden festhalten. Handrad nach vorn drehen und einen Stich nähen bis Nadel und Fadenhebel wieder oben stehen. Mit dem Oberfaden den Unterfaden nach oben ziehen.

**Drawing up the bobbin thread:** Hold the needle thread taut. Turn the hand wheel towards you and sew a stitch until both needle and take-up lever are up. Pull out the bobbin thread by means of the needle thread.

**Remontée du fil inférieur:** Tendre légèrement le fil d'aiguille. Tourner le volant vers l'avant et coudre un point jusqu'à ce que l'aiguille et le releveur de fil se trouvent à nouveau en position haute. Remonter le fil de canette à l'aide du fil d'aiguille.

**Onderdraad omhoog halen:** Bovendraad vasthouden. Handwiel met de hand naar u toe draaien en één steek maken tot naald en draadhefboom weer boven staan. Met de bovendraad de onderdraad naar boven trekken.

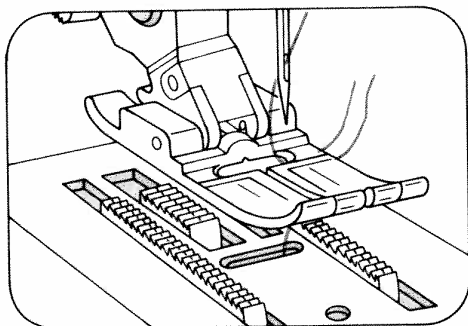

Ober- und Unterfaden nach rechts unter den Nähfuß legen (etwa 10 cm).

Place both threads towards the right under the sewing foot, (approx 10 cm).

Coucher les deux fils vers l'arrière à droite sous le pied presseur. Les laisser dépasser d'environ 10 cm.

Boven- en onderdraad onder de naaivoet door naar rechts leggen. (ca. 10 cm)

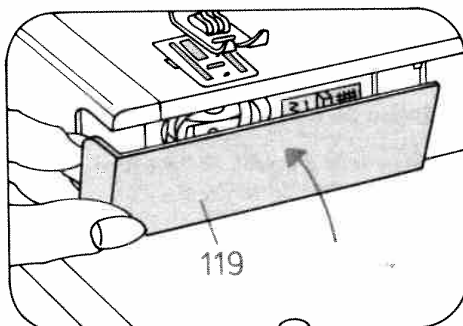

Verschlussklappe 119 schließen.

Close free-arm cover 119.

Fermer le capot 119.

Klep 119 dicht drukken.



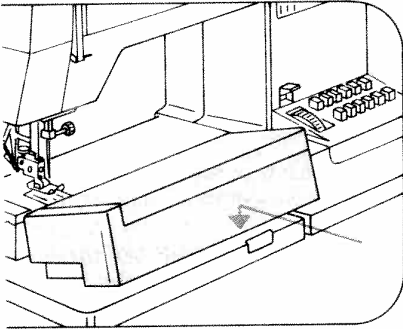

Nähfläche, wie der Pfeil zeigt, an die Maschine schieben.

Push work support against the machine, as shown by the arrow.

Placer la boîte de rangement contre la machine, comme le montre la flèche.

Werkbox in pijlrichting tegen de machine schuiven.

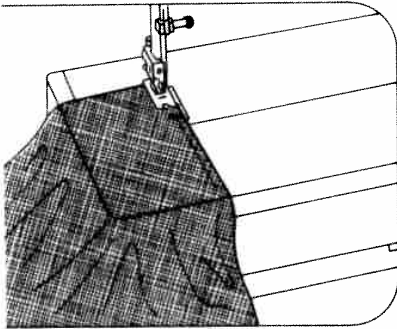

● *Hauptschalter 125 ausschalten.*  
Stoff unter den Nähfuß legen.

● *Switch off master switch 125.*  
Place fabric under the sewing foot.

● *Mettre la machine hors circuit à l'interrupteur général 125.*  
Placer du tissu sous le pied presseur.

● *De stroom uitschakelen met hoofdschakelaar 125.*  
Werkstuk onder de naaivoet leggen.

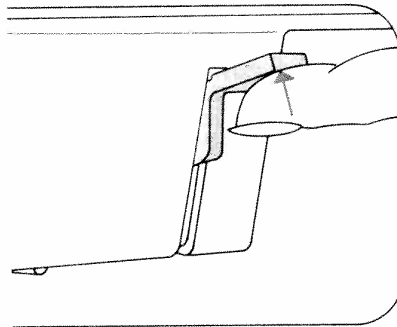

Beim Einlegen extrem dicker Stofflagen Hebel 113 höher anheben.

To insert extra-thick fabric plies lift lever 113 higher.

Pour les tissus très épais, lever davantage le levier 113.

Is het werkstuk erg dik, dan stofaandrukker 113 hoger duwen.

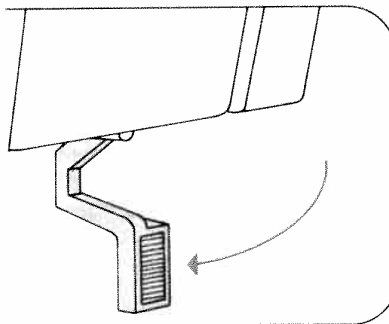

Hauptschalter einschalten.  
Stoffdrückerhebel 113 senken.

Switch on master switch.  
Lower presser bar lifter 113.

Mettre la machine en circuit à l'interrupteur général.  
Descendre le levier 113.

Hoofdschakelaar inschakelen.  
Stofdrukker 113 omlaag.

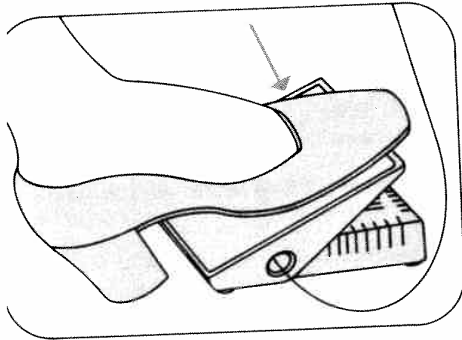

**Anlasser niedertreten.** Je tiefer man drückt, um so schneller näht die Pfaff.

**Operating the foot control:** The more you press down the pedal, the faster the machine runs.

**Abaisser la pédale du réostat.** Plus la pédale sera abaissée, plus la «Pfaff» coudra vite.

**Voetpedaal intrappen.** De voetdruk op het pedaal regelt de snelheid van de machine.

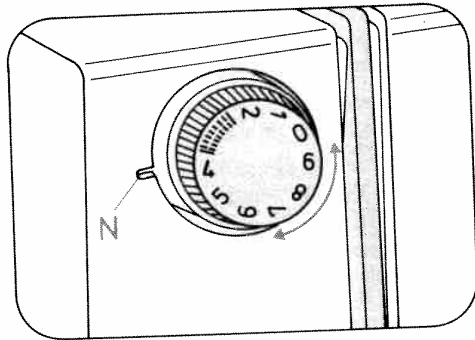

**Oberfadenspannung 112**

N = Einstellmarkierung.

**Needle thread tension 112**

N = Setting mark.

**Tension du fil d'aiguille 112**

N = repère de réglage.

**Bovendraadspanning 112**

N = Instelmarkering

**Wichtig!**

Um ein gutes Nähergebnis zu erreichen ist folgendes zu beachten:

1. Eine einwandfreie Nadel.
2. Richtige Oberfaden- bzw. Unterfadenspannung.

Die Unterfadenspannung ist vom Hersteller richtig eingestellt.

Ist nach Prüfung der Unterfadenspannung (s. Seite 8) eine Korrektur erforderlich, darf die Einstellschraube **nur minimal** gedreht werden.

**Oberfadenspannung überprüfen:**

Die normale Einstellung liegt im Bereich von 3 bis 5. Je höher die Zahl, desto fester die Spannung. Überprüft wird mit einem breiten Zickzackstich. Eine kurze Naht nähen. Die Fadenverknötung soll in der Mitte der beiden Stofflagen liegen. Der Bereich 3 ist zum Knopflochnähen.

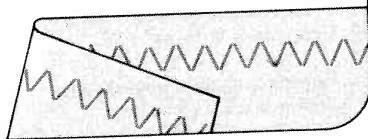

**Important!**

The following is essential for obtaining good sewing results:

1. The needle must be in order.
2. The needle- and bobbin thread tensions must be correct.

The bobbin thread tension has been correctly set at the works. If after checking of the bobbin thread tension (see p. 8) a correction is necessary, the adjusting screw must only be turned **minimally**.

**Checking the needle thread tension:**

Normal setting is between 3 and 5. The higher the number, the tighter the tension. To check the tension, set a wide zigzag stitch.

Sew a short seam. The threads must interlock in the middle of the material. Setting 3 is for sewing buttonholes.

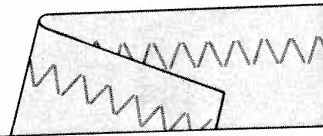

**important:**

Attention à ceci pour obtenir une bonne couture:

Utiliser une aiguille impeccable et des tensions de fils bien réglées. La tension inférieure est correctement réglée à l'usine.

Après contrôle, la tension inférieure (voir pag. 8) doit être rajustée, ne tourner que **très peu** la vis de réglage.

**Contrôle de la tension du fil d'aiguille:**

Position normale dans la plage entre 3 et 5. Tension d'autant plus forte que le chiffre est élevé. Contrôler avec le point zigzag le plus large.

Prendre quelques points. Les fils doivent nouer dans l'épaisseur des deux plis. La plage de réglage 3 convient pour les coutures élastiques.

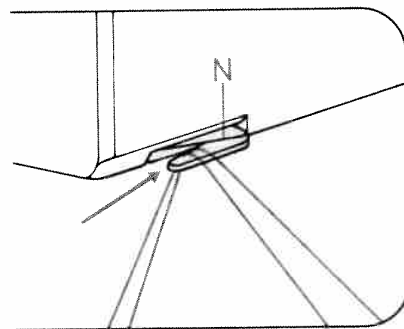
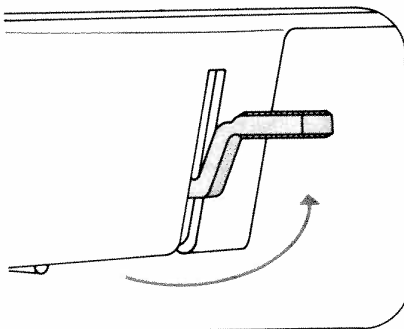
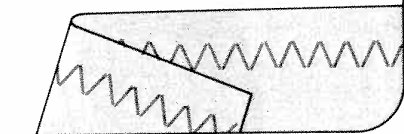

**Belangrijk:**

Het verkrijgen van een goed stiksel is van onderstaande punten afhankelijk:

1. De naald mag niet beschadigd zijn.
2. De spanningen van onder- en bovendraad moeten goed zijn ingesteld.

De spanning van de onderdraad is tijdens de fabricage of de juiste wijze geregeld. Indien nodig deze spanning wijzigen met het instelschroefje op de spoelhuls. Dit schroefje **altijd minimaal** verdraaien (zie bldz. 8).

**Bovendraadspanning controleren:**

De gebruikelijke draadspanning ligt in de zone tussen 3 en 5. Hoe hoger het cijfer hoe zwaarder de spanning. Controleer de spanning altijd met een brede zigzagsteek.

Een kort stukje proefnaaien. Verknoping van boven en onderdraad moet tussen de stof plaatshebben.

By knoopsgaten staat de spanning op 3.

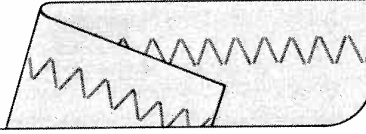

Stoffdrückerhebel 113 hochstellen. Stoff nach hinten herausnehmen.

Raise presser bar lifter 113. Remove the fabric by pulling it toward the back.

Relever le levier 113. Dégager le tissu vers l'arrière.

Stofdrukker 113 omhoog duwen. Stof onder de voet wegtrekken.

Fadenabschneider N. Fäden einlegen und nach unten ziehen.

Thread cutter N. Draw the threads into the slot and pull them downwards.

Coupe-fil N. Coucher les fils dans la fente et les tirer vers le bas.

Draadafsnijder N. Het garen in pijlrichting door de afsnijder trekken.

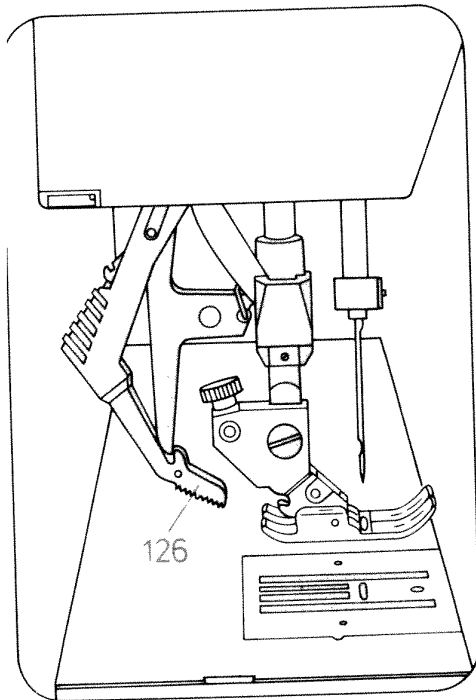

**Doppelter Stofftransport:**

Er verhindert das Verschieben der Stoffbahnen gegeneinander. Vor dem Ein- oder Ausschalten den Nähfuß anheben.

**Dual fabric feed:**

It prevents shifting of the fabric plies in relation to each other. Before engaging or disengaging, raise the presser foot.

**Entraînement double du tissu:**

Il empêche le décalage des couches de tissu. Avant l'embrayage ou le débrayage, relever le pied presseur.

**Dubbel stoftransport:**

Dit zorgt ervoor dat de stoflagen onder en boven gelijktijdig worden voortbewogen. Bij het in- of uitschakelen de naaivoet omhoog zetten.

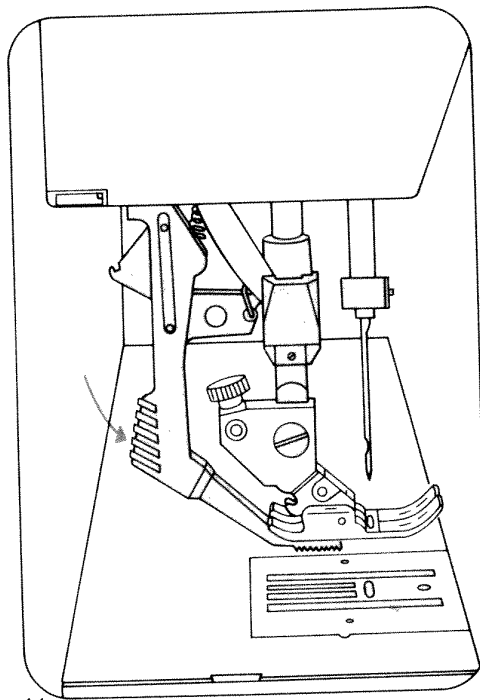

Einschalten: Obertransport 126 nach unten schieben bis er einrastet.

Ausschalten: Leicht nach unten drücken, nach hinten ziehen und hochgleiten lassen.

To engage: push top feed 126 down so that it snaps in place. To disengage: push top feed lightly down and towards the back.

Embrayage: Abaisser le pied entraîneur 126 jusqu'à son encliquetage. Débrayage: Abaisser le pied légèrement, le pousser vers l'arrière et le laisser revenir vers le haut.

Inschakelen: Boventransport 126 naar beneden in de geleiding van de naaivoet schuiven totdat het daarin rust.

Uitschakelen: Druk de transporteur iets naar beneden, en trek het achterwaarts uit de geleiding van de voet.

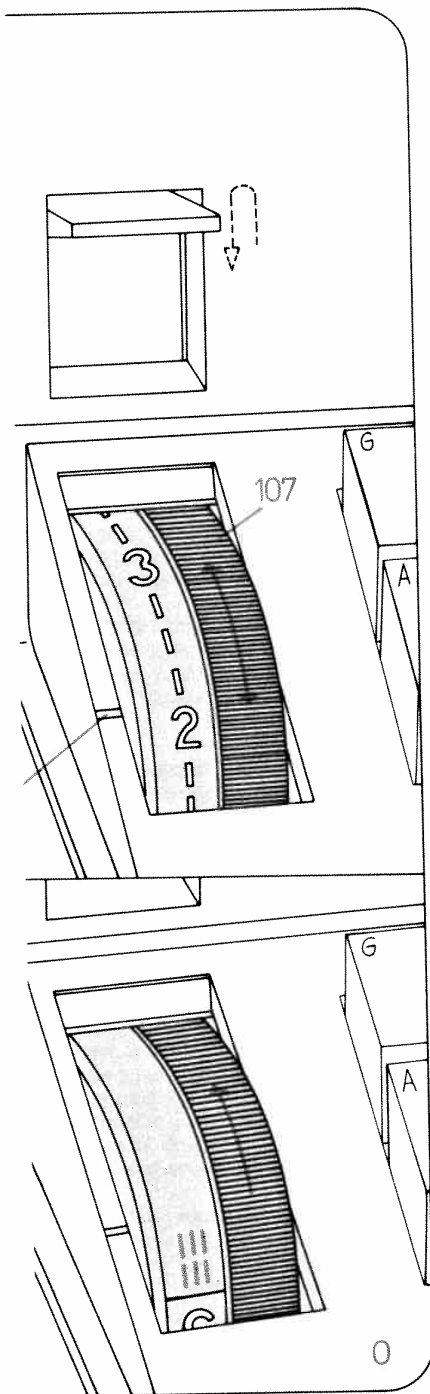

#### Stichlänge einstellen

Die Zahlen auf dem Stichlängen-Einsteller 107 geben die Stichlänge in mm an. Der Einstellbereich ist 0 bis 6 mm. Die gewünschte Stichlänge wird an die Einstellmarkierung N gedreht.

Die Abbildung O unten zeigt die Einstellung des Stichlängen-Einstellers zum Nähen der Stretchstiche.

#### Regulating the stitch length

The numbers on stitch length control 107 indicate the stitch length in millimeters. The stitch length range is 0 to 6 mm. Turn the control to set the number indicating the stitch length at mark N.

Fig. O (bottom) shows how to set the stitch length control for sewing stretch stitches.

#### Réglage de la longueur du point

Les chiffres sur le disque 107 indiquent la longueur du point en mm. Celle-ci est réglable entre 0 et 6 mm. La longueur de point choisie est indiquée face au repère N.

L'illustration O (en bas) montre le réglage du règle-point pour la couture des points élastiques.

#### Steeklengte instellen:

De cijfers op steeklengteknop 107 geven de lengte in mm aan. Het instelbereik gaat van 0 tot 6 mm. De gewenste steeklengte wordt naast instelmarkering N gedraaid.

Op tekening O (onder) ziet u de instelling voor de stretchsteken.

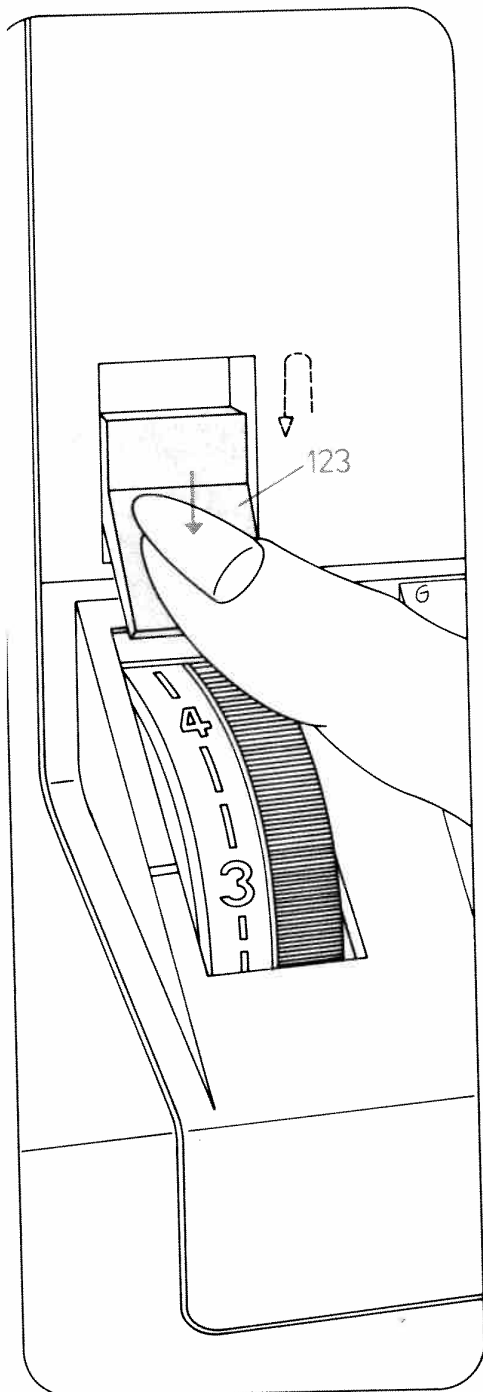
**Rückwärtsnähen**

Die Taste 123 niederdrücken. Solange die Taste gedrückt wird, näht die Maschine rückwärts.

**Reverse sewing**

Press button 123. As long as you hold this button the machine sews backwards.

**Couture en marche arrière**

Abaisser la touche 123. La machine coud en arrière aussi longtemps que la touche est maintenue en bas.

**Achteruit stikken of afhechten**

Toets 123 naar beneden drukken: de machine stikt achteruit. Zolang men de toets ingedrukt houdt blijft de machine achteruit stikken.

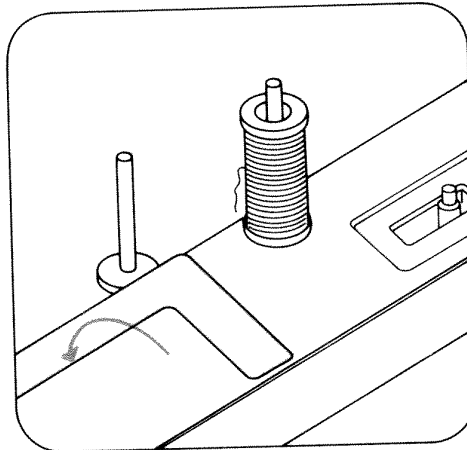
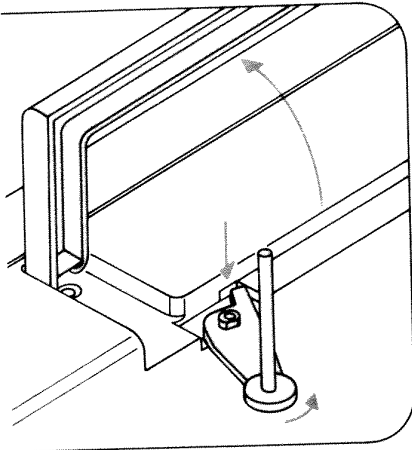

#### **zweiter Garnrollenstift**

Für Näharbeiten mit zwei Nadeln den zweiten Garnrollenstift aus dem Zubehör verwenden.

Handgriff 103 hochstellen, den zweiten Garnrollenstift aufstecken und bis zum Anschlag nach rechts schwenken. Danach den Handgriff 103 wieder umklappen.

#### **Feltscheibe einsetzen**

Die im Zubehör beiliegende Feltscheibe vor dem Aufsetzen der Garnrolle über den Garnrollenstift 115 schieben.

#### **Second thread reel pin**

For two-needle sewing operations use the second thread reel pin which is part of the accessories.

Raise carrying handle 103, fit second spool pin and move fully to the right. Fold down carrying handle 103 afterwards.

#### **Fitting the felt pad**

Before putting the thread reel onto its stand, place the felt pad enclosed with the accessories over reel pin 115.

#### **broche à bobine**

Pour réaliser des coutures à deux aiguilles, utiliser la 2<sup>e</sup> broche à bobine, qui se trouve dans les accessoires.

lever la poignée 103, mettre en place la 2<sup>e</sup> broche à bobine et la faire pivoter vers la droite, jusqu'à la butée. Ensuite, abaisser à nouveau la poignée 103.

#### **Mettre en place disque en feutre**

Insérer le disque en feutre faisant partie des accessoires sur la broche à bobine avant de remettre en place la bobine.

#### **Tweede garenpen**

Voor naaiwerk met twee naalden de tweede garenpen uit de accessoires gebruiken.

Handgreep 103 omhoog zetten, de tweede garenpen opsteken en deze tot het stuitpunt naar rechts zwenken. Daarna handgreep 103 weer neerleggen.

#### **Viltschijfjes inzetten**

De bij de accessoires bijliggende viltschijfjes voor het opzetten van garen over garenpen 115 schuiven.

**Sicherheitshinweise  
für Haushaltsnäähmaschinen  
nach DIN VDE 0700 Teil 28  
bzw. IEC 335-2-28**

- a) Der Benutzer hat wegen der auf- und abgehenden Nadel genügend Vorsicht walten zu lassen und die Nähstelle bei der Arbeit ständig zu beobachten.
- b) **Beim Verlassen der Maschine, bei Wartungsarbeiten oder beim Wechseln von mechanischen Teilen oder Zubehör, ist die Maschine durch Herausziehen des Netzsteckers aus der Steckdose vom Netz zu trennen.**
- c) Die maximal zulässige Leistung der Lampe beträgt 15 Watt.
- d) Die Spannung des Antriebsriemens darf nur von einem Pfaff-Mechaniker eingestellt werden.

**Mesures de sécurité  
IEC 335-2-28**

- a) Toujours faire preuve de prudence et continuellement surveiller le travail.
- b) **Toujours débrancher la machine du secteur avant de quitter la machine, avant les travaux d'entretien et en cas de remplacement de pièces mécaniques ou d'accessoires.**
- c) Puissance maximale admissible de l'ampoule: 15 Watts.
- d) Confier le réglage de la tension de la courroie d'entraînement au mécanicien Pfaff.

**Some safety rules  
IEC 335-2-28**

- a) Take care to avoid injury to your fingers by the needle during sewing.
- b) **Make sure you unplug the power cord whenever you have to leave the machine or want to clean it, oil it or change mechanical and accessory parts.**
- c) Be sure to use only a 15-watt light bulb in the sewing lamp.
- d) The drive belt must never be adjusted by anyone but an authorized Pfaff agent.

**Safety rules for United Kingdom  
see page 36.**

**Veiligheidsvoorschrift  
voor huishoudnaaimachines  
volgens IEC 335-2-28**

- a) Men dient steeds voldoende voorzichtigheid in acht te nemen, vooral ten aanzien van de op-en-neergaande naald en de werkwijze van het naaimechanisme regelmatig in het oog te houden.
- b) **Bij het verlaten van de machine, bij het onderhoud, schoonmaken of bij het verwisselen van mechanische delen of accessoires, dient de stroomtoevoer te worden uitgeschakeld door de stekker uit het stopcontact te nemen**
- c) Er mogen uitsluitend naaimachine-lampjes van maximaal 15 Watt voor deze machine worden gebruikt.
- d) De spanning van de aandrijfriem mag alleen door de Pfaff handelaar worden ingesteld.



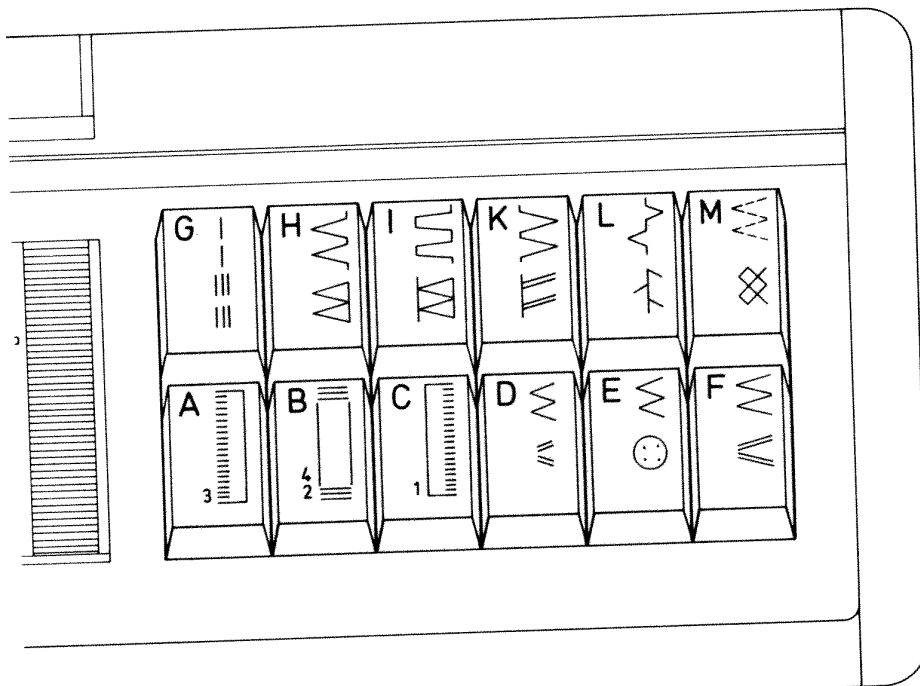

#### Tipptasten

A, B, C Knopflochtasten

Die Taste B ist gleichzeitig die Ausschalttaste zum Lösen der getippten Tasten und linke Stichlage (siehe Seite 25).

- D Zickzackstich 2 mm  
Stretch-3fach-Zickzackstich 2 mm
- E Zickzackstich 3,5 mm  
Stretch-3fach-Zickzackstich 3,5 mm
- F Zickzackstich 5 mm  
Stretch-3fach-Zickzackstich 5 mm
- G Geradstich  
Stretch-3fach-Geradstich
- H Blindstich  
Kanten-Einfaßstich

- I Verbindungsstich  
Pulloverstich
- K Muschelkantenstich  
Overlockstich
- L Zierelasticstich  
Federstich
- M Elasticstich  
Wabenstich

Vor dem Tippen der Tasten H bis M getippte Tasten A bis G mit Taste B lösen.  
In der Programmtabelle auf den Seiten 76–77 sind die Stiche und Stichkombinationen mit Hinweisen für ihre Verwendung angegeben.

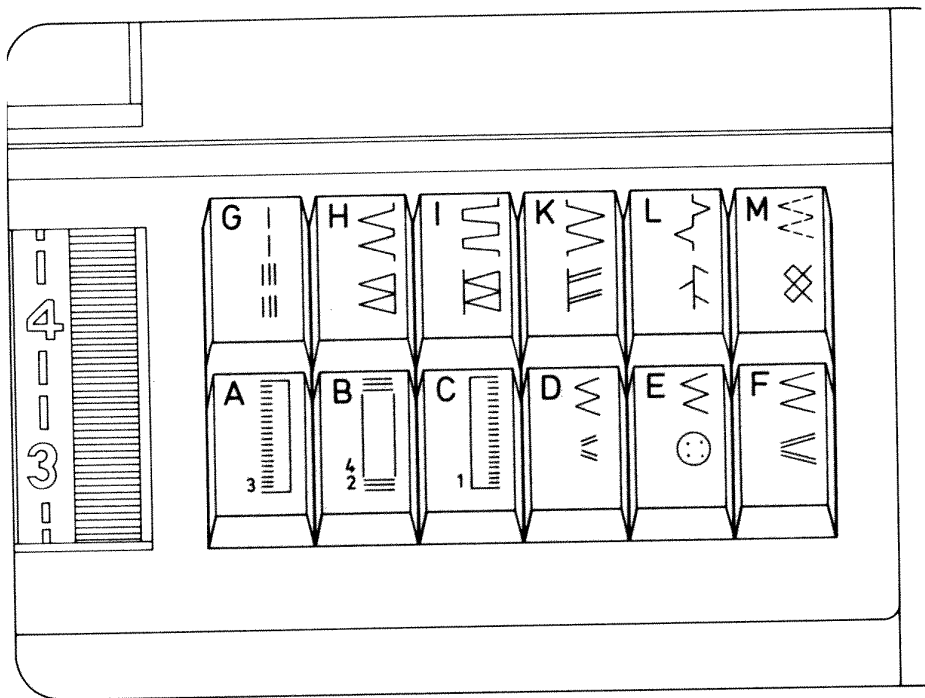

#### Finger-tip controls

A, B, C; Buttons for buttonholing  
 Button B is also used as clearing button  
 for releasing the pushed buttons and for  
 setting the left needle position (see  
 page 25).

- D 2-mm zigzag stitch  
 Elastic triple zigzag stitch, 2 mm
- E 3.5-mm zigzag stitch  
 Elastic triple zigzag stitch, 3.5 mm
- F 5-mm zigzag stitch  
 Elastic triple zigzag stitch, 5 mm
- G Straight stitch  
 Elastic triple straight stitch
- H Blindstitch  
 Edge binding stitch

- I Joining stitch  
 Pullover stitch
- K Shell-edge stitch  
 Overlock stitch
- L Elastic decorative stitch  
 Feather stitch
- M Elastic stitch  
 Honeycomb stitch

Before pressing keys H to M, release  
 keys A to G with key B.  
 All stitches and stitch combinations are  
 listed in the stitch program chart on  
 pages 78–79. This chart also contains  
 possible applications.

### Touches de commande

Touches boutonnières: A, B, C

La touche boutonnière B sert en même temps à annuler les touches activées et à déporter l'aiguille à gauche (page 25).

- D Point zigzag 2 mm  
Triple point zigzag élastique 2 mm
- E Point zigzag 3,5 mm  
Triple point zigzag élastique 3,5 mm
- F Point zigzag 5 mm  
Triple point zigzag élastique 5 mm
- G Point droit  
Triple couture élastique
- H Point invisible  
Point de bordure

- I Point d'assemblage  
Point de tricot
- K Point bord coquille  
Point overlock
- L Point élastique décoratif  
Point d'épis
- M Point zigzag piqué  
Point nid d'abeille

Débloquer les touches A à G par pression sur la touche B avant d'appuyer sur les touches H à M.

Le tableau du programme des points présente, sur les pages 80 à 81, les points, les points combinés et leurs principales utilisations.

### Tiptoetsen

A, B, C, zijn de knoopsgatentoetsen. Toets B is tevens de uitschakeltoets voor de ingetipte toetsen en voor de linker naaldstand (zie pag. 25).

- D Zigzagsteek 2 mm  
3Voudige-stretch-zigzagsteek 2 mm
- E Zigzagsteek 3,5 mm  
3Voudige-stretch-zigzagsteek 3,5 mm
- F Zigzagsteek 5 mm  
3Voudige-stretch-zigzagsteek 5 mm
- G Rechte steek  
3 Voudige-stretch-rechte steek
- H Blindzoomsteek  
Kantensteek

- I Verbindingssteek  
Pulloversteek
- K Schulpsteek  
Overlocksteek
- L Elastische siersteek  
Vedersteek
- M Gestikte zigzag  
Wafelsteek

Voordat de toetsen H tot M worden ingedrukt eerst de toetsen A tot G met toets B uitschakelen.

In de stekentabel op pag. 82, 83 staan de steken en de steekcombinaties, met aanwijzingen waarvoor ze kunnen worden gebruikt aangegeven.

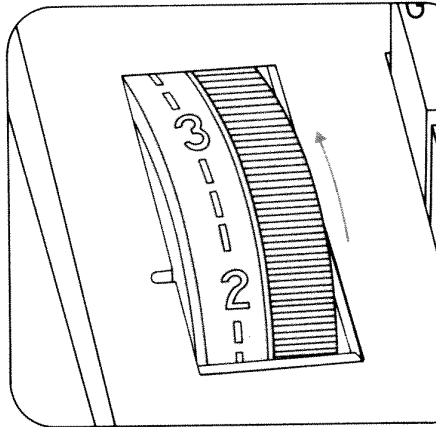
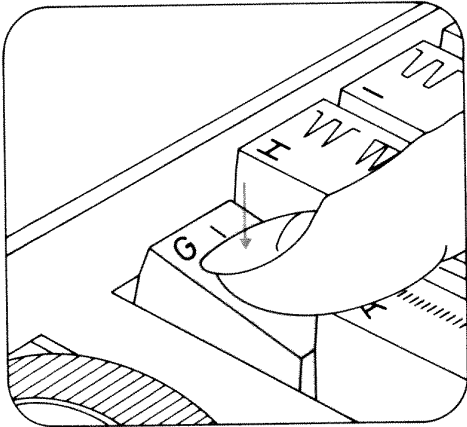

#### **Nutzstiche einstellen**

Taste tippen und die gewünschte Stichlänge zwischen 1 und 6 einstellen.

Alle Zickzackstiche werden durch zusätzliches Tippen der Taste G in der Breite halbiert.

#### **Selecting utility stitches**

Push the button required and set the stitch length between 1 and 6.

All zigzag stitches are halved in width when button G is pressed.

#### **Réglage des points utilitaires**

Appuyer sur la touche et régler la longueur de point zigzag désirée entre 1 et 6.

En appuyant également sur la touche G, tous les points zigzag sont réduits de moitié.

#### **Nuttige steken instellen:**

Toets indrukken.

De gewenste steeklengte tussen 1-6 mm instellen met het steeklengtwiel.

Alle zigzagsteken worden door gelijktijdig indrukken van toets G in de breedte gehalveerd.

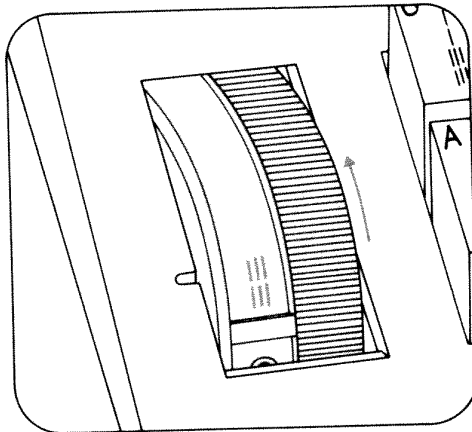
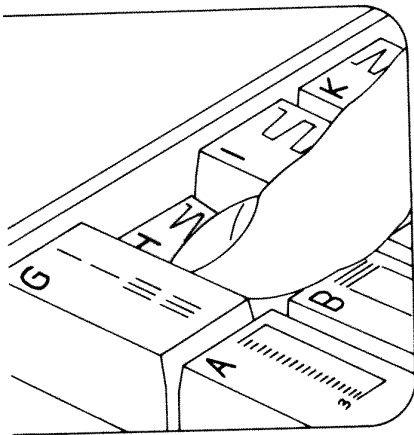

#### Stretchstiche einstellen

gewenste steek tippen und Stichlängen-Einsteller bis zum Anschlag auf Symbol  $\text{|||}$  stellen.

Alle Stretch-3fach-Zickzack-Stiche werden durch zusätzliches Tippen der steek G in der Breite halbiert.

#### Selecting stretch stitches

Push the button required and turn the stitch length control as far as it will go (symbol  $\text{|||}$ ).

By also pressing button G, all elastic triple zigzag stitches can be halved in width.

#### Régler des points élastiques

Appuyer sur la touche et régler le réglage de la longueur de points sur le symbole  $\text{|||}$ , jusqu'à la butée.

Tous les triple points zigzag élastiques sont réduits de moitié en largeur en appuyant sur la touche G.

#### Stretchsteken instellen:

Gewenste steek intoetsen en de steeklengteknop draaien op het stuitpunt van het symbool  $\text{|||}$ .

Alle 3 Voudige-stretch-zigzagsteken worden in de breedte gehalveerd door teets G en de gewenste steek gelijktijdig in te toetsen.

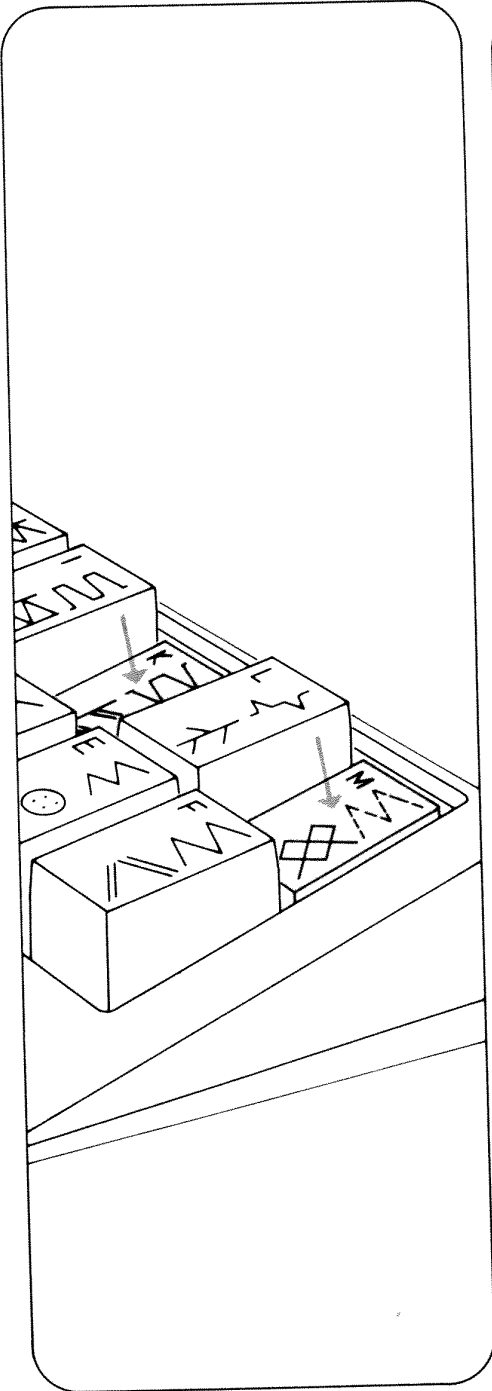

**Nutz- und Stretchstich-Kombinationen**  
 Bei Stichkombinationen werden mehrere  
 Tipptasten gleichzeitig gedrückt. Die  
 Stichkombinationen sind auf der Pro-  
 grammtabelle und am Ende dieser An-  
 weisung mit Nähhinweisen angegeben.

**Utility- and stretch-stitch combinations**  
 In case of stitch combinations, several  
 finger-tip controls are pressed simulta-  
 neously. The stitch combinations,  
 together with some useful sewing tips,  
 can be found in the program table as  
 well as at the end of this Instruction  
 Book.

**Combinaisons de points élastiques  
 et utilitaires**

Pour combiner plusieurs types de point  
 appuyer simultanément sur plusieurs de  
 ces touches. Les combinaisons possi-  
 bles figurent dans le tableau des pro-  
 grammes, y compris, en fin de notice,  
 des conseils de couture correspondants

**Nuttige-en stretchsteken combineren**  
 Bij steekcombinaties worden meerdere  
 toetsen gelijktijdig ingedrukt. In de  
 stekentabel achter in dit boekje staan  
 de steekcombinaties afgebeeld, met  
 aanwijzingen voor het gebruik.

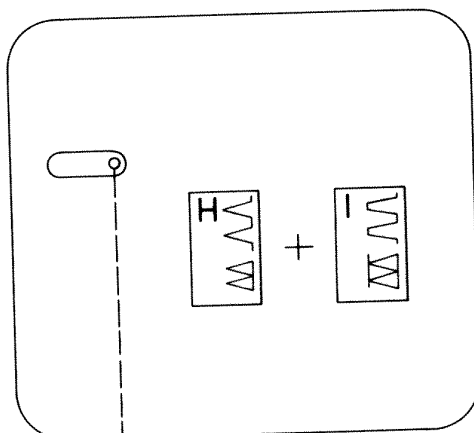
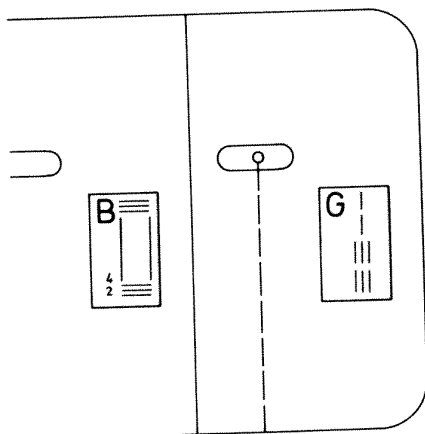

**tichlage einstellen bei Geradstich:**

tichlage links: Taste B tippen  
 tichlage Mitte: Taste G tippen  
 tichlage rechts: Taste H und I tippen

**Selecting the needle position for straight stitching:**

Left needle position: push button B  
 Central needle position: push button G  
 Right needle position: push buttons H and I

**Réport du point droit:**

Réport à gauche: appuyer sur la touche B  
 Réport au milieu: appuyer sur la touche G  
 Réport à droite: appuyer sur les touches H et I

**Naaldstand instellen:**

Naaldstand links: toets B indrukken  
 Naaldstand midden: toets G indrukken  
 Naaldstand rechts: toets H en I gelijktijdig indrukken

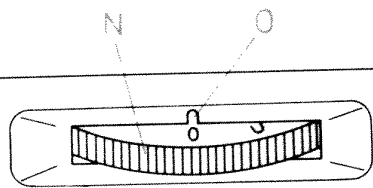

#### Einstellrad für Zierstiche (955)

Jedem Zierstich ist ein Buchstabe zugeordnet. Den Zierstich auf der Tabelle auswählen. Mit dem Einstellrad „N“ den entsprechenden Buchstaben unter die Einstellmarkierung „O“ drehen. Die Stichlänge zwischen 0,5 und 1 wählen. Zum Nähen der Stiche auf den Tipp-tasten muß das Einstellrad „N“ der Zierstiche ausgeschaltet werden. Dazu den Punkt unter die Einstellmarkierung „O“ drehen.

#### Thumb wheel for fancy stitches (955)

Every fancy stitch is provided with a letter. Select the fancy stitch from the table. Set the corresponding letter at mark "O" by turning thumb wheel "N". Select a stitch length between 0.5 and 1. For sewing the stitches indicated on the finger-tip controls, thumb wheel N for fancy stitches must be disengaged. To do so, set the dot at mark "O".

#### Disque de réglage des points d'ornementation (955)

Chaque point d'ornementation est désigné par une lettre-code. Choisir le point d'ornementation dans le tableau. A l'aide du disque „N“ placer la lettre-code du motif désiré sous le repère «O». Régler la longueur de point désirée entre 0,5 et 1. Pour coudre les points indiqués sur les touches, la roue de réglage «N» des points décoratifs doit être débrayée. A cet effet, placer le point sous le repère «O».

#### Instelwiel voor de siersteken (955)

Elke steek heeft een letteraanduiding. Kies de gewenste uit op de stekentabel en draai instelwiel N tot de gekozen steek met de letteraanduiding onder indikatie O staat. De steeklengte instellen tussen 0,5 en 1. Voor het naaien van de steken op de tiptoetsen moet het siersteken-instelwiel N" uitgeschakeld worden. Daarvoor de stip onder de instelmarkering O" draaien.



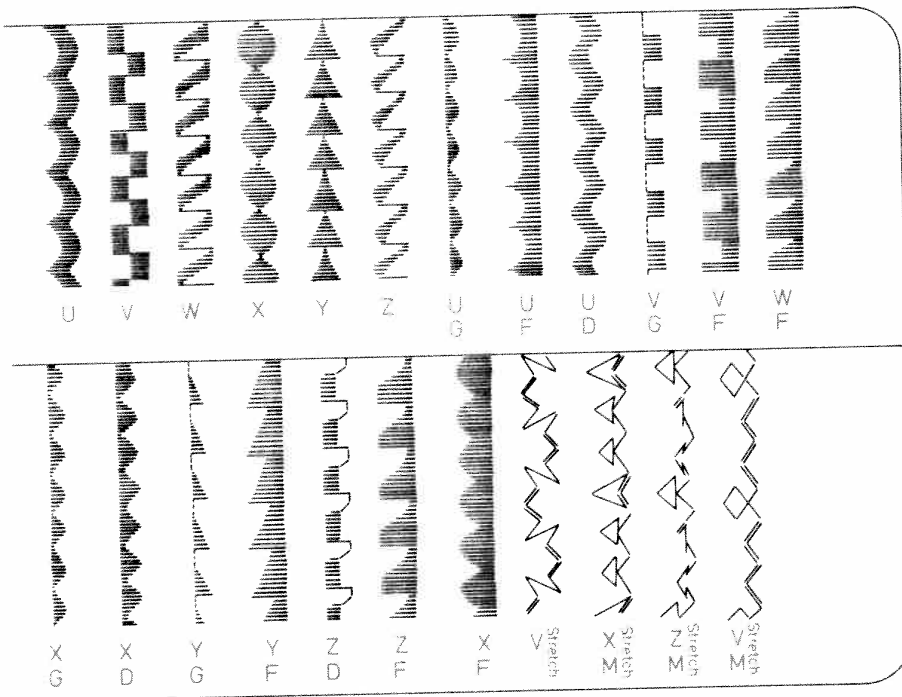

#### Sierstiche und Kombinationen

Sierstichkombinationen lassen sich durch Drücken der Tasten in Verbindung mit den Zierstichen herstellen. Die Tabelle zeigt den Stich und darunter, welche Tasten zu drücken sind. Die Stichlänge zwischen 0,5 und 1 wählen. Beim Hinweis „stretch“ Stichlängen-Einsteller aufdrehen.

#### Fancy stitches and combinations

Pattern combinations can be produced by pressing the keys in connection with the fancy stitches. The table shows the stitches and under them the corresponding buttons to push. Select a stitch length between 0.5 and 1. If the patterns are marked "stretch", set the stitch length control at  $\text{III}$ .

#### Points décoratifs et points combinés

Motifs combinés sont obtenus par pression des touches correspondantes. Le tableau présente les points avec, en dessous, les lettres-codes des touches à manoeuvrer. Régler la longueur de point désirée entre 0,5 et 1. En cas de mention «stretch», tourner le réglage-point

$\text{III}$

#### Siersteken en steekcombinaties

Motiefcombinaties bestaan uit een siersteek gekombineerde met een van de tiptoetsen. Op de stekentabel ziet u welke combinaties kunnen worden gebruikt. Met instelwiel N de gewenste siersteek instellen en de benodigde tiptoets indrukken. Bij de aanduiding „stretch“ de steeklengte instelknop op  $\text{III}$  draaien.

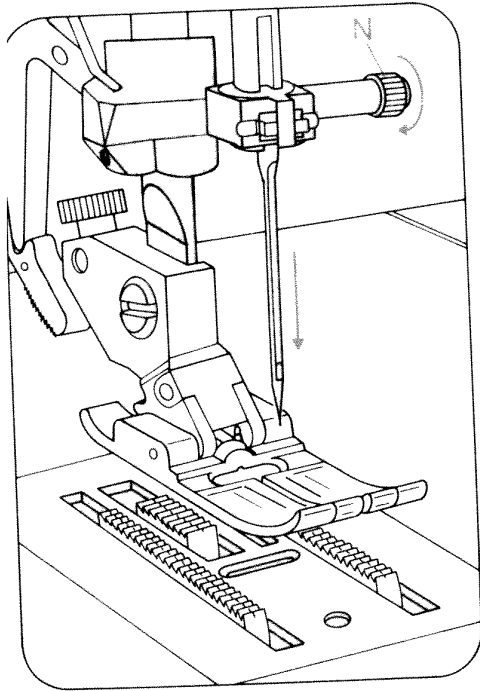

**Nadel auswechseln (System 130/705 H):**

● *Hauptschalter 125 ausschalten.*  
Schraube N lösen. Nadel herausnehmen  
Neue Nadel (flache Kolbenseite nach  
hinten) ganz nach oben schieben.  
Schraube festdrehen.

**Changing the needle (System  
130/705 H):** ● *Switch off master  
switch 125.* Loosen screw N. Take out  
the needle. Push new needle (with its  
flat side facing rear up as far as it will  
go. Tighten the screw.

**Remplacement de l'aiguille (système  
130/705 H):** ● *Mettre la machine hors  
circuit à l'interrupteur général 125.* Des  
serrer la vis N et retirer l'aiguille.

Engager l'aiguille neuve (le méplat du  
talon vers l'arrière) jusqu'à la butée et  
serrer la vis.

**Naald wisselen:** ● *De stroom uitschake-  
len met hoofdschakelaar 125.*

Schroef N losdraaien. Naald eruit halen.  
Nieuwe naald (130/705 H) met de  
platte kant naar de achterzijde, zo hoog  
mogelijk in de houder schuiven. Schroef  
A vastdraaien.

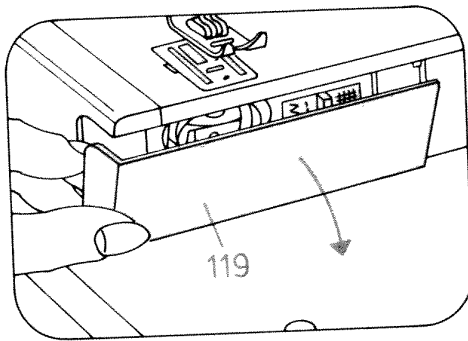

**Transporteur versenken**

Klappe 119 öffnen. Versenkschieber  
nach P schieben = versenkt, nach O  
schieben = zum Nähen.

**Lowering the feed dog**

Open free arm cover 119. Push the  
feed-lowering control toward P (feed  
dog lowered) or toward O (sewing  
position).

**Abaissement de la griffe**

Ouvrir le cache 119. Déplacer le curseur  
abaisse-griffe dans le sens P = griffe  
escamotée; le déplacer vers O pour la  
couture.

**Transporteur uitschakelen:**

Klep 119 openen.  
Grendel in richting P schuiven = uitge-  
schakeld. Richting O schuiven = weer  
in werking.

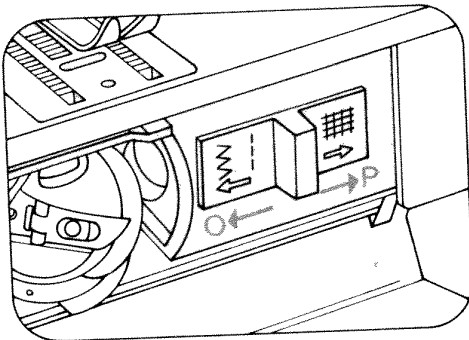

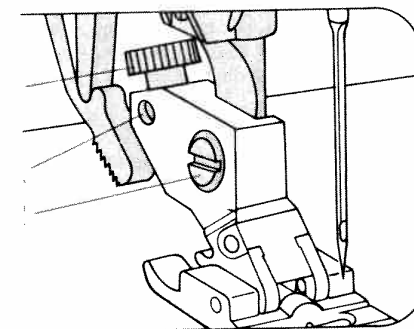
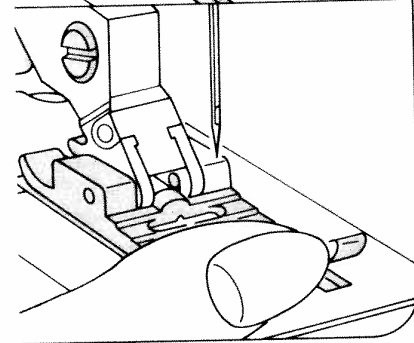
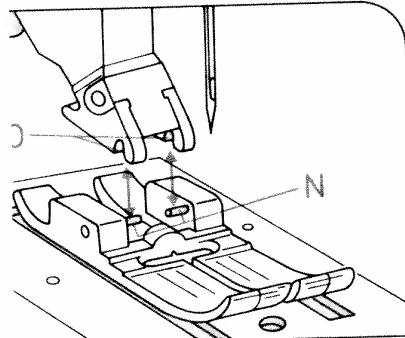
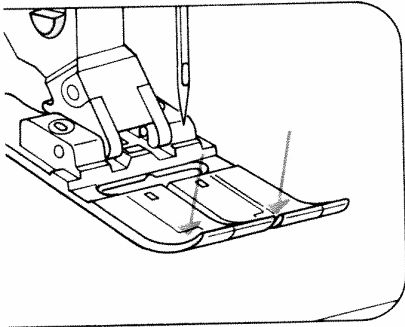

**Nähfuß auswechseln:** Hauptschalter 125 ausschalten. Die Nadel hochstellen. Den Nähfuß vorne nach unten drücken, der Fuß rastet dabei aus. Beim Knopflochfuß muß zuerst die Schiene nach vorne gezogen und die Nähfläche herausgenommen werden.

**Nähfuß anbringen:** Stoffdrückerhebel senken und den Fuß dabei so schieben, daß die Stege N in die Nuten O einrasten.

P und Q sind zum Befestigen des Zubehörs. R ist die Nähfußhalterschraube.

**Removing sewing foot:** switch off main switch 125. Needle must be raised. Push the sewing foot downwards at the front. The foot snaps out. To change the buttonhole foot, first pull the runner of the foot fully to the front and remove the work support.

**Fitting the sewing foot:** lower the presser bar lifter and move the foot so that pins N snap into grooves O.

P and Q are for fitting accessories. R is the sewing foot retaining screw.

**Remplacement du pied presseur:** Mettre la machine hors circuit à l'interrupteur général 125. Placer l'aiguille en haut. Presser l'avant du pied presseur vers le bas, le pied se dégage alors. S'il s'agit du pied à boutonnières, il faut d'abord tirer la semelle vers l'avant et enlever plan de travail.

**Mise en place de la semelle du pied presseur:** Abaisser le levier du pied presseur, déplacer la semelle de manière que les étriers N s'engagent dans les rainures O.

P et Q servent à fixer les accessoires. R est la vis de fixation du support de semelle.

**Naaivoet wisselen:** Hoofdschakelaar 125 uitschakelen. Naaivoet en naald omhoog. De naaivoet aan de voorkant omlaag drukken en de voet is los. Bij de knopsgatenvoet eerst de slede in de voet naar de voorkant schuiven en de werkbox naar voren wegtrekken.

**Naaivoet aanzetten:** De stofaandrukker laten zakken en het zooltje intussen zo schuiven dat stift N in uitholling O klikt. P en Q zijn voor het bevestigen van het toebehoren. R is naaivoethouderschroef.

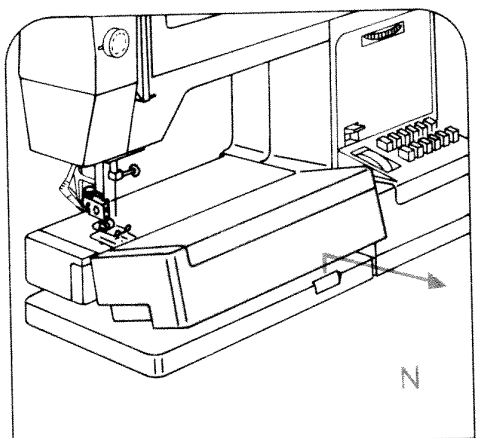

#### Verwandlungs Nähfläche

Die Nähfläche etwas anheben und herausnehmen (N).

Zum Ansetzen die Nähfläche, wie der Pfeil zeigt, an die Maschine schieben (O).

#### Detachable work support

Lift and remove the work support (N).  
To fit the work support to the machine push it close to the machine as indicated by the arrow (O).

#### Plan de travail variable

Soulever quelque peu et enlever le plan de couture (N).

Pour la remettre en place, glisser le plan de couture contre la machine, comme on voit sur la figure (O).

#### Werkvlak veranderen

De werkbox iets optillen en naar voren wegtrekken (N).

Voor het weer aansluiten de werkbox in de richting van de pijl tegen de machine schuiven (O).

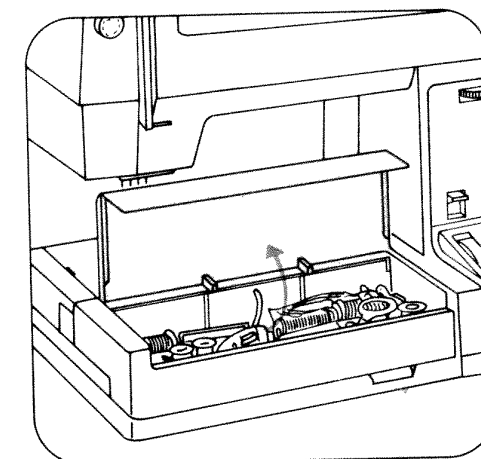
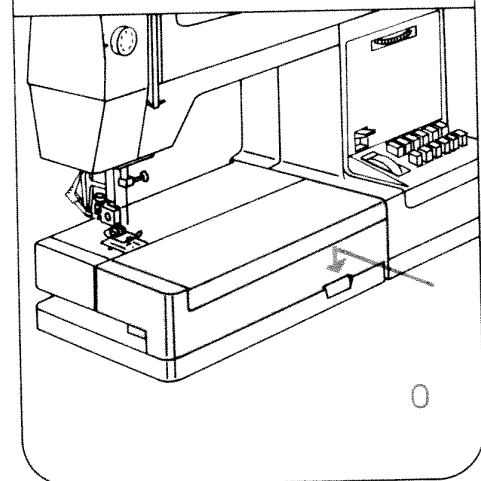

#### Zubehörfach

Den Deckel der Nähfläche 108 öffnen. Darunter ist Platz für Nähzubehör.

#### Accessory box

Open the cover of work support 108. Under this lid there is room for your sewing accessories.

#### Boîte de rangement

Ouvrir le couvercle du plan de couture 108. L'espace en dessous permet le rangement aisé des accessoires.

#### Accessoiresbox

De deksel van de werkbox 108 openen. Daaronder is plaats voor accessoires.

0  
98 694 816-00

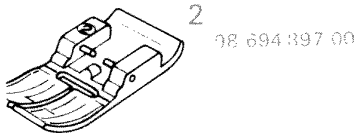
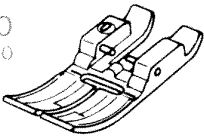

3  
98 694 890 00

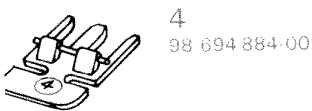
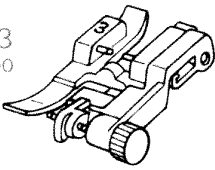

5  
8-694 882 00

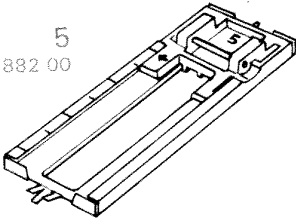

7  
93 911 030-90



8  
98 694 422-00



### Nähfüße (Normalzubehör)

- |  |                                |
|--|--------------------------------|
| 0 Normalnähuß                          | 4 Reißverschluß- und Kantenfuß |
| 2 Zierstichfuß nicht für Obertransport | 5 Knopflochfuß                 |
| 3 Blindstich- und Overlockfuß          | 7 Filzscheibe                  |
|  | 8 Lineal                       |

### Sewing feet (standard accessories)

- |   |                                |
|---|--------------------------------|
| 0 Ordinary sewing foot                    | 4 Zip- and edge-stitching foot |
| 2 Fancy-stitching foot (without top feed) | 5 Buttonhole foot              |
| 3 Blindstitching or overlock foot         | 7 Felt washer                  |
|   | 8 Edge guide                   |

### Semelles de pieds presseurs (accessoires courants)

- |  |  |
|--|--|
| 0 pied presseur normal                                     | 4 pied pour poser les fermetures à glissière et pour piqûres au bord |
| 2 pied pour points décoratifs, sans entraînement supérieur | 5 pied à boutonnières  |
| 3 pied à point invisible et pour surjet                    | 7 Rondelle de feutre   |
|  | 8 guide-bord   |

### Naaivoetjes (Standaardaccessoires)

- |  |                                 |
|--|---------------------------------|
| 0 Normale naaivoet                           | 4 Ritssluiting- en Kantenvoetje |
| 2 Borduurvoetje (zonder dubbelstoftransport) | 5 Knoopsgaten-voet              |
| 3 Blindzoomvoet en overlockvoetje            | 7 Viltringetje                  |
|  | 8 Lineaal                       |

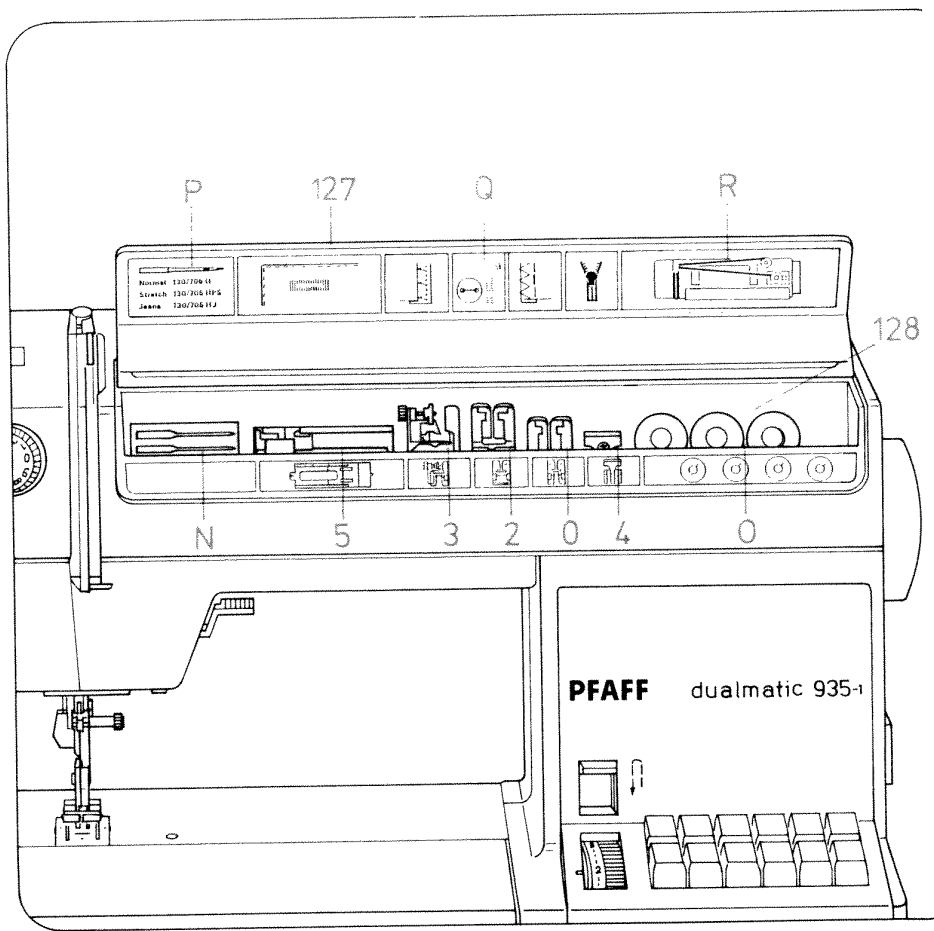

### Zubehörfach für Normalzubehör

Den Klappdeckel 127 für das Zubehörfach 128 öffnen. Das Zubehör muß, wie in der Abbildung gezeigt, in die Fächer eingeordnet werden. Unter den Fächern sind die Nähfüße abgebildet und die Spulen.

- 0 = Normalnähfuß
- 2 = Klarsichtfuß
- 3 = Blindstichfuß

- 4 = Reißverschlußfuß
- 5 = Knopflochfuß
- N = Nadeln
- O = Spulen

Die Tabelle im Klappdeckel zeigt folgendes:

- P = Nadelsysteme
- Q = Die Näharbeiten zum jeweiligen Nähfuß
- R = Einfädelweg zum Spulen

### Accessory box for standard accessories

Open lid 127 of accessory box 128. The accessories should be placed in the individual compartments as shown in the illustration. The compartments are identified by illustrations of the respective sewing feet and bobbins.

- 0 = Normal sewing foot
- 2 = Clear-view sewing foot
- 3 = Blind-stitch foot

- 4 = Zipper foot
- 5 = Button-hole sewing foot
- N = Needles
- O = Bobbins

The table in the lid indicates the following:

- P = Needle systems
- Q = The sewing operations for which to use the respective foot
- R = Threading path for bobbin winding

### Boîte d'accessoires pour accessoires standard

Relever le couvercle 127 de la boîte d'accessoires 128. Les accessoires doivent être placés dans les divers compartiments comme il est montré sur la figure. Sous les compartiments sont représentés les pieds presseurs et les canettes.

- 0 = Pied presseur standard
- 2 = Pied transparent
- 3 = Pied à point invisible

- 4 = Pied pour fermetures à glissière
- 5 = Pied à bouttonnières
- N = Aiguilles
- O = Canettes

Dans le tableau sur le couvercle sont représentés:

- P = Systèmes d'aiguilles
- Q = Les opérations de couture correspondant aux divers pieds
- R = Trajet d'enfilage pour le bobinage

### Opbergvak voor de accessoires

De klep 127 voor het opbergvak 128 openen. De accessoires volgens de afbeelding in de desbetreffende vakjes plaatsen. Onder de vakjes zijn de naaivoetjes en de spoelen afgebeeld.

- 0 = Gewone naaivoet
- 2 = Borduurvoet
- 3 = Blindzoomvoet

- 4 = Ritsvoet
- 5 = Knoopsgatenvoet
- N = Naalden
- O = Spoelen

Op de tabellen in de klep ziet u het volgende:

- P = Naaldensysteem
- Q = Werkzaamheden voor de verschillende naaivoetjes
- R = Inrijgschema voor het spoelen

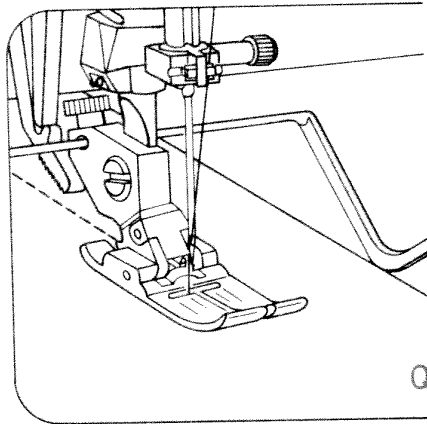
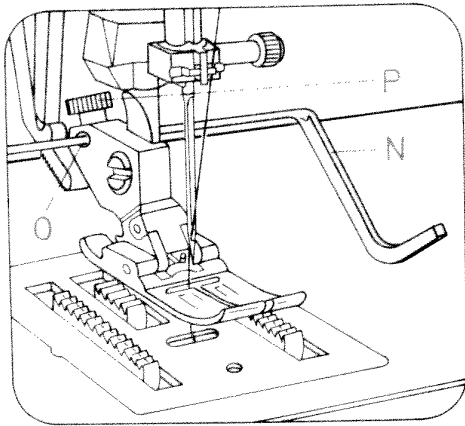

### Abstepparbeiten

Nähfuß: Normal-Nähfuß und Führungslineal

Stich: Taste G

Das Führungslineal N kann bei fast allen Nähfüßen zum Einsatz kommen.

### Befestigung des Lineals

Lineal N durch die Bohrung O schieben und mit der Schraube P festdrehen. Je nach Verwendungszweck läßt sich das Lineal auf den gewünschten Abstand einstellen.

Parallel verlaufende Stepplinien oder Abstepparbeiten an Kanten näht man mühelos mit dem Führungslineal. Dabei läuft die Stoffkante (Abb. Q), oder bei parallel verlaufenden Stepplinien die zuvor genähte Stepplinie am Führungslineal entlang (Abb. R). Der Nahtverlauf wird immer ordentlich und korrekt aussehen.

### Topstitching

Sewing foot: Ordinary sewing foot and edge guide

Stich: Button G

Edge guide N can be used with nearly all sewing feet.

### Fitting the edge guide

Push edge guide N through hole O and secure it in position with screw P. The guide can be adjusted to the desired stitching margin for various applications.

With the edge guide attached, it is easy to sew parallel lines of stitches or to stitch parallel to the edge. The guide either follows an edge (Fig. Q) or, when making parallel lines of stitches, runs along the preceding line of stitches (Fig. R). The seam thus made looks neat and accurate.



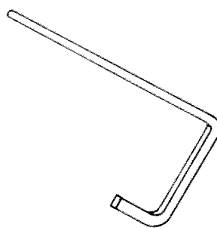
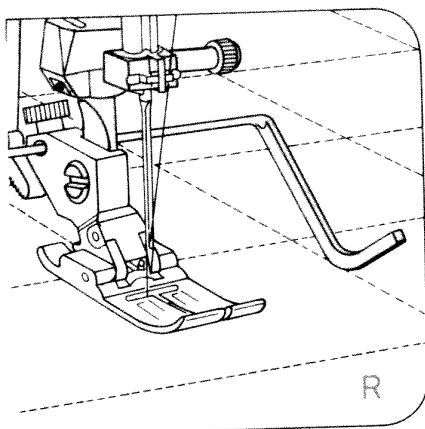

#### Surpiquage

Pied presseur: pied presseur normal et guide-droit  
 Point: Bouton-poussoir G  
 Le guide-droit N convient à presque tous les pieds presseurs.

#### Fixation du guide-droit

Glisser le guide N par le trou O et serrer la vis P. Suivant l'application, régler le guide sur l'écartement désiré.  
 Le guide-droit facilite considérablement les surpiqures parallèles et le surpiquage des bords. Ce faisant, le bord du tissu (fig. Q) ou bien la piqûre précédente suit le guide-droit (fig. R). La couture sera toujours nette et régulière.

#### Watteren

Naaivoetje: Normale-naaivoet en geleide-lineaal

Steek: Toets G

De lineaal N kan bij nagenoeg alle naaivoetjes worden gebruikt.

#### Bevestigen van de lineaal

De lineaal N door gaatje O schuiven en met schroef P vastdraaien. De lineaal kan op iedere gewenste breedte afgesteld worden.

Parallel lopende stiksels of sierstiksels langs kragen, zomen e.d. kan men moeiteloos maken met behulp van de lineaal.

Tijdens het doorstikken van kragen, zomen e.d. loopt de lineaal op de gewenste afstand langs de stofkant, afb. Q. Bij watterwerk loopt de lineaal steeds over het voorgaande stiksel, afb. R. Steeds aan dezelfde kant beginnen.

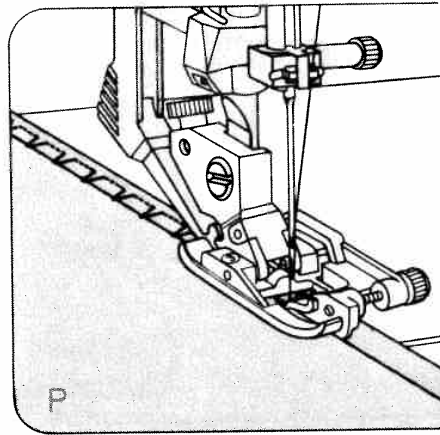
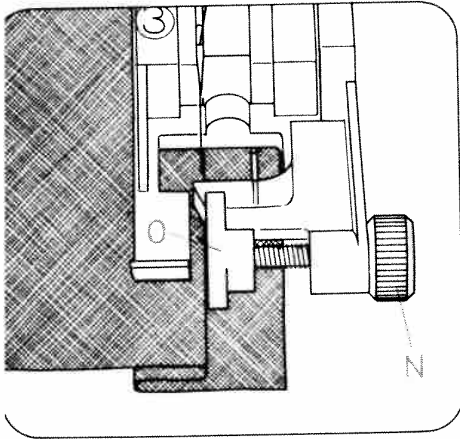

#### Blindstich

Nähfuß: Blindstichfuß  
 Spannung: Oberfaden etwas leichter  
 Garn: Nähgarn  
 Stich: breit Taste H  
 schmal Taste H und L  
 Stichlänge: 3-4  
 Nadel: Stärke 70 oder 80

#### So wird der Einstich der Nadel reguliert

Den vorbereiteten Saum unter den Blindstichfuß legen. Der Stoffbruch des Oberstoffes läuft dabei am Anschlag O des Blindstichfußes entlang.  
 Mit der Stellschraube N den Anschlag O soweit nach links drehen, daß die Nadel beim linken Einstich in den Oberstoff nur einen Faden erfaßt (Abb. P u. Q).  
 Nähen Sie zunächst eine Probenahnt auf einem Stoffrest.

#### Blindstich

Sewing foot: blindstitch foot  
 Tension: needle thread tension a little slack.  
 Thread: ordinary sewing thread  
 Stitch: wide, button H  
 narrow, buttons H and L  
 Stitch length: 3-4  
 Needle: size 70 or 80

#### How to regulate the needle penetration

Place the prepared hem under the blindstitch sewing foot. The crease line of the outer fabric runs along edge guide O of the blindstitch sewing foot.  
 Turn screw N to adjust edge guide O so far to the left that the needle picks up only one thread of the outer fabric when penetrating on the left side (Fig. P and Q).  
 First make a sewing test using a piece of waste material.

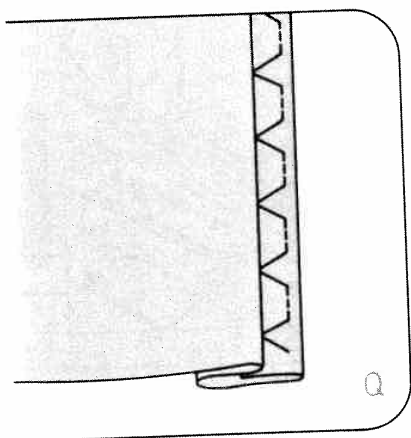

**Point invisible**

**Presser:** Pied à points invisibles  
**Spanning:** Fil d'aiguille moins tendu  
**Garen:** Fil à coudre  
**Steek:** large touche H  
 étroit touches H et L  
**Steeklengte:** 3 à 4  
**Naald:** Grosseur 70 ou 80

**Blindage de la jetée de l'aiguille**

ser l'ourlet préparé sous le pied à points invisibles. La cassure du tissu extérieur longe la butée O du pied à points invisibles.  
 l'aide de la vis de réglage N, déplacer butée O vers la gauche de sorte que l'aiguille, au point gauche, ne saisisse qu'un fil du tissu extérieur (fig. P et Q).  
 réaliser tout d'abord une couture essai sur une chute de tissu.

**Blindzoom:**

**Naaivoet:** blindzoomvoet  
**Spanning:** bovenspanning iets losser  
**Garen:** normaal naaigaren  
**Steek:** breed toets H,  
 smal toets H en L  
**Steeklengte:** 3-4  
**Naald:** dikte 70 of 80

**Zo wordt de insteek van de naald geregeld**

De zoom inrijgen en volgens voorbeeld P of onder de voet leggen. De omgeslagen kant moet langs geleiding O van het voetje lopen.  
 Met instelschroef N, plaatje O zover naar links draaien tot de naald — met de linkerinsteek — een draad van de bovenstof pakt, afb. P en Q.  
 Maakt U eerst een proefnaad op een restje stof!

**Safety rules  
valid for United Kingdom only**

The wires in the mains lead are coloured according to the following code:

Blue: Neutral

Brown: Live

As the colours of the wires in the mains lead of this appliance may not correspond with the colour coding of the terminals in your plug, proceed as follows: the wire which is coloured blue must be connected to the terminal which is marked with the letter N or coloured black.

The wire which is coloured brown must be connected to the terminal which is marked with the letter L or coloured red.

**Please note:**

When a 13-ampere plug is used, a 3-ampere fuse has to be fitted.

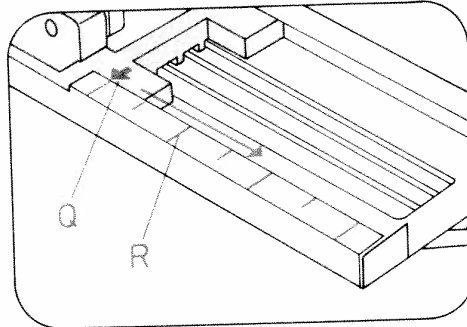
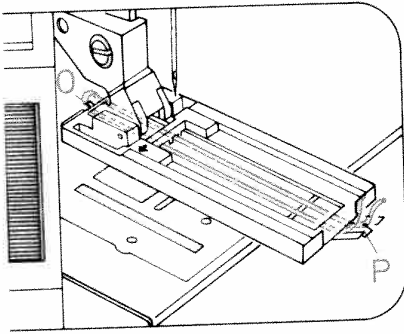

#### opfloch einstellen

ste C tippen. Oberfadenspannung in  
 1 Knopflochbereich bei 3 stellen.  
 opflochfuß anbringen. Stichdichte im  
 opflochbereich N einstellen. Einlauf-  
 len wie folgt im Nähfuß einlegen:  
 den über die hintere Nocke O legen,  
 aff ziehen und in der vorderen Nocke  
 anklemmen. Beim Nähen läuft der  
 il Q an der Skala R entlang. Dadurch  
 n die Knopflochlänge bestimmt wer-  
 r. Zum Knopflochnähen feines Näh-  
 n verwenden.

#### Buttonhole setting

Push button C. Set the needle thread  
 tension at range 3 for buttonhole  
 sewing. Attach the buttonhole foot. Set  
 the stitch density at range N. Insert a  
 gimp thread in the sewing foot as  
 shown in the illustration: Place the  
 thread over the back ridge O, and pull it  
 taut so that it is held in tab P at the  
 front. During sewing, arrow Q runs  
 along scale R. This is how the button-  
 hole length is determined.  
 For sewing buttonholes use light sewing  
 thread.

#### plage de la boutonnière

appuyer sur la touche C. Régler la ten-  
 sion du fil d'aiguille dans la zone bou-  
 tonnières sur 3. Fixer la semelle  
 boutonnières. Régler la densité des  
 points dans la zone boutonnières N.  
 introduire le fil de passe dans la semelle  
 comme suit: Poser le fil sur le crochet  
 arrière O, le tendre et l'accrocher dans  
 le crochet avant P. Pendant la couture  
 la flèche Q coulisse le long de l'échelle  
 graduée R. Ainsi, il est possible de  
 terminer la longueur de la bou-  
 tonnière.  
 utiliser du fil à coudre fin.

#### Knoopsgat instellen:

Toets C indrukken. Bovendraadspanning  
 in de knoopsgatenzone op 3 zetten.  
 Knoopsgatenvoet inklikken. Steekdicht-  
 heid in knoopsgatenzone N instellen.  
 De vuldraad als volgt aanbrengen:  
 Draad over het achterste nokje O leggen,  
 strak aantrekken en in het voorste nokje  
 P vastklemmen.  
 Bij het naaien loopt pijl Q langs lengte-  
 schaal R. Hierdoor kan de lengte van  
 het knoopsgat worden bepaald. De  
 lengteverdeling op de slede van de voet  
 verloopt in halve centimeters.  
 Voor knoopsgaten dun naaigaren  
 gebruiken.

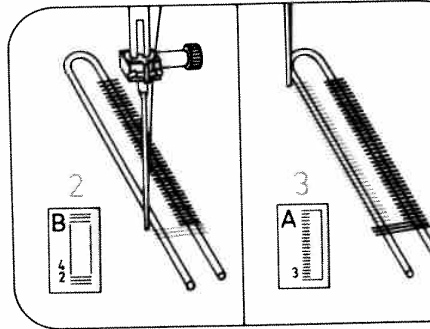
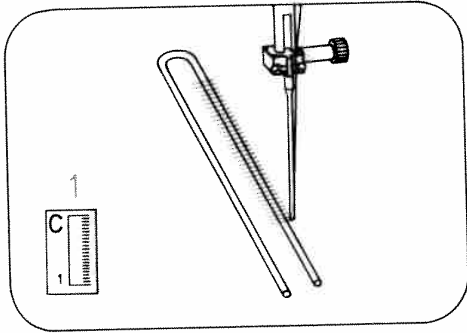

### Knopflochnähen

Schiene bis zum Anschlag nach vorne ziehen.

- 1 Erste Raupe in der gewünschten Länge nähen. Nadel hochstellen.
- 2 Taste B tippen und festhalten, 4 bis 6 Riegelstiche nähen. Den Stoff dabei festhalten. Nadel hochstellen. Taste loslassen.
- 3 Taste A tippen. Zweite Raupe in der gleichen Länge wie die erste nähen. Nadel hochstellen.
- 4 Taste B tippen und festhalten, 4 bis 6 Riegelstiche nähen. Den Stoff dabei festhalten. Nadel hochstellen. Taste loslassen.
- 5 Einige Vernähstiche nähen. Den Stoff herausnehmen. Einlauffaden anziehen und abschneiden.
- 6 Knopfloch aufschneiden.

Es empfiehlt sich, vor dem Nähen der Knopflöcher in das Kleidungsstück, ein Probeknopfloch zu nähen.

### Sewing buttonholes

Pull the bottom of the buttonhole foot forward as far as it will go.

- 1 Sew first buttonhole seam. Raise the needle.
- 2 Push button B until 4 to 6 bartacking stitches are sewn, holding the workpiece fast. Raise the needle. Then release the button.
- 3 Push button A. Sew the second buttonhole seam the same length as the first. Raise the needle.
- 4 Push button B until 4 to 6 bartacking stitches are sewn, holding the material fast. Raise the needle. Then release the button.
- 5 Sew a few tying stitches. Remove the fabric, pull the filler cord taut and trim.
- 6 Cut the buttonhole open.

Before sewing buttonholes in the garment it is recommended to sew a buttonhole as a test.

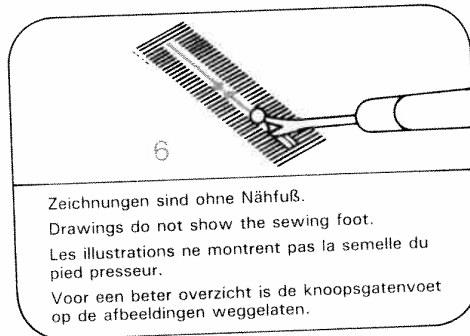
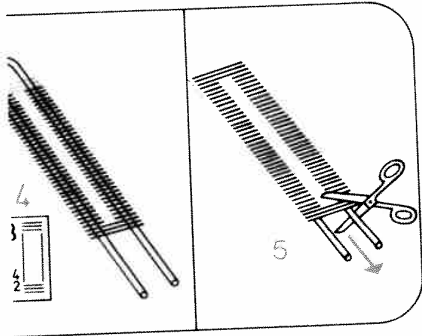

Zeichnungen sind ohne Nähfuß.  
 Drawings do not show the sewing foot.  
 Les illustrations ne montrent pas la semelle du pied presseur.  
 Voor een beter overzicht is de knoopsgatenvoet op de afbeeldingen weggelaten.

#### Exécution de boutonnières

Glisser la semelle mobile vers l'avant jusqu'à la butée.

Exécuter la première lèvre à la longueur désirée. Arrêter l'aiguille en position haute.

Appuyer sur la touche B et la maintenir pendant 4 à 6 points d'arrêt. Maintenir la matière. Arrêter l'aiguille en position haute. Relâcher la touche.

Appuyer sur la touche A. Exécuter la deuxième lèvre dans la même longueur que la première. Arrêter l'aiguille en position haute.

Appuyer sur la touche B et la maintenir pendant 4 à 6 points d'arrêt. Maintenir la matière. Arrêter l'aiguille en position haute. Relâcher la touche.

- Brider par quelques points de nouage. Enlever la matière. Tenir le fil de passe légèrement tendu et le couper.
- Ouvrir la boutonnière.

Nous recommandons d'exécuter une boutonnière à titre d'essai sur le vêtement avant de commencer à coudre les boutonnières.

#### Knoopsgaten maken:

De slede van de voet eerst geheel naar u toe schuiven.

- 1 Het eerste rijtje naaien tot het pijltje van de voet op de gewenste lengte staat. Naald omhoog brengen.
- 2 Toets B indrukken, ingedrukt houden en 4-6 trenssteken maken daarbij de stof vasthouden. Naald omhoog. De toets loslaten.
- 3 Toets A indrukken voor het linkerijetje. Dit rijtje net zolang maken als het rechter rijtje. Naald omhoog.
- 4 Toets B indrukken, ingedrukt houden en 4-6 trenssteken maken, daarbij de stof vasthouden. Naald omhoog. Dan de toets loslaten.
- 5 De machine even laten lopen om enige afhechtsteken te maken. De stof van de machine nemen en de inlegdraad aantrekken en afknippen.
- 6 Het knoopsgat met het tornmesje opensnijden.

Maak eerst een knoopsgat op een proeflapje.

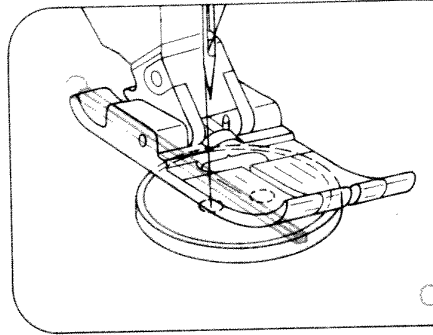
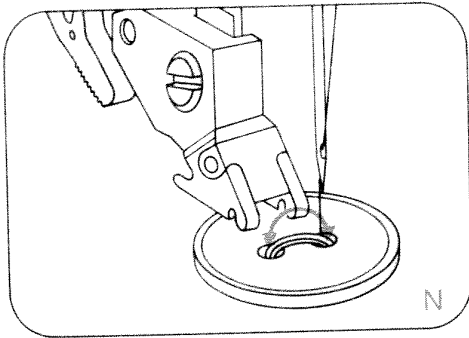

#### Knopf annähen

Nähfuß ohne Nähfuß oder  
mit Klarsichtfuß

Stich: Taste E

Transporteur: versenken

Garn: feines Nähgarn

Drehen Sie das Handrad auf sich zu, bis die Nadel in linker Stichlage abwärts geht.

Legen Sie nun den Knopf auf die zuvor markierte Stelle. Vorsichtig Stoff mit Knopf unter den Nähfußhalter schieben. Nähfußhalter senken und die Nadel in die linke Knopfbohrung einstechen lassen. Handrad weiter drehen, bis die Nadel in die rechte Knopfbohrung einsteicht. Dabei am Knopf evtl. eine Korrektur vornehmen. 6–8 Überstiche nähen (Abb. N).

Taste B tippen, loslassen und einige Steppstiche in der linken Knopfbohrung nähen.

#### Knopf mit Stiel

Große Knöpfe in schweren Stoffen benötigen einen Stiel.

Die Nadel in die linke Knopfbohrung einstechen lassen. Bevor Sie den Nähfuß senken, legen Sie einen Maschinennadelkolben oder ein Streichholz auf die Knopfmittle (Abb. O). Einige Überstiche nähen und ca. 15 cm Fadenlänge stehen lassen. Ober- und Unterfaden durchfädeln (Abb. P) und den Stiel umwickeln (Abb. Q). Die Fadenenden von Hand verknoten.

#### Sewing on buttons

Sewing foot: Clear-view foot or without sewing foot

Stich: Button E

Feed dog: Lowered

Thread: Fine sewing thread

Move the needle to its left position, and turn the hand wheel towards you until the needle descends.

Position the button on the previously marked material: Carefully place material and button under the sewing foot holder. Lower the sewing foot holder and let the needle stitch into the left hole of the button. Turn the hand wheel further until the needle stitches into the right hole of the button. If necessary, alter the position of the button. Sew 6 to 8 zigzag stitches (Fig. N).

Press button B, release it again, and sew a few stitches in the left hole of the button.

#### Buttons with stem

Large buttons in heavy materials require a stem.

Let the needle stitch into the left hole of the button. Before lowering the sewing foot place a sewing machine needle shank or a match on the middle of the button (Fig. O). Sew a few zigzag stitches and leave a thread end, about 15 cm long. Pull needle and bobbin threads out (Fig. P) and wrap the stem (Fig. Q). Tie off the thread ends.



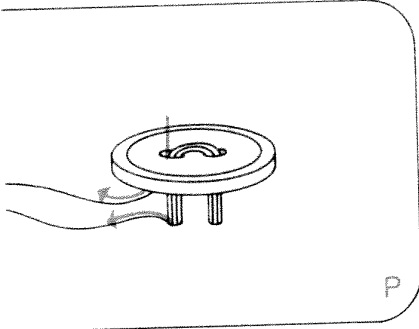

P

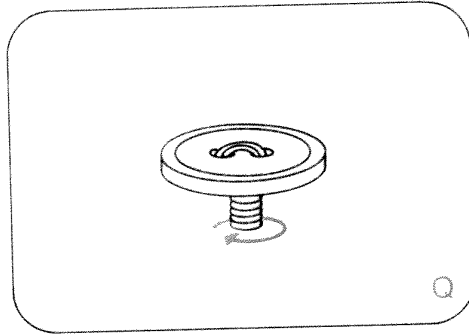

Q

#### Opzet van de knopen

Zonder voet: sans pied-de-biche ou  
 met voet: avec pied en plexiglas  
 Bouton-poussoir E  
 Bouton-poussoir B  
 Fil à coudre fin

Draai het handwiel naar u toe, tot de naald naar beneden gaat.

Leg nu de knoop op de gemarkeerde plaats. Voorzichtig, knoop met stof onder de voet leggen. Stofandrukker naar beneden zetten en de naald in het linkergaatje van de knoop laten insteken. Het handwiel verder draaien, tot de naald in het rechtergaatje van de knoop staat. Daarvoor de knoop eventueel iets bijdraaien. 6-8 zigzagsteken naaien en de naald boven de stof zetten, afb. N. Toets B intippen, loslaten en enige afhechtsteken in het linkergaatje maken.

#### Knopen met staart

Voor grote knopen op zwaar materiaal moet de knoop op een steeltje worden aangezet. De naald in het linkergaatje van de knoop plaatsen. Voor u de naaivoet laat zakken, eerst de kolf van een machinaal naald of een lucifer tussen de gaatjes van de knoop leggen, afb. O. Enige zigzagsteken naaien, de stof onder de voet weghalen en de draadeinden op ca. 15 cm afknippen. Boven en onderdraad naar het steeltje halen en het steeltje met de hand omwikkelen en verknopen, afb. P en Q.

#### Knopen aanzetten:

Naaivoet: Zonder voet of met de borduurvoet

Steek: toets E

Transporteur: laten zakken

Garen: dun naaigaren

Draai het handwiel zover naar u toe, tot de naald links naar beneden gaat.

Leg nu de knoop op de gemarkeerde plaats. Voorzichtig, knoop met stof onder de voet leggen. Stofandrukker naar beneden zetten en de naald in het linkergaatje van de knoop laten insteken. Het handwiel verder draaien, tot de naald in het rechtergaatje van de knoop staat. Daarvoor de knoop eventueel iets bijdraaien. 6-8 zigzagsteken naaien en de naald boven de stof zetten, afb. N. Toets B intippen, loslaten en enige afhechtsteken in het linkergaatje maken.

#### Knopen op staal

Op dikke stof moeten de knopen op een steeltje worden aangezet.

De naald in het linkergaatje van de knoop plaatsen. Voor u de naaivoet laat zakken, eerst de kolf van een machinaal naald of een lucifer tussen de gaatjes van de knoop leggen, afb. O. Enige zigzagsteken naaien, de stof onder de voet weghalen en de draadeinden op ca.

15 cm afknippen. Boven en onderdraad naar het steeltje halen en het steeltje met de hand omwikkelen en verknopen, afb. P en Q.

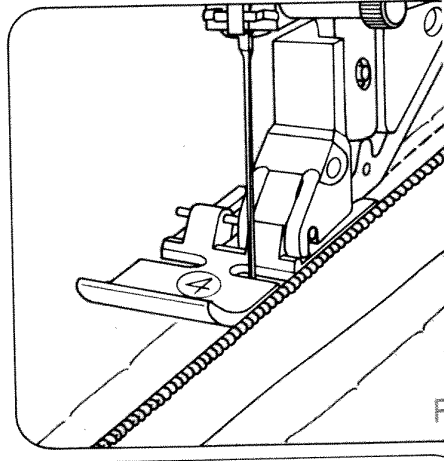
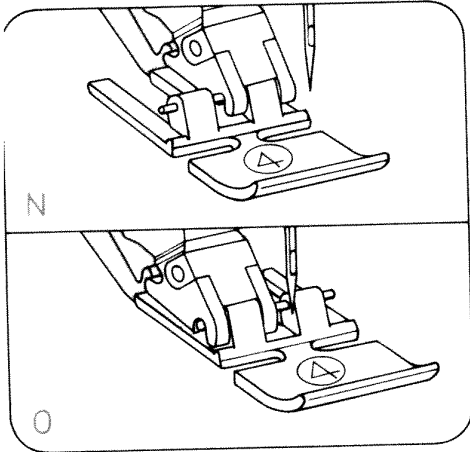

#### Reißverschluss einnähen

Nähfuß: Reißverschlussfuß  
 Stichlänge: 2-3  
 Stich: Taste G  
 Garn: Nähgarn

Je nach Verarbeitung kann der Reißverschlussfuß links oder rechts eingerastet werden (Fig. N + O).

#### Beidseitig verdeckt eingenähter Reißverschluss

##### Verarbeitung:

Reißverschluss einheften. Den Nähfuß rechts einrasten (Fig. N). Den geöffneten Reißverschluss so unter den Fuß legen, daß die Zähne an der rechten Fußkante entlanglaufen (Fig. P). Reißverschluss bis etwa zur Hälfte in der gewünschten Breite absteppen. Nadel im Stoff stehen lassen. Nähfuß anheben und Reißverschluss schließen (Fig. Q). Nähfuß senken, die Naht bis zum Reißverschlussende weiterführen und die Quernaht steppen.

Die zweite Reißverschlussseite parallel im gleichen Abstand nähen. Kurz vor Nahtende Nadel im Stoff stehen lassen. Nähfuß anheben und den Reißverschluss öffnen (Fig. R). Nähfuß senken. Naht zu Ende nähen.

#### Sewing in zippers

Sewing foot: zipper sewing foot  
 Stitch length: 2 to 3  
 Stitch: Button G  
 Thread: sewing thread

The zipper foot can be snapped in on the left or right, as required by the method of insertion (Figs. N and O).

#### Fully concealed zipper insertion

Baste the zipper in place. Engage the zipper foot on the right (Fig. N). Place the opened zipper under the sewing foot so that the teeth run along the right-hand edge of the foot (Fig. P). Stitch along the zipper tape for about half its length at the required seam margin and stop with the needle in the material. Raise the sewing foot and close the zipper (Fig. Q). Lower the sewing foot, continue the seam to the end and sew the crosswise seam.

Sew the opposite lengthwise seam parallel and at the same distance. Stop shortly before the end, raise the sewing foot and open the zipper (Fig. R). Lower the sewing foot and finish sewing the seam.

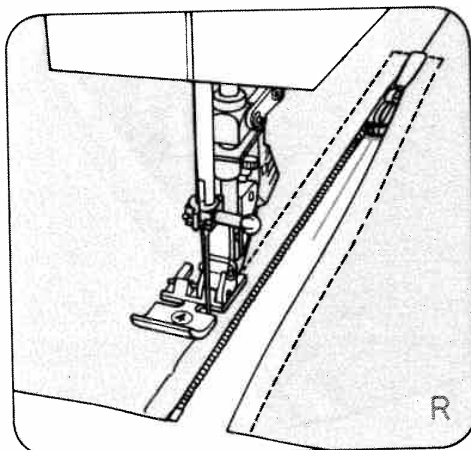
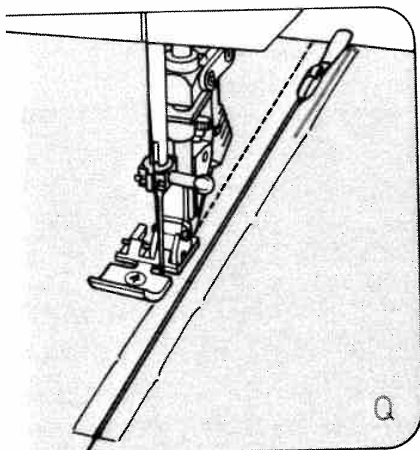

#### Installation de fermetures à glissière

Pied presseur: Pied à fermeture à glissière  
 Longueur de point: 2 à 3 mm  
 Point: Bouton-poussoir G  
 Fil: Fil à coudre

Pendant l'opération, la semelle du pied peut être bloquée en position gauche ou droite (fig. N et O).

#### Montage de fermeture à glissière ouverte symétriquement

Tirer la fermeture à glissière à la main, mettre le pied presseur à droite (fig. N), jusqu'à la butée. Ensuite, poser la fermeture ouverte sous le pied presseur de façon que les dents longent le bord droit (fig. P). Insérer la fermeture d'abord jusqu'à la moitié dans la largeur voulue. Laisser l'aiguille dans le tissu, lever le pied presseur et fermer la fermeture à glissière (fig. Q). Abaisser le pied presseur, terminer la couture et aligner la couture transversale. Coudre la seconde couture parallèlement à la première et symétriquement sur les bords de la fente. Laisser l'aiguille dans l'étoffe en arrivant juste avant la fin de la couture. Lever le pied presseur pour ouvrir la fermeture à glissière (fig. R). Abaisser le pied presseur et terminer la couture.

#### Ritssluiting inzetten

Naaivoet: ritsvoet  
 Steeklengte: 2-3  
 Steek: Toets G  
 Garen: normaal garen

De ritssluiting-voet kan zowel links als rechts ingeklikt worden (afb. N + O).

#### Ritssluiting inzetten: onzichtbare sluiting

De rits inrijgen en openrijzen. De voet aan de rechterkant inklikken zodat de naald boven de rechter opening van de voet staat (afb. N). De rits zo onder de voet leggen dat de tandjes buiten de rechter kant van de voet lopen (afb. P). De sluiting tot de helft instikken; naald in de stof; naaivoet omhoog; de sluiting dichtrijzen (afb. Q).

Naaivoet omlaag; de sluiting tot het eindpunt instikken en het dwarsnaadje naaien.

Het tweede stiksel op dezelfde afstand stikken. Op de helft van het stiksel de naald in de stof; voet omhoog (afb. R); de rits openen; naaivoet omlaag; het stiksel afmaken.

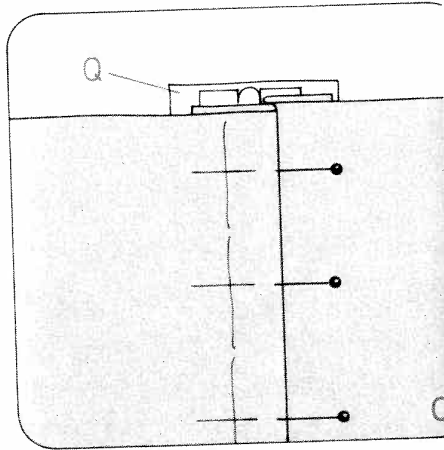
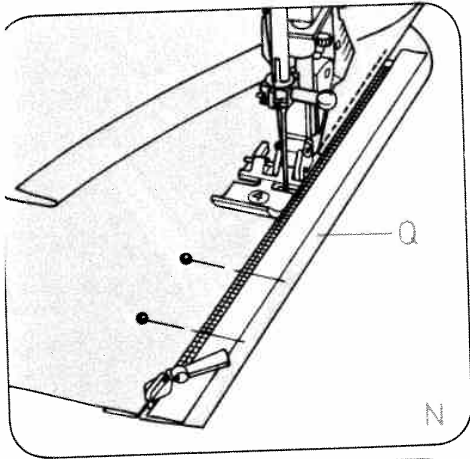

### Hosenreißverschluss (Damen)

Maschinen-Einstellung siehe Seite 42, 43.

Den Reißverschlussfuß rechts einrasten. Die Schlitzkanten bügeln. Den geschlossenen Reißverschluss so unter den rechten gebügelten Schlitzrand heften, daß die Reißverschlusszähne noch sichtbar sind. Vorbereitete Untertrittsleiste Q anstecken und beim Aufsteppen mitfassen. Die Reißverschlusszähne laufen am rechten Führungssteg entlang (Abb. N). Kurz vor Nahtende Nadel im Stoff stehen lassen, Nähfuß anheben, Reißverschluss öffnen. Nähfuß senken und die Naht fertig nähen. Den Reißverschluss schließen.

Übertretenden Schlitzrand nach Nahtverlauf zustecken. Linke Reißverschlussseite einheften (Abb. O).

Reißverschluss öffnen. Das Führungslinéal anbringen und auf die Absteppbreite so ausrichten, daß das Führungslinéal an der Kante des Stoffes entlangläuft (Abb. P). Kurz vor Nahtende Nadel im Stoff stehen lassen, Nähfuß anheben, Reißverschluss schließen, Nähfuß senken und die Naht fertig nähen. Das Ende der Reißverschußnaht durch einen Riegel sichern.

### Zipper in ladies' slacks

For machine setting see page 42, 43.

Engage the zipper foot on the right. Press the edges of the placket. Baste the closed zip to the right edge of the placket on the reverse fabric side so that its teeth are still visible. Pin facing strip Q to the underside and stitch it down at the same time as you sew the zip. The zip teeth run along the right guiding edge of the foot (Fig. N).

Shortly before the end of the seam, leave the needle down in the fabric, raise the zipper foot, open the zip, lower the zipper foot again and finish sewing the seam. Close the zip. Pin the overlapping edge along the intended seam line. Baste left zip edge (Fig. O).

Open zip. Attach the edge guide and position it for the desired seam margin so that it moves along the edge of the fabric (Fig. P). Shortly before the end of the seam, leave the needle down in the fabric, raise the zipper foot and close the zip. Lower the zipper foot and finish sewing the seam. Secure the end of the zip seam with a bartack.

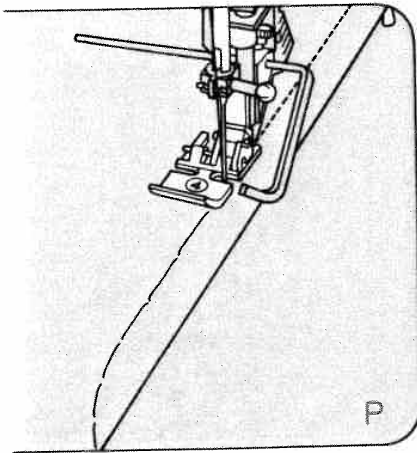

#### Fermeture à glissière pour pantalon

Machine réglage de la machine voir pages 42, 43.

Placer le pied à droite jusqu'à la tête.

Passer les bords de la fente. Bâter la fermeture à glissière fermée sous le bord droit de la fente de manière que les dents de la fermeture soient encore visibles. Epingler la sous-patte Q et assembler le tout par une couture. Les dents de la fermeture à glissière longent la barrette droite, comme le montre la figure N. Peu avant la fin de la couture, passer l'aiguille dans le tissu, relever le pied presseur, ouvrir la fermeture à glissière, rabaisser le pied presseur et terminer la couture. Fermer la fermeture à glissière. Epingler la sous-patte dépassante selon le tracé de la couture. Bâter la partie gauche de la fermeture à glissière (fig. O).

Ouvrir la fermeture à glissière. Mettre en place et aligner le guide-droit sur la largeur de la piqûre de sorte que le guide-droit longe le bord du tissu (fig. P). Peu avant la fin de la couture, passer l'aiguille dans le tissu, remonter le pied presseur et fermer la fermeture à glissière. Rabaisser le pied presseur et terminer la couture. A la fin de la couture, coudre un arrêt.

#### Treksluiting in damespantalon

Machine instellen zie blz. 42.

Verschuif de zool van de treksluitingvoet geheel naar links.

De inslagen van het split scherp instrijken. De treksluiting (gesloten) zóver onder de rechterzijde van het split spelden, dat de tandjes nog zichtbaar zijn. Voorgeknipt tegenbeleg Q inrijgen en bij het naaien meestikken. De tandjes van de sluiting liggen bij het instikken onder de rechter zijkant van de voet (afb. N). Laat vlak voor het einde van de naad de naald in de stof staan.

Stofdrukker omhoog zetten en de treksluiting openritsen. Voet omlaag en de naad tot het einde afnaaien. Dan de sluiting weer dicht trekken.

De linkeroverslag volgens afb. O ruim over de treksluiting spelden en inrijgen. Sluiting openritsen. Verstelbare lineaal op de voet aanbrengen en zover inregelen dat de afstikbreedte tussen het stiksel en de stofkant precies breed genoeg is (afb. P). Voet omlaag en de naad nauwkeurig doornaaen. Aan het eind de naad met een trens afhechten.

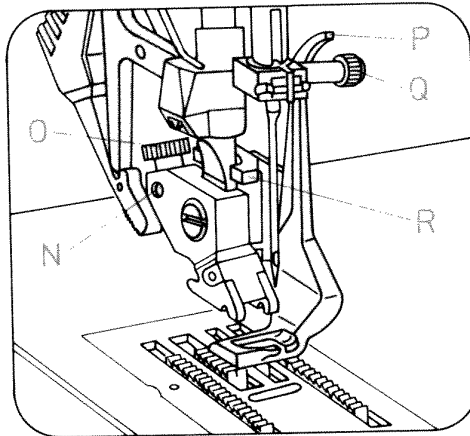
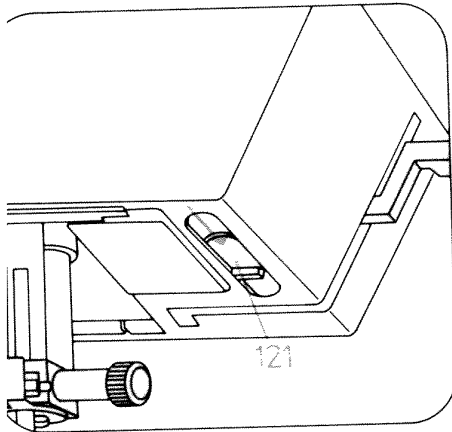

### Stopfen mit Geradstich

Nähfuß:	Stopffuß (Sonderzubehör)
Stich:	Taste G
Oberfadenspannung:	etwas leichter
Garn:	feines Maschinen- stickgarn
Nadel:	Stärke 70
Transporteur:	versenkt
Stopfanschlag 121:	nach hinten schieben Stoff- drückerhebel senken

### Stopffuß anbringen

Die Nadel hochstellen: Den Bügel P nach hinten drücken und festhalten. Den Stift des Fußes in die Bohrung N einführen, die Gabel R greift dabei um die Stoffdrückerstange, und den Fuß bis zum Anschlag einsetzen. Den Bügel P loslassen, wobei er sich auf die Haltschraube Q legt. Die Schraube O festdrehen.

Unterfaden nach oben holen. Beide Fäden bei Nähbeginn festhalten. Zuerst einige Stiche im Stoff nähen. Spannen Sie die Fäden dicht nebeneinander und überstopfen Sie die schadhafte Stelle. Jeweils am Nahtende in runden Bogen stopfen (Fig. S). Sobald die Stopfstelle gleichmäßig bedeckt ist, drehen Sie den Stoff um 90 Grad und stopfen über die zuvor gespannten Fäden, bis die Stopfstelle geschlossen ist (Fig. T). Die Stichlänge bestimmen Sie bei dieser Arbeit selbst, indem Sie das Nähgut hin- und herbewegen.

### Darning with straight stitch

Sewing foot:	Darning foot (special accessory)
Stitch:	Button G
Tension:	Ease needle thread tension
Thread:	Fine machine embroidery thread
Needle:	Size 70
Feed dog:	Lowered
Darning stop 121:	push backwards, lower presser bar lifter

### Attaching the darning foot

Position the needle up. Push bar P to the back and hold it there. Fit the pin of the foot in hole N (at the same time, fork R engages the presser bar) and push the foot fully in. Let go of bar P, which then rests on retaining screw Q. Tighten screw O.

Draw up the bobbin thread. Hold both threads until the machine has made a few stitches. First sew a few stitches over the damaged spot from one side to the other in serpentine fashion, placing the lines of stitching close together (Fig. S). When the damaged spot has been covered completely, turn the workpiece through 90° and darn at right angles to the preceding row of stitches (see Fig. T). You determine the length of the darning stitches by the rate at which you move the fabric back and forth.

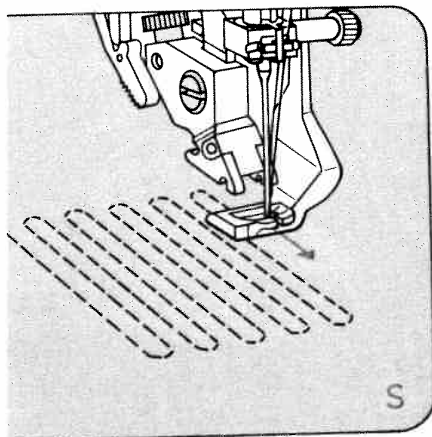

### Reprisage au point droit

Pied presseur:	Pied à repriser (contre supplément) Bouton-poussoir G
Point:	
Tension du fil d'aiguille:	moins forte
Fil:	Fil à broder fin
Aiguille:	Grosseur 70
Griffe:	abaissée
Butée 121:	La glisser vers l'arrière Abaisser le levier presse-tissu

### Fixation du pied à repriser

Lever la barre à aiguille. Déplacer l'étrier P vers l'arrière et le maintenir. Introduire le tenon de la semelle dans le trou N; la fourche R entoure la barre du pied presseur; introduire le pied jusqu'à la butée. Lâcher l'étrier P; il se pose sur la vis de maintien Q. Ensuite resserrer la vis O.

Remonter le fil de canette et maintenir les deux fils pendant les premiers points. Ancrer d'abord quelques points dans le tissu puis, tendre les fils d'un bord à l'autre du trou, en serpentif (fig. S). Dès que le trou est régulièrement recouvert de fils couchés dans un sens, tourner l'ouvrage de 90° et recouvrir les fils uniformément de petits points (fig. T). Déterminer soi-même la longueur des points en déplaçant l'ouvrage plus ou moins vite.

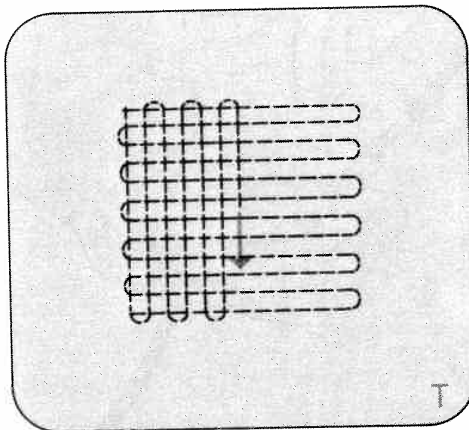

### Stoppen med de rechte steek

Naaivoet:	stopvoet (extra accessoire)
Steek:	toets G
Bovenspanning:	iets losser
Garen:	dun machinestopgaren
Naald:	dikte 70
Transporteur:	laten zakken
Schuijfe 121 naar achteren schuiven.	
Stofaandrukker omlaag.	

### Stopvoet bevestigen:

De naald in de hoogste stand zetten. Beugel P naar van u af drukken en vasthouden. De stift van het voetje in opening N schuiven, waarbij vorkje R om de stofaandrukstang valt. Het voetje zover mogelijk naar links drukken.

Beugel P loslaten, waardoor deze over schroef Q komt te liggen. Schroef O vastdraaien.

Haal de spoeldraad omhoog. Beide draden even vasthouden en enkele hechtsteken maken. Ga vervolgens met dicht liggende banen (Afb. S) over de te repareren plek, tot een hechte basis is bereikt. Draai de stof 90° graden en schuif nogmaals met dicht opeen liggende steekbanen over het gat tot de stop gereed is (Afb T). De steeklengte moet u zelf — al schuivend — bepalen.

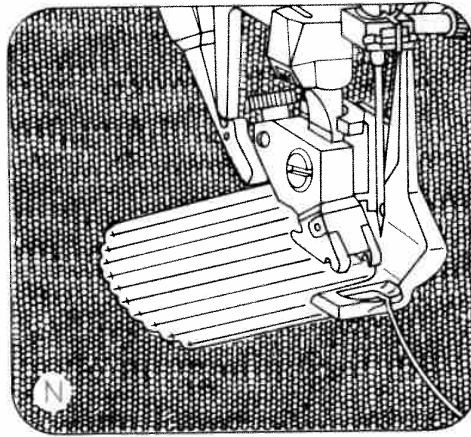
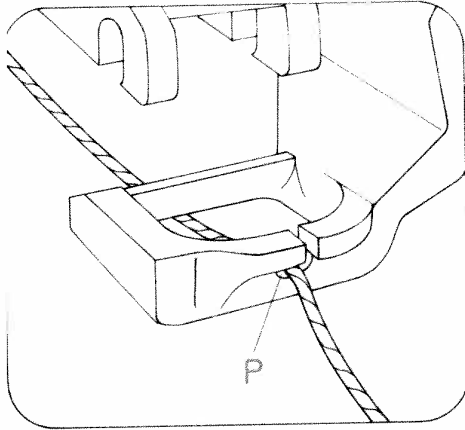

### Stopfen mit Wolle

Nähfuß:	Stopffuß (Sonderzubehör)
Stich:	Taste E
Oberfadenspannung:	im Knopfloch- bereich bei 3
Nähgarn:	Stick- und Stopfgarn, Wolle
Nadel:	Stärke 70
Transporteur:	versenkt
Stopfschlag 121:	nach hinten schieben, Stoff- drückerhebel senken

Führen Sie den Wollfaden durch den Stichlochausschnitt des Stopffußes und legen Sie ihn in die Fadenführung P. Der Faden liegt unter dem Stopffuß. Beginnen Sie oben links und spannen Sie die Wollfäden quer über die Stopfstelle (Abb. N).

Anschließend wird der Wollfaden abgeschnitten und die zuvor gespannten Wollfäden mit Zickzackstichen oder mit der Elastiknaht übernäht (Abb. O). Bitte beachten Sie, daß die Stichreihen nicht zu dicht nebeneinander liegen, da sonst die Stopfstelle zu hart wird. Die oben beschriebenen Arbeitsgänge werden auf der linken Seite genäht. Die Stopfstelle sieht dadurch von rechts schöner aus.

### Darning with wool

Sewing foot:	Darning foot (special accessory)
Stich:	Button E
Tension:	3 in buttonhole range
Sewing thread:	Embroidery and darning thread, wool
Needle:	Size 70
Feed dog:	lowered
Darning stop 121:	push backwards, lower presser bar lifter

Draw the wool thread through the needle hole of the darning foot and into thread guide P.

Place the wool thread under the darning foot. Start at the top left and place the wool thread back and forth across the damaged area (Fig. N).

Then cut the wool thread and sew over the rows of wool thread with zigzag stitches or an elastic-stitch seam (Fig. O).

Do not place the lines of stitching too close together, as this would make the darn too hard.

All darning work described above is carried out on the reverse side of the fabric, so that the darn looks neater on the face side.



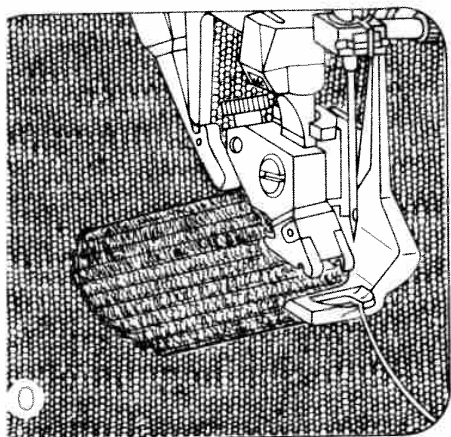

### Reprise à la laine

Pied presseur:	Pied à repriser (contre supplément)
Point:	Bouton-poussoir E
Tension du fil	
d'aiguille:	Zone boutonnières (3)
Fil:	fil à broder ou à repriser fil de laine
Aiguille:	Grosneur 70
Griffe:	abaissée
Butée 121:	La glisser vers l'arrière Abaisser le levier presse-tissu

Enfiler le fil de laine par le trou du pied à repriser et le coucher dans la rainure de guidage P, sous le pied à repriser. Tourner l'ouvrage à l'envers. Commencer à fixer la laine à gauche et couvrir le trou d'un bord à l'autre (fig. N). Couper le fil de laine et couvrir les fils de laine ayant été fixés de points zigzag ou de points zigzag piqués (fig. O). Veiller à ce que les rangées de points zigzag ne soient pas trop serrées, la reprise deviendrait trop dure et trop raide. En reprisant de l'envers, le raccommodage est moins voyant.

### Stoppen met wol

Naaivoet:	stopvoet
Steek:	toets E
Bovenspanning:	knoopsgatenzone bij 3
Naaigaren:	dun en soepel garen, liefst stopgaren, wol
Naald:	dikte 70
Transporteur:	uitgeschakeld
Schuijfje 121	naar achteren schuiven. Stofaandrukker omlaag.

Steek de draad wol door het draadgleufje P van de stopvoet. De draad ligt nu onder de voet. Start links boven het gat en span woldraden naar rechts en terug over het gat tot dit geheel is bedekt (afb. N). Dan de woldraad doorknippen; met zigzagsteek of gestikte zigzag de woldraden losjes hechten. Om de stop niet te hard te maken behoeven slechts enkele hechtstiksels over de stop te worden gelegd (afb. O). Stop bij voorkeur op de linker stofkant. Aan de rechterkant is de wolstop daarvoor minder zichtbaar.

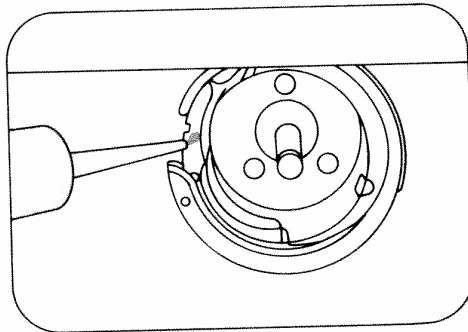
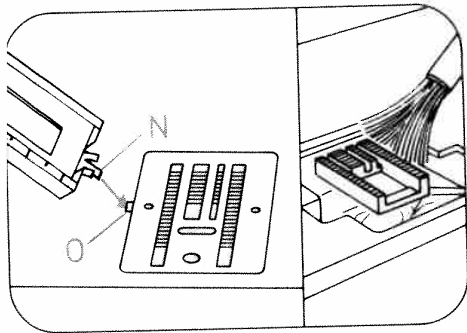

#### Reinigen und Ölen

● *Netzstecker ziehen.* Nadel hochstellen. Spulenkapsel herausnehmen und Nähfuß ausrasten. Die vordere Nocke N des Knopflochfußes in die Öffnung O an der linken Kante der Stichplatte stecken. Den Fuß nach unten drücken, wobei sich die Stichplatte löst. Stichplatte herausnehmen. Mit dem Pinsel den Transporteur und den Greifferraum reinigen. Die Maschine nicht ölen. Nur ab und zu einen Tropfen Öl, wie die Zeichnung zeigt, in die Greiferbahn geben.

#### Cleaning and oiling

● *Pull out the mains plug.* Raise the needle. Remove bobbin case and let sewing foot snap out. Insert the front tab N of the buttonhole foot in opening O on the left edge of the needle plate. Push the foot downwards, the needle plate is loosened. Remove needle plate. Clean the feed dog and the vicinity of the sewing hook with a soft brush. Do not oil the machine. All you have to do is put a drop of oil in the hook raceway now and then (as shown in the illustration).

#### Nettoyage et graissage

● *Débrancher la machine du secteur.* Amener l'aiguille en position haute. Sortir la boîte à canette et dégager la semelle. Engager le tenon avant N du pied à boutonnières dans l'ouverture O à gauche de la plaque. Abaisser la semelle et la plaque à aiguille est libérée. Enlever la plaque à aiguille. A l'aide d'un pinceau, nettoyer la griffe et le compartiment du crochet. Ne pas huiler la machine. De temps à autre, il suffit de mettre une goutte d'huile dans la coursière, comme il est montré sur le schéma.

#### Schoonmaken en smeren:

● *Stekker uit het stopcontact.* Naald omhoog en de naaivoet verwijderen. De spoelhuls uit de machine nemen. Het voorste nokje N van de knoopsgatenvoet in gaatje O aan de linkerkant van de steekplaat steken. De voet naar beneden drukken, waarbij de steekplaat omhoog komt. De steekplaat verwijderen. Met een kwastje de transporteur en de grijperruimte schoonmaken. De grijperbaan af en toe smeren met een druppel olie (zie schets boven). Verder behoeft de machine niet gesmeerd te worden.

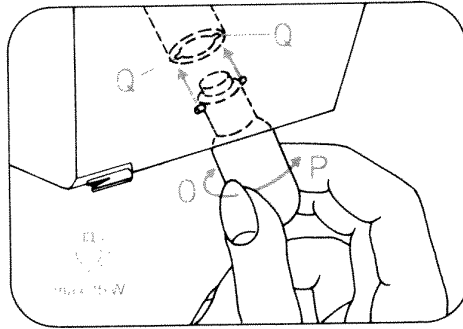
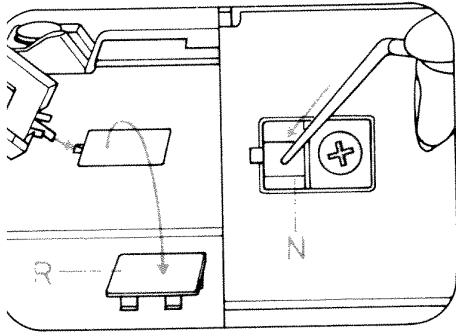

#### Glühlampe auswechseln

- *Netzstecker ziehen.*

Mit dem Knopflochfuß den Einsatz R auf dem Kopfdeckel anheben, entfernen und nach dem Wechseln der Glühlampe wieder eindrücken. Nähfläche abnehmen. Führungslinial etwas schräg in die Öffnung N auf dem Kopf der Maschine stecken, Lampengehäuse niederdrücken und festhalten. Die Glühlampe hochdrücken, nach O drehen und herausnehmen. Die neue Lampe so einsetzen, daß die Führungen in den Schlitz Q gleiten. Die Glühlampe hochdrücken und nach P drehen.

Die maximal zulässige Leistung der Lampe beträgt 15 Watt.

#### Changing the bulb

- *Pull out the mains plug.*

Use the buttonhole sewing foot to lift up insert R on the arm cover, remove the cover and push it back in place after having exchanged the light bulb. Hold the edge guide slightly tilted and push it into opening N in the head of the machine. Press down the housing of the lamp and hold it fast. Push the bulb upwards, turn it in direction O and pull it out. Insert the new bulb so that the pins enter slots Q, push the bulb upwards and turn it in direction P. Be sure to use only a 15-watt light bulb in the sewing lamp.

#### Changement de l'ampoule

- *Débrancher la machine du secteur.*

Au moyen du pied à boutonnières, soulever l'applique R sur le couvercle, l'enlever et la remettre en place après avoir remplacé l'ampoule. Placer le guide-bord de façon oblique dans l'ouverture N sur la tête de la machine. Descendre et maintenir le boîtier de la lampe. Pousser l'ampoule vers le haut, la tourner vers O et l'enlever. Placer l'ampoule neuve de manière que ses tenons s'engagent dans les fentes Q. Pousser l'ampoule vers le haut et la tourner vers P.

Puissance maximale admissible de l'ampoule: 15 Watts.

#### Lampje wisselen

- *Stekker uit het stopkontakt.*

Met de knoopsgatenvoet het inzetstukje R uit de kopdeksel optillen, verwijderen en na het wisselen van het lampje weer indrukken.







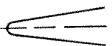

De lineaal iets scheef in opening N in de kop van de machine steken. Het lamphuis naar beneden drukken en vasthouden. Het oude lampje omhoog drukken, richting O draaien en eruit nemen. Nieuw lampje zo inzetten dat de beide pennen in de gleuven Q glijden. Het lampje omhoogdrukken en naar P draaien. Er mogen uitsluitend naaimachinelampjes van maximaal 15 Watt voor deze machine worden gebruikt.

## Nadel-Tabelle



Die Wahl der richtigen Nadel garantiert eine bessere Verarbeitung des Nähmaterials

Stoffqualität <b>leicht</b>	Stoffqualität <b>mittel</b>	Stoffqualität <b>schwer</b>
Nadel 60 70 75	Nadel 80 90	Nadel 100 110 120

### Nadelspitzen





Bezeichnung	Profil	Nadelspitze und Nadelöhr	Geeignet für
<b>130/705 H</b> Nadelstärke: 70/80		kleine Kugelspitze	Universalnadel für feinmaschige Synthetikgewebe, feines Leinen, Chiffon, Batist, Organdy, Wollstoffe, Samt, Ziernähte, Stickereien
<b>130/705 H-SUK</b> Nadelstärke: 70/110		mittlere Kugelspitze	Grobmaschige Strickstoffe, Wirkstoffe, Lastex, Interlock, Quiana, Simplex
<b>130/705 H-PS</b> Nadelstärke: 75+90		mittlere Kugelspitze	Speziell entwickelte Stretchnadel. Besonders gut geeignet für empfindliche Stretch- und Wirkstoffe
<b>130/705 H-SKF</b> Nadelstärke: 70/110		große Kugelspitze	Grobmaschige Miederwaren, Lycra, Simplex, Lastex
<b>130/705 H-J</b> Nadelstärke: 90/110		spitze Rundspitze	Köper, Berufsbekleidung, schwere Leinenstoffe, Blue Jeans, feines Segeltuch
<b>130/705 H-LL</b> Nadelstärke: 70-120		Schneidspitze (rechts-schneidend)	Leder, Wildleder, Kalbsleder, Ziegenleder
<b>130/705 H-PCL</b> Nadelstärke: 80-110		Schneidspitze mit Spitzenrinne (linkslaufend)	Kunstleder, Plastik, Folien, Wachtuch
<b>130 H-N</b> Nadelstärke: 70-110		kleine Kugelspitze, langes Nadelöhr	Absteppnähte mit Knopflochseide oder synthetischem Garn 30/3
<b>130/705 H-Wing</b> Nadelstärke: 100		Hohlsaum-Spitze	Effektvolle Hohlsaumnähte bei stark appretierten Geweben, Organdy, Glasbatist

# Nadel-Tabelle

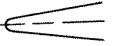
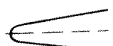
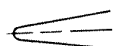
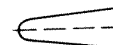

	Bezeichnung	Stichlänge	Stichbreite	Nadel-entfernung	Geeignet für
	<b>130/705 H-ZWI</b> Stärke: 80	2,5 mm 2,5 mm	— —	1,6 mm 2,0 mm	normale Biesen normale Biesen
	<b>130/705 H-ZWI</b> Stärke: 80 Stärke: 90 Stärke: 100	2,5 mm 2,5 mm 3,0 mm	— — —	2,5 mm 3,0 mm 4,0 mm	breite Biesen extra breite Biesen Biesen
	<b>Zierrmuster mit Zwillingnadeln</b> Bevor Sie die gewünschte Verzierung ausnähen, kontrollieren Sie durch Drehung des Handrades, ob die Nadeln einwandfrei einstechen. Dadurch wird ein Nadelbrechen weitgehend ausgeschaltet.				
	<b>Zierstichmuster / Zickzack-Muster</b>				
	<b>130/705 H-ZWI</b> Stärke: 80 Stärke: 80 Stärke: 80	0,5-1,5 mm 0,5-1,5 mm 0,5-1,5 mm	breit schmal schmal	1,6 mm 2,0 mm 2,5 mm	Verzierungen Verzierungen Verzierungen
	<b>Hohlsaum / Spezial Doppelnadel</b>				
	<b>130/705 H-ZWI-HO</b> Stärke: 80 Stärke: 100	2,0-3,0 mm 2,0-3,0 mm	sehr schmal sehr schmal		Dekorativer Hohlsaumeffekt. Stark appretierte Gewebe und Glasbatist sind besonders gut geeignet

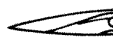
## Needle chart

Use of the correct needle ensures better processing of the material.







Fabric weight: <b>light</b> Needle size: 60 70 75		Fabric weight: <b>medium</b> Needle size: 80 90		Fabric weight: <b>heavy</b> Needle size: 100 110 120	
<b>Needle points</b>					
System & No.	Profile	Point & eye	Suitable for		
130/705 H 70, 80		Light ball point	Universal needle for fine-meshed synthetics, fine linen, chiffon, batiste, organdy, woolens, velvet, fancy seams and embroidery work.		
130/705 H-SUK 70, 110		Medium ball point	Coarse knitted fabrics, Lastex, double-jersey fabrics, Quiana and Simplex.		
130/705 H-PS 75, 90		Medium ball point	Stretch-fabric needle. Particularly suitable for delicate stretch- and knitted fabrics.		
130/705 H-SKF 70, 110		Heavy ball point	Wide-meshed corsetry, Lycra, Simplex and Lastex		
130/705 H-J 90-110		Acute round point	Twill, workwear, heavy linen, blue jeans and light canvas.		
130/705 H-LL 70-120		Narrow twist point	Leather, suede, calf and goatskin leathers		
130/705 H-PCL 80-110		Narrow wedge point with left-twist groove	Imitation leathers, plastic materials, plastic sheeting and oilcloth.		
130 H-N 70-110		Light ball point long eye	Seams topstitched with buttonhole silk or No. 30/3 synthetic thread.		
130/705 H-Wing 100		Hemstitching point	Attractive hemstitching on heavily dressed materials, organdy and glass cambric.		

# needle chart

	System & No.	Stitch length	Stitch width	Needle spacing	Suitable for
	130/705 H-ZWI 80	2.5 mm 2.5 mm	— —	1.6 mm 2.0 mm	Medium-wide cording
	130/705 H-ZWI 80 90 100	2.5 mm 2.5 mm 3.0 mm	— — —	2.5 mm 3.0 mm 4.0 mm	Wide cording Extra wide cording Extra wide cording
<p><b>Decorative designs sewn with twin needles</b>            Before you start sewing, turn the handwheel and check to make sure the needles stitch into the fabric properly. In this way, needle breakage can be largely prevented.</p>					
	<b>Decorative and zigzag patterns</b>				
	130/705 H-ZWI 80 80 80	0.5–1.5 mm 0.5–1.5 mm 0.5–1.5 mm	wide narrow narrow	1.6 mm 2.0 mm 2.5 mm	Ornamentations Ornamentations Ornamentations
	<b>Special hemstitching twin needle</b>				
	130/705 H-ZWI-HO 80 100	2.0–3.0 mm 2.0–3.0 mm	very narrow very narrow	— —	Decorative hem- stitching effect. Heavily dressed fabrics are par- ticularly suitable.

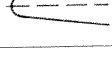

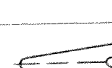
## Tableau des aiguilles

Le choix de la pointe d'aiguille adéquate est très important et garantit de meilleurs résultats.

Matières: <u>légères</u>		Matières: <u>moyennes</u>		Matières: <u>lourdes</u>	
Aiguilles: 60 70 75		Aiguilles: 80 90		Aiguilles: 100 110 120	
<b>Pointes d'aiguille</b>					
Désignation	Forme de pointe	Pointe et chas de l'aiguille	Utilisations		
<b>130/705 H</b> Grosseur de l'aiguille: 70, 80		pointe bille fine	Aiguille universelle pour tissus synthétiques maille fine, lin fin, chiffon, batiste, organdi, tissus laine, velours, pour coutures d'ornementation et pour broderies		
<b>130/705 H-SUK</b> Grosseur de l'aiguille: 70 à 110		pointe bille moyenne	Tissus tricotés grande maille, tissus maille, Lastex, Interlock, Quiana, Simplex		
<b>130/705 H-PS</b> Grosseur de l'aiguille: 75 à 90		pointe bille moyenne	Aiguille Stretch, spécialement développée pour machines Pfaff. Convient tout particulièrement pour tissus stretch et maille délicats.		
<b>130/705 H-SKF</b> Grosseur de l'aiguille: 70 à 110		grande pointe bille	Lycra grande maille (gaines, combinés, etc.) Lycra, Simplex, Lastex		
<b>130/705 H-J</b> Grosseur de l'aiguille: 90 à 110		pointe ronde pointue	Croisé, vêtements de travail, lins lourds, blue-jeans, toile à voiles fine		
<b>130/705 H-LL</b> Grosseur de l'aiguille: 70 à 120		pointe coupante à droite	Cuir, daim, veau, chevreau		
<b>130/705 H-PCL</b> Grosseur de l'aiguille: 80 à 110		pointe coupante avec rainure oblique (à gauche)	Similicuir, plastique, feuilles plastiques, toile cirée		
<b>130 H-N</b> Grosseur de l'aiguille: 70 à 110		petite pointe bille, chas long	Piqûres avec soie à boutonnière ou fil synthétique 30/3		
<b>130/705 H-Wing</b> Grosseur de l'aiguille: 100		pointe pour broderies ajours	Coutures ajours très décoratives sur tissus fins, organdi, batiste.		









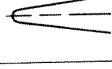
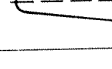

## Tableau des aiguilles

	Désignation	Longueur de point	Largeur de point	Espacement des aiguilles	Utilisations
	<b>130/705 H-ZWI</b> Grosueur: 80	2,5 mm 2,5 mm	— —	1,6 mm 2,0 mm	nervures normales
	<b>130/705 H-ZWI</b> Grosueur: 80 Grosueur: 90 Grosueur: 100	2,5 mm 2,5 mm 3,0 mm	— — —	2,5 mm 3,0 mm 4,0 mm	nervures larges nervures extra-larges
<b>Coutures d'ornementation avec aiguilles jumelées</b> Avant la couture d'ornementation, tournez le volant et contrôlez si les aiguilles pénètrent impeccablement dans la plaque. Ainsi vous ne risquez pas que les aiguilles cassent au cours de la couture.					
	<b>Motifs au point d'ornementation/Motifs au point zigzag</b>				
	<b>130/705 H-ZWI</b> Grosueur: 80 Grosueur: 80 Grosueur: 80	0,5-1,5 mm 0,5-1,5 mm 0,5-1,5 mm	large étroite étroite	1,6 mm 2,0 mm 2,5 mm	Ornementations Ornementations Ornementations
<b>Ourllet ajour/Aiguille double spéciale</b>					
	<b>130/705 H-ZWI-HO</b> Grosueur: 80 Grosueur: 100	2,0-3,0 mm 2,0-3,0 mm	très étroite très étroite	— —	Effet décoratif d'ourlet ajours. Sont particulièrement appropriés les tissus très apprêtés et le batiste.

## Naaldentabel

Het gebruik van de juiste naald, garandeert een betere verwerking van de stof

Stofkwaliteit <u>dun</u>		Stofkwaliteit <u>middel</u>		Stofkwaliteit <u>dik</u>		
naald 60 70 75		naald 80 90		naald 100 110 120		
<b>Vorm van de Naaldpunt</b>						
Benaming	Profiel	Naaldpunt en naald oog	Geschikt voor:			
<b>130/705 H</b> naalddikte: 70/80		kleine bol- vormige punt	Universele naald voor fijnmazige synthetische weefsels, linnen, katoen, batist, chiffon, organdie, wol, zijde sierrandjes en borduurwerk.			
<b>130/705 H-SUK</b> naalddikte: 70/110		bolvormige punt, middel	Grofmazige gebreide stoffen, fijnmazig gebreid materiaal, lastex, interlock, simplex, quiana			
<b>130/705 H-PS</b> naalddikte: 75/90		kleine bol- vormige punt klein naald-oog	Special ontwikkelde stretchnaald. Bijzonder geschikt voor delicate stretchstoffen, b.v. zijden jersey			
<b>130/705 H-SKF</b> naalddikte: 70/110		grote bol- vormige punt	Grofmazige foundation, lycra, simplex, lastex			
<b>130/705 H-J</b> naalddikte: 90/110		spitse naaldpunt	Keper, werkkleding, zwaar linnen, jeans, fijn zeildoek			
<b>130/705 H-LL</b> naalddikte 70/120		snijpunt (rechts snijdend)	Leer, wildleer, kalfsleer			
<b>130/705 H-PCL</b> naalddikte: 80-110		snijpunt met gleuf (links uitlopend)	Skai, plastic, folie, wasdoek			
<b>130 H-N</b> naalddikte 100-110		lang naald oog kleine bol- vormige punt	Zadelsteek met knoopsgatgaren 30/3			
<b>130/705 H-Wing</b> naalddikte: 100		ajour-punt	Effectvolle ajournaad in sterk geappreterde weefsels, organdie, glasbatist			

# Jaaldentabel

	Benaming	Steeklengte	Steekbreedte	Naald-afstand	Geschikt voor:
	<b>130/705 H-ZWI</b> naalddikte: 80	2,5 mm 2,5 mm	— —	1,6 mm 2,0 mm	normale biezen normale biezen
	<b>130/705 H-ZWI</b> naalddikte: 80 naalddikte: 90 naalddikte: 100	2,5 mm 2,5 mm 3,0 mm	— — —	2,5 mm 3,0 mm 4,0 mm	brede biezen brede biezen extra brede biezen

## Sierstiksels met de tweelingnaald

Voor de gewenste steek gemaakt wordt eerst controleren, door draaien met het vliegwiel, of de naalden niet in de steekplaat steken.

	Zigzagstiksels met de tweelingnaald				
	<b>130/705 H-ZWI</b> dikte 80	0,5-1,5 mm		1,6 mm	sierstiksel
	dikte 80	0,5-1,5 mm		2,0 mm	sierstiksel
	dikte 80	0,5-1,5 mm		2,5 mm	sierstiksel

## Dubbele zwaardnaald/ajour

	<b>130/705 H-ZWI-HO</b> dikte 80 dikte 100	2,0-3,0 mm 2,0-3,0 mm		— —	Decoratief ajour-effect in grofmazige weefsels

## Nähstörungen und ihre Beseitigung

Ursache:

Beseitigung:

### 1. Die Maschine läßt Stiche aus

Die Nadel ist nicht richtig eingesetzt.

Nadel bis zum Anschlag hochschieben.  
Flache Kolbenseite nach hinten.

Es ist eine falsche Nadel eingesetzt.

Nadel System 130/705 H einsetzen.

Die Nadel ist verbogen oder stumpf.

Neue Nadel einsetzen.

Die Maschine ist nicht richtig eingefädelt.

Einfädeltweg überprüfen.

Die Nadel ist für das Garn zu fein.

Stärkere Nadel einsetzen.

### 2. Der Oberfaden reißt

Aus vorgenannten Gründen.

Siehe unter 1.

Bei zu starker Fadenspannung.

Fadenspannung regulieren.

Bei schlechtem oder knotigem Garn,  
oder bei solchem, das durch lange  
Lagerung zu trocken geworden ist.

Nur gutes Nähgarn verwenden.

### 3. Die Nadel bricht ab

Die Nadel ist nicht bis zum Anschlag  
eingesetzt.

Neue Nadel bis zum Anschlag  
schieben.

Die Nadel ist verbogen.

Neue Nadel einsetzen.

Die Nadel ist zu dünn oder zu dick.

Nadeltabelle beachten.

Durch Ziehen oder Schieben des Stoffes  
wird die Nadel verbogen und stößt auf  
die Stichplatte.

Maschine allein transportieren lassen.  
Nähgut nur leicht führen.

Die Spulenkapsel ist nicht richtig  
eingesetzt.

Beim Einsetzen der Spulenkapsel diese  
bis zum Anschlag nach hinten schieben.

### 4. Die Naht ist nicht gleichmäßig

Die Spannung ist verstellt.

Ober- und Unterfadenspannung  
kontrollieren.

Zu starkes, knotiges oder hartes Garn.

Nur einwandfreies Garn verwenden.

Der Unterfaden ist ungleich aufgespult.

Nicht freihändig aufspulen, sondern den  
Faden durch die Spulervorspannung lau-  
fen lassen.

Fadenschlingen unterhalb oder oberhalb  
des Stoffes.

Richtig einfädeln. Ober- und Unterfaden-  
spannung kontrollieren.

Ursache:

Beseitigung:

**5. Die Maschine transportiert nicht oder nur unregelmäßig**

Zwischen den Transporteur-Zahnreihen hat sich Nähstaub festgepreßt.

Stichplatte abnehmen, Nähstaub mit Pinsel entfernen.

Transporteur ist versenkt.  
Versenkschieber steht rechts.

Versenkschieber nach links stellen

**6. Die Maschine geht schwer**

Fadenreste befinden sich in der Greiferbahn.

Fadenreste entfernen und nur einen Tropfen Öl in die Greiferbahn geben.

**7. Die Maschine näht die Stiche auf den Tipptasten nicht**

(Modelle mit Zierstichen)

Zierstich-Einstellrad ist eingeschaltet.

Einstellrad ausschalten; auf den Punkt stellen.

**8. Wichtige Hinweise**

Beim Auswechseln von Nähfüßen und Nadeln muß der Hauptschalter 125 ausgeschaltet werden.

Die eingefädelt Maschine nicht ohne Stoff in Bewegung setzen.  
Beim Verlassen der Maschine, auch kurzfristig, den Hauptschalter ausschalten.  
Dies ist wichtig, wenn Kinder in der Nähe sind.

## Faults and how to remedy them

Cause:

Remedy:

### 1. Machine skips stitches

Needle not inserted correctly.

Push needle up as far as it will go, its flat shank side facing rear.

Wrong needle used.

Insert system 130/705 H needle.

Needle bent or blunt.

Insert new needle.

Machine threaded improperly.

Check threading.

Needle too thin for thread used.

Use thicker needle.

### 2. Needle thread breaks

For any of the above reasons.

See par. 1 above.

Thread tension too high.

Regulate thread tension.

Poor-quality or knotty thread used, or thread that has become too dry by excessive storage.

Use only good quality thread.

### 3. Needle breaks

Needle not pushed up as far as it will go.

Insert new needle and push it up as far as it will go.

Needle bent.

Insert new needle.

Needle too thin or too thick.

See Needle Chart.

Needle bent and strikes needle plate because workpiece is pushed or pulled.

Let machine feed the workpiece. Only guide the material lightly.

Bobbin case improperly inserted.

When inserting the bobbin case, push it in as far as it will go.

### 4. Seam is not uniform

Tension out of adjustment.

Check upper and lower tensions.

Thread too thick, knotty or hard.

Use first-class thread only.

Bobbin thread wound unevenly.

During bobbin winding, do not hold thread in hand, but pass it through the bobbin winding tension.

Kinks appear on top and bottom of material.

Thread machine properly and check both tensions.

Cause:

Remedy:

**5. Machine feeds irregularly or not at all**

Lint has accumulated between tooth rows of feed dog.

Remove needle plate and clean out lint.

Feed dog lowered. (Feed-lowering control is at right.)

Push feed-lowering control to the left.

**6. Machine runs with difficulty**

Thread ends in hook raceway.

Remove thread ends and put a drop of oil into hook raceway.

**7. The machine does not sew the stitches on the push-buttons**

(Models with fancy stitches)

Fancy-stitch thumb-wheel is engaged.

Disengage thumb-wheel: set at dot.

**8. Fundamental rules**

Before exchanging either sewing foot or needle, switch off master switch 125. Never run a threaded machine unless there is a piece of fabric under the sewing foot. If you have to leave the machine, even for a short while, be sure to switch off the master switch. This is particularly important when children are around.

## Causes de dérangements et remèdes

Causes:

Remèdes:

### 1. Points manqués

L'aiguille n'est pas placée selon les prescriptions

Engager l'aiguille à fond, le méplat du talon vers l'arrière.

L'aiguille n'est pas du système prescrit.

N'utiliser que des aiguilles du système 130/705 H.

L'aiguille est déformée ou épointée.

Placer une aiguille neuve.

L'enfilage n'est pas correct.

Contrôler les passages du fil.

L'aiguille est trop fine pour le fil.

Utiliser une aiguille plus forte.

### 2. Casse du fil d'aiguille

Pour les causes précitées.

Voir 1.

Tensions trop fortes.

Régler convenablement les tensions.

Fil de mauvaise qualité, noueux ou cassant.

N'employer que du fil de qualité.

### 3. Casse d'aiguille

L'aiguille n'est pas engagée à fond.

Introduire la nouvelle aiguille à fond.

L'aiguille est déformée.

Remplacer l'aiguille.

L'aiguille est trop grosse ou trop fine.

Tenir compte du tableau des aiguilles.

En tirant ou poussant l'ouvrage, l'aiguille dévie sur la plaque à aiguille.

Laisser la machine entraîner seule.  
Guider légèrement l'ouvrage.

La boîte à canette n'est pas introduite correctement.

Appuyer sur la boîte à canette à sa mise en place, jusqu'à l'emboîtement perceptible.

### 4. Couture laissant à désirer

La tension est dérégulée.

Vérifier les tensions des fils d'aiguille et de crochet.

Le fil est trop gros, noueux ou dur.

N'utiliser que des fils de bonne qualité.

Canette irrégulièrement garnie.

Ne pas bobiner à main libre mais faire passer le fil par la prétension du dévidoir.

Des boucles de fil se forment sur ou sous l'ouvrage.

Veiller à l'enfilage correct; contrôler les tensions des fils.



Causes:

Remèdes

**5. La machine n'entraîne pas ou entraîne irrégulièrement**

Bourres agglomérées entre les dents de la griffe. Enlever la plaque à aiguille, ôter les bourres au pinceau.

Griffe abaissée (glissière abaisse-griffe en position droite). Placer la glissière abaisse-griffe à gauche.

**6. Marche dure de la machine**

Des bribes de fil se sont prises dans la coursière du crochet. Enlever les bribes de fil et mettre une goutte d'huile dans la coursière.

**7. La machine ne coud pas les points commandés par touche.**

(Modèle avec points d'ornementation)

Le disque de réglage des points d'ornementation est embrayé. Débrayer ce disque; le placer sur le point.

**8. Remarques importantes**

Pour remplacer le pied presseur et l'aiguille, placer l'interrupteur général 125 sur «Arrêt».

Ne jamais mettre en marche la machine enfilée sans tissu sous le pied presseur. Ne pas oublier de toujours débrayer l'interrupteur général, même si l'on ne quitte la machine que pour quelques instants. Cela est surtout nécessaire s'il y a des enfants dans la même pièce.

## Opheffen van kleine storingen

Oorzaak

Opheffen

### 1. De machine slaat steken over

De naald is niet goed ingezet.

Naald zover mogelijk naar boven schuiven, met de platte kant van u af.

U gebruikt een verkeerd systeem naald.

Naald system 130/705 H inzetten.

De naald is krom of stomp.

Nieuwe naald inzetten.

De machine is niet goed ingeregen.

De machine opnieuw inrijgen.

De naald is te dun voor het garen.

Dikkere naald inzetten.

### 2. De bovendraad breekt

Door dezelfde oorzaken als boven.

Zie onder opheffen 1.

Bij een te zware bovenspanning.

Bovenspanning lossen zetten.

Bij slechte kwaliteit garen, b. v. met veel knoopjes of bij garen dat door lang liggen uitgedroogd is.

Goede kwaliteit gemerceriseerd of syntetisch garen gebruiken.

### 3. De naald breekt

De naald is niet hoog genoeg ingezet.

Nieuwe naald inzetten en zo hoog mogelijk in de naaldhouder schuiven.

De naald is krom.

Nieuwe naald inzetten.

De naald is te dun of te dik.

Naald volgens naaldtabel uitzoeken.

Door trekken of duwen aan de stof is de naald krom getrokken en stoot op de steekplaat.

Niet trekken of duwen aan de stof alleen, sturen

Het spoelhuis is niet goed ingezet.

Bij het inzetten de spoelhuls tot het stuitpunt van u af drukken.

### 4. Het stiksel is onregelmatig

De spanning is versteld.

Boven- en onderdraadspanning controleren.

Te dik, onregelmatig of te stug garen.

Alleen goede kwaliteit garen gebruiken.

De onderdraad is niet regelmatig opgespoeld

Spoelen met de draad door de spoelspanning, niet uit devrije.

Grote lussen onder de stof.

Bovendraad opnieuw inrijgen. Boven- en onder spanning controleren.

Oorzaak

Opheffen

**5. De machine transporteert niet of onregelmatig**

Tussen de tandjes van de transporteur zit stof geperst.	Steekplaat wegnemen, stof met het stofkwastje weghalen.
Transporteur is uitgeschakeld.	Transporteur inschakelen.

**6. De machine loopt zwaar**

Draadresten in de grijperbaan.	Draadresten verwijderen en een druppel olie in de grijperbaan doen.
--------------------------------	---

**7. De machine (types met siersteken) maakt niet de steken van de tiptoetsen:**

Het instelwiel voor de siersteken is ingeschakeld.	Instelwiel voor de siersteken uitschakelen.
--	---

**8. Belangrijke aanwijzingen**

Bij het verwisselen van naalden en naaivoetjes moet de stroom uitgeschakeld worden. Daarvoor hoofdschakelaar 125 indrukken. De ingeregen machine nooit zonder stof eronder laten draaien. Wanneer men, ook voor korte tijd de machine alleen laat, altijd de hoofdschakelaar v. d. machine uitzetten. Dit is belangrijk, vooral wanneer er kinderen in de buurt zijn.

**Sonderzubehör**

Das Sonderzubehör ist für spezielle Näharbeiten. Es ist bei Ihrem Händler gegen Berechnung erhältlich.

Zubehör	Bestell-Nr.	Näharbeit
Applikationsfuß	93-042 941-91	Zum Applizieren
Bandeinfasser (Nähfußhalter entfernen)	98-053 484-91	Zum Einfassen von Kanten mit Band
Biesenfuß 5 Rillen (Zwillingsnadeln mit Nadelabstand 2,0–2,5)	93-042 950-91	Zum Biesennähen (Nadelstärke 80, für feine Biesen Nadelstärke 70)
Biesenfuß 7 Rillen (Zwillingsnadeln mit Nadelabstand 1,6)	93-042 953-91	
Fransenfuß	93-042 943-91	Zum Nähen von Fransen und zum Durchschlagen
Geradstichfuß mit Rundloch	98-694 821-00	Achtung! Nur Geradstich Stichlage Mitte einstellen. Für Absteppnähte und zum Nähen von besonders feinen und weichen Stoffen (Seidenjersey etc.)
Stichplatte mit Rundloch	93-032 087-91	
Kapper 4,5 mm	93-042 946-91	Für Kappnähte
Kapper 6,5 mm	93-042 948-91	
Kräuselfuß	93-036 998-91	Zum Kräuseln von Volants etc.
Mehrstichkräusler	98-999 650-00	Zum Kräuseln von Volants etc.
Kordonierfuß	93-036 915-91	Zum Kordonieren
Lochstickplatte	93-036 976-45	Für Lochstickerei
Rollsäumer 2 mm	98-694 873-00	Zum Säumen von Kanten
Säumer 4 mm (für Obertransport)	98-694 823-00	Zum Säumen von Kanten
Stopffuß	93-035 960-91	Stopfen und Wollestopfen
Strickkantenfuß	93-042 957-91	Zum Nähen von Strickmaterial
Teflonfuß	93-036 917-91	Zum Nähen von Plastik, Kunststoff und Leder

## Inhaltsverzeichnis

Abstepparbeiten	32, 33
Anlasser	3, 12
Blindstich	34, 35
Doppelter Stofftransport	14
Einstellrad für Zierstiche	26
Elektrischer Anschluß	3
Glühlampe auswechseln	51
Hosenreißverschluß (Damen)	44, 45
Knopfannähen	40, 41
Knopflochnähen	37-39
Nadel auswechseln	28
Nadeltabelle	52, 53
Nähfüße	31
Nähfüße auswechseln	29
Nähstörungen und ihre Beseitigung	60, 61
Nähwerk aus- und einschalten	5, 7
Nutzstiche einstellen	22
Nutz- und Stretchstichkombinationen	24
Oberfaden einlegen	9
Oberfadenspannung prüfen	12
Programmtabelle	76, 77
Reinigen und Ölen	50
Reißverschluß einnähen	42
Rückwärtsnähen	16
Sicherheitsbestimmungen	18
Spulen vorbereiten	4, 5
Spulen	6
Spule einlegen	7
Spulenkapsel einsetzen	8
Stichlage einstellen bei Geradstich	25
Stichlänge einstellen	15
Stoffdrückerhebel	11, 13
Stopfen mit Geradstich	46, 47
Stopfen mit Wolle	48, 49
Stretchstiche einstellen	23
Tipptasten	19
Transporteur versenken	28
Unterfaden heraufholen	10
Unterfadenspannung prüfen	8
Verwandlungsnähfläche	30
Zierstiche und Kombinationen	27
Zubehörfach	31 a
Zweiter Garnrollenstift	17

**Special accessories**

The special accessories listed below are intended for special sewing jobs. They can be obtained from your dealer at an extra charge.

Accessory	Part No.	Sewing Operation
Appliqué foot	93-042941-91	For appliqué work
Binder (remove sewing foot holder)	98-053484-91	For binding edges with tape
Cording foot, 5 grooves (twin needle with 2.0–2.5 mm needle gauge)	93-042950-91	For cording work (needle size 80, for fine cording needle size 70)
Cording foot, 7 grooves (twin needle with 1.6 mm needle gauge)	93-042953-91	
Fringe sewing foot	93-042943-91	For sewing fringes and for basting
Straight-stitch foot with round needle hole	98-694821-00	Important! Only for straight stitches, needle position center. For topstitching and sewing very delicate and soft fabrics (silk jersey, etc.)
Needle plate with round needle hole	93-032087-91	
Felling foot, 4.5 mm	93-042946-91	For felled seams
Felling foot, 6.5 mm	93-042948-91	
Shirring foot	93-036998-91	For shirring valances
Multi-stitch gathering attachment	98-999650-00	For shirring valances
Single-needle cording foot	93-036915-91	For single-needle cording
Eyeletting plate	93-036976-45	For eyeletting
Roll hemmer 2 mm	98-694873-00	For hemming edges
Hemmer, 4 mm (for dual feed)	98-694823-00	For hemming edges
Darning foot	93-035960-91	For eyeletting
Knit-edge sewing foot	93-042957-91	For sewing knitted fabrics
Teflon sewing foot	93-036917-91	For sewing plastic, synthetic materials and leather

## Contents

Accessory compartment	31 a
Blindstitching	34, 35
Bobbin winding	6
Bobbin winding preparations	4, 5
Changing the bulb	51
Changing the needle	28
Changing the sewing foot	29
Checking the bobbin thread tension	8
Checking the needle thread tension	12
Cleaning and oiling	50
Darning with straight stitches	46, 47
Darning with wool	48, 49
Disengaging and engaging the sewing mechanism	5, 7
Drawing up the bobbin thread	10
Dual fabric feed	14
Electrical connection	3
Fancy stitches and combinations	27
Faults and how to remedy them	62, 63
Finger-tip controls	20
Inserting the bobbin	7
Inserting the bobbin case	8
Lowering the feed dog	28
Needle chart	54, 55
Needle thread tension	12
Operating the foot control	3, 12
Presser bar lifter	11, 13
Program table	78, 79
Reverse sewing	16
Second thread reel pin	17
Safety rules	18
Setting stretch stitches	23
Setting the needle position for straight stitch	25
Setting the stitch length	15
Setting the utility stitches	22
Sewing buttonholes	37-39
Sewing feet	31
Sewing in zippers	42, 43
Sewing on buttons	40, 41
Thumb wheel for fancy stitches	26
Topstitching	32, 33
Upper threading	9
Utility- and stretch-stitch combinations	24
Work support/accessory box	30
Zippers for ladies' slacks	44, 45

### Accessoires spéciaux

Des accessoires pour des travaux particuliers sont en vente chez votre dépositaire Pfaff contre acturation.

Accessoires	Références	Opérations
Pied pour applications	93-042 941-91	applications
Bordeur (enlever support du pied)	98-053 484-91	bordage
Pied à nervures, 5 rainures (aiguilles jumelées en écartements de 2,0 - 2,5 mm)	93-042 950-91	couture de nervures (aiguilles n <sup>o</sup> 80; pour nervures fines, aiguilles n <sup>o</sup> 70)
Pied à nervures, 7 rainures (aiguilles jumelées en écartements de 1,6 mm)	93-042 953-91	
Pied pose franges	93-042 943-91	couture de franges et bâtissage
Pied pour point droit, à trou rond	98-694 821-00	Impérativement régler sur point droit, déport du point au milieu. Surpiqûres et coutures sur tissus très fins et souples (jersey de soie)
Plaque à aiguille avec trou rond	93-032 087-91	
Rabatteur 4,5 mm	93-042 946-91	coutures rabattues
Rabatteur 6,5 mm	93-042 948-91	
Pied fronçeur	93-036 998-91	froncement de volants, etc.
Fronçeur multipoints	98-999 650-00	froncement de volants, etc.
Pied guide-cordonnet	93-036 915-91	pose de cordons
Plaque pour broderie à jour	93-036 976-45	broderies à jours
Ourleur roulotté 2 mm	98-694 873-00	ourlage de bords
Ourleur 4 mm (pour entraînement supérieur)	98-694 823-00	ourlage de bords
Pied à repriser	93-035 960-91	reprisage normal et à la laine
Pied guide-bord pour tricot	93-042 957-91	coutures tissus-maillles
Pied à semelle Téflon	93-036 917-91	matières plastiques et synthétiques, cuir



## Table des matières

Abaissement de la griffe	28
Bobinage	6
Boîte de rangement des accessoires	30
Branchement électrique	3
Changement de l'aiguille	28
Changement de l'ampoule	51
Changement du pied presseur	29
Combinaisons de points élastiques et utilitaires	24
Contrôle de la tension du fil d'aiguille	12, 13
Contrôle de la tension du fil de canette	8
Couture en marche arrière	16
Déport du point droit	25
Disque de réglage des points décoratifs	26
Embrayage et débrayage des organes de couture	5, 7
Enfilage du fil d'aiguille	9
Entraînement double du tissu	14
Exécution de boutonniers	37-39
Fermeture à glissière pour pantalons femmes	44, 45
Insertion de fermetures à glissière	42, 43
Levier presse-tissu	11, 13
2 <sup>e</sup> broche à bobine	17
Mesures de sécurité	18
Mise en place de la canette	7
Mise en place de la boîte à canette	8
Nettoyage et graissage	50
Perturbations et remèdes correspondants	64, 65
Pieds presseurs	31
Plaque de rangement	31a
Plan de couture variable	30
Points d'ornementation, points combinés	27
Points invisibles	34, 35
Pose de boutons	40, 41
Préparation des canettes	4, 5
Réglage de la longueur de point	15
Réglage des points utilitaires	22
Réglage des points élastiques	23
Remontée du fil de canette	10
Reprisage au fil de laine	48, 49
Reprisage au point droit	46, 47
Rhéostat à pédale	3, 12
Surpiquage	32, 33
Tableau des aiguilles	56, 57
Tableau des programmes	80, 81
Touches	20, 21

**Extra accessoires**

De extra accessoires zijn voor bijzondere werkzaamheden. Ze zijn tegen betaling leverbaar bij de officiële Pfaff dealer.

Accessoires	Bestelnr.	Toepassen
Applikatievoet	93-042941-91	Voor applikatiewerk
Biaisboorvoet (schroef) naaivoethouder verwijderen	98-053484-91	Omboren van kanten met band
Biezenvoet 5 tunnels (Tweelingnaald, naaldafstand 2,0 - 2.5)	93-042950-91	Biesjes maken, (naalddikte 80, smalle biesjes naalddikte 70)
Biezenvoet 7 tunnels (Tweelingnaald, naaldafstand 1,6)	93-042953-91	
Doorslagvoet	93-042943-91	Doorslaan, stofversieren
Rechtstikvoet met rond steekgat	98-694821-00	Opgelet! Alleen rechte steken met naaldstand in het midden gebruiken. Voor doorstiknaden en voor het stikken van dunne stoffen b. v. zijden jersey
Rechtstik-steekplaat met rond steekgat	93-032087-91	
Plattenaadvoet 4,5 mm	93-042946-91	Voor platte naden
Plattenaadvoet 6,5 mm	93-042948-91	
Rimpelvoet	93-036998-91	Rimpelen van volants etc.
Rimpel- en plooivoet	98-999650-00	Rimpelen van volants etc.
Kordonneervoet	93-036915-91	Kordonneerwerk
Nestelplaatje	93-036976-45	Nestelgaatjes
Rolzomer 2 mm	98-694873-00	Rolzoom
Zomer 4 mm (voor boventransport)	98-694823-00	Platte zoom 4 mm breed
Stopvoet	93-035960-91	Stoppen
Breiwerkvoet	93-042957-91	Gelijktijdig stikken en afwerken van gebreide stof
Teflonvoet	93-036917-91	Voor het stikken van plastic, kunststoffen en leder

## Inhoud

Aansluiten van de machine	3
Accessoiresbox tevens stoftoevoerblad	30
Accessoiresvac	31a
Afhechten, achterwaarts stikken	16
Blindzomen	34, 35
Bovendraad inrijgen	9
Bovendraadspanning controleren	12
Draadafsnijder	13
Dubbel stoftransport	14
Knopen aanzetten	40, 41
Knoopsgaten instellen	37
Knoopsgaten maken	39
Lampje wisselen	51
Naaimechanisme uit- en inschakelen	5, 7
Naaldentabel	58, 59
Naaivoetjes	31
Naaivoetje wisselen	29
Naald wisselen	28
Naaldstand instellen (rechte steek)	25
Nuttige steken instellen	22
Nuttige- en stretchsteek combineren	24
Onderdraad naar boven halen	10
Opheffen van storingen	66, 67
Programmatabel	82, 83
Schoonmaken en smeren	50
Siersteken instellen	26
Siersteek-kombinaties	27
Spoelen voorbereiden	4, 5
Spoelen	6
Spoel in de spoelhuls	7
Spoelhuls in de machine	8
Spoelspanning controleren	8
Steeklente instellen	15
Stofdrukker	11, 13
Stoppen	46, 47
Stoppen met wol	48, 49
Stretchsteken instellen	23
Tiptoetsen	19
Transporteur uitschakelen	28
Treksluiting inzetten	42, 43
Treksluiting in pantalon (dames)	44, 45
Tweede garenpen	17
Veiligheidsvoorschriften	16
Voetpedaal	3, 12
Watteren en sierstiksels	32, 33
Werkbox aanstuiten	11

### Programmtabelle

Die Tabelle zeigt die Programmnummer, den dazugehörenden Stich und darunter, welche Tasten zu drücken sind. Bei allen Programmen mit dem Hinweis „stretch“ ist der Stichtlängen-Einsteller bis zum Anschlag auf  zu drehen. Bei allen übr-

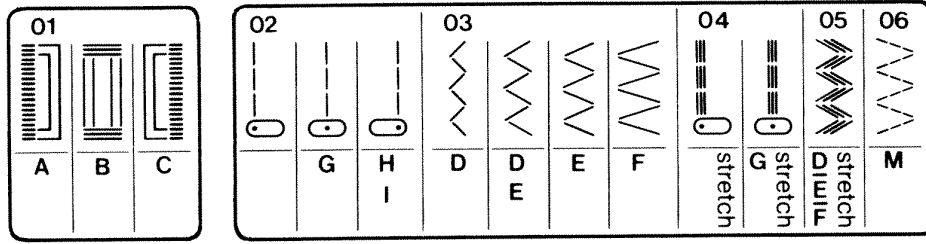

Nr.	Bezeichnung	Anwendung
01	Knopflöcher	Ohne Drehen des Stoffes, nur tippen und das Knopfloch ist fertig. Die Stichtichte läßt sich regulieren.
02	Geradstich	Für alle Näharbeiten und einen 6 mm Ziersteppstich
03	Zickzackstich	Vielseitig anwendbar; zum Versäubern von Nähten, Applizieren, Spitzen einsetzen, Nähen von Raupennähten, Sticken, Knöpfe annähen, Stopfen usw.
04	Stretch-3fach-Geradstich	Nähte, die etwas aushalten müssen, dehnen sich bei jeder Beanspruchung ohne zu reißen mit.
05	Stretch-3fach-Zickzackstich	Besonders flache, elastische Nahtverstärkung, zum Beispiel für Miederwaren.
06	Elasticstich	Zum Einsetzen von Flickern oder Ausbessern von Rissen in dehnbarem Material.
07	Wabenstich	Zum Aufnähen von Gummifäden oder zum Überdecken von Frotteenähten.
08	Blindstich	Für unsichtbare Saumnähte an dickeren Stoffen.
09	Kanten-Einfaßstich	Zum Versäubern und Verzieren von Kanten.
10	Muschelkantenstich	Effektvoller Kantenabschluß an zarten Materialien.

ist die Stichtlänge nach Wunsch zu wählen. In der Texttabelle sind Bezeichnung Anwendung der einzelnen Programme angegeben.

07	08	09	10	11	12	13	14	15	16	17	18	19	20
M stretch	H	H stretch	K	K stretch	K M stretch	L	L stretch	-	- stretch	L	L stretch	L M stretch	K M stretch

nr.	Bezeichnung	Anwendung
1	Overlockstich	Elastische Schließ- und Versäuberungsnaht für Maschenware.
2	Kordelstich	Eine lockere Schmucknaht für luftige Bekleidung.
13	Zierelasticstich	Zum Flicken einsetzen oder Risse ausbessern in dehnbarem Material oder für dekorative Schmucknähte auf elastischen Geweben
14	Federstich	Eine schmückende Überdecknaht, zum Beispiel für Schürzen.
15	Verbindungsstich breit	Eine klassische Dekorationsnaht für alle Unistoffe.
16	Pulloverstich	Elastische Schließ- und Versäuberungsnaht für Jerseymaterialien.
17	Verbindungsstich schmal	Eine klassische Dekorationsnaht für Unistoffe.
18	Webestich	Eine Schmucknaht, zum Beispiel für rustikale Kleider.
19	Diagonal-Stich	Eine Schmucknaht, zum Beispiel für moderne, schlichte Kleider.
20	Dreiecksstich	Eine Ziernaht, zum Beispiel für Kindernachthemden.





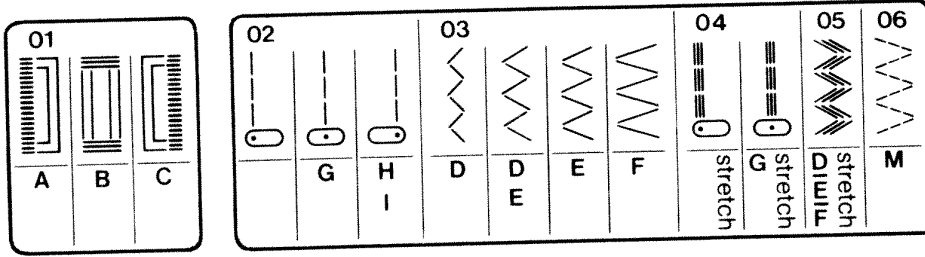





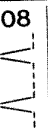

### Stitch program chart

Listed in this chart are the stitch program number, the corresponding stitch and, in the lower half, the buttons to be pressed to sew this seam pattern. For all stitch programs marked „stretch“, turn the stitch control toward  as far as it will go.

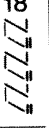

Nr.	Stitch	Application
01	Buttonholes	Buttonholes without turning the fabric. Just push the buttons and the buttonhole is finished. The stitch density can be regulated.
02	Straight stitch	All ordinary sewing operations and 6-mm fancy stitching operations.
03	Zigzag stich	Edge finishing, appliqué work, inserting lace, button sewing and satin stitching, embroidering, darning etc.
04	Elastic triple straight stitch	Seams exposed to great stress which stretch under stress.
05	Elastic triple zigzag stich	For very flat, elastic reinforcing seams, e. g. on corsetry.
06	Elastic stitch	Inserting patches and darning rips on elastic fabrics.
07	Honeycomb stitch	Sewing on elastic threads or covering seams on terry cloth.
08	Blindstitch	Hemming heavier fabrics with invisible stitches.
09	Edge binding stitch	For serging or enhancing edges.
10	Shell-edge stitch	Attractive edge finish on dainty fabrics.

For all other programs, select the stitch length as desired. The individual stitch programs and their application are described in detail in the table below.

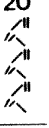
													
M	H	H	K	K	K	L	L	-	-	L	L	K	K
stretch		stretch		stretch	stretch		stretch		stretch		stretch	stretch	stretch

No.	Stitch	Application
11	Overlock stitch	Elastic assembly and edge finishing seams on knitted fabrics.
12	Knurl stitch	Ornamental seam on light clothing.
13	Elastic ornamental stitch	Inserting patches and darning rips on elastic materials or sewing ornamental seams on elastic fabrics.
14	Feather stitch	Decorative cover seams, e. g. on aprons.
15	Joining stitch, wide	Classic ornamental seam on all plain fabrics.
16	Pullover stitch	Elastic assembly and finishing seams on jersey fabrics.
17	Joining stitch, narrow	Classic ornamental seam on plain fabrics.
18	Loom stitch	Ornamental seam, e. g. for country-look dresses.
19	Diagonal stitch	Ornamental seam, e. g. for plain-look, modern dresses
20	Triangular stitch	Ornamental seam, e. g. for children's night dresses.

### Tableau des programmes



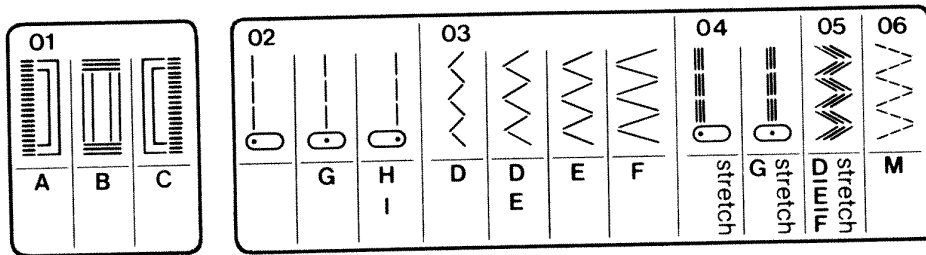





Le tableau indique le numéro du programme, le schéma du point correspondant et les différents réglages à effectuer sur la machine. Pour tous les programmes pourvus de la mention «stretch», le règle-point est à tourner à



N°	Désignation des points	Utilisations
01	Boutonnieres	Sans tourner l'ouvrage; il suffit d'appuyer sur des touches; densité des points réglable.
02	Point droit	Point de base pour exécuter les coutures et pour réaliser un point décoratif de 6 mm (surpiqûres).
03	Point zigzag	Emplois multiples: surfilage, applications, incrustations de dentelle, nervures, broderies, reprisage, etc.
04	Triple couture point droit	Coutures élastiques soumises à effort; elles s'étirent sans casse du fil (pantalons de ski . . .).
05	Triple point zigzag	Pour renforcer les coutures élastiques (gainés, combinés, soutiens-gorge . . .).
06	Point zigzag piqué	Pose de pièces ou raccommodage dans les tissus élastiques.
07	Point nid d'abeille	Pose de fils élastiques (smocks) et couture d'assemblage sur tissu éponge.
08	Point invisible	Ourlés invisibles sur tissus moyens et épais.
09	Point de bordure	Surfilage et ornementation des bords.
10	Point cocotte	Réalisation d'un bord coquille.

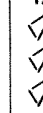
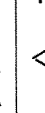
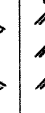

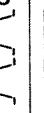
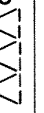
nd sur la position . Pour les autres programmes, la longueur du point peut  
re choisie à volonté. Dans le tableau descriptif figurent les désignations et les  
applications des différents points.

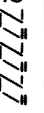
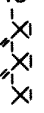
07	08	09	10	11	12	13	14	15	16	17	18	19	20
													
M stretch	H	H stretch	K	K stretch	M stretch	L	L stretch	-	- stretch	L -	L stretch	K stretch	M stretch

N°	Désignation des points	Utilisations
11	Point overlock	Assemblage et surfilage élastique sur tissus à mailles.
12	Point de corde	Couture décorative fine pour vêtements légers.
13	Point zigzag fantaisie	Pose de pièces ou raccommodage dans les tissus élastiques ou encore pour coutures décoratives sur tissus élastiques.
14	Point d'épine	Couture décorative sur tabliers . . .
15	Point d'assemblage large	Couture décorative classique sur tous les tissus unis.
16	Point de tricot	Assemblage et surfilage du jersey.
17	Point d'assemblage étroit	Couture décorative classique sur tissus unis.
18	Point de tissage	Couture décorative pour robes paysannes . . .
19	Point diagonal	Couture décorative pour robes modernes et simples . . .
20	Point triangle	Couture décorative sur chemises de nuit d'enfants . . .

### Programmtabel

In deze tabel is op overzichtelijke wijze het stekenprogramma afgebeeld. Boven het programma-nummer met de daarbij behorende steek, daaronder welke toets moet worden ingedrukt. Bij alle teken met de verwijzing „stretch” moet de steeklengteknop tot het stuitpunt van symbool

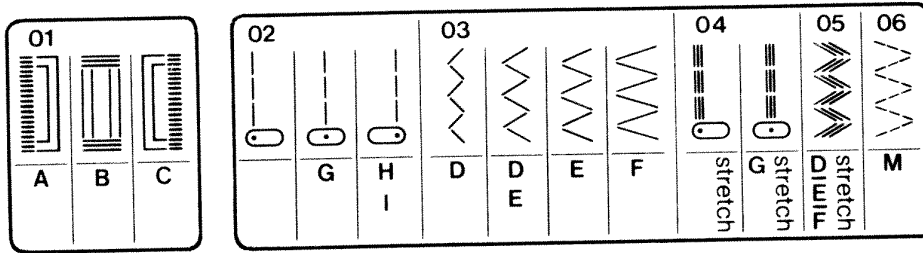

Nr.	Benaming:	Toepassen:
01	Knoopsgaten	Automatisch, zonder de stof te keren, alleen intippen en het knoopsgat is klaar. De steekdichtheid is instelbaar.
02	Rechte steek	Voor al het naaiwerk en een zadelsteek tot 6 mm in modellen uitgevoerd met 6 mm steeklengte.
03	Zigzagsteek	Veelzijdig toe te passen; zoals afwerken, appliceren, kant inzetten, kordonneren, borduren en stoppen, knopen aanzetten enz.
04	Drievoudige-stretch rechte steek	Voor naden die extra versterkt moeten worden, rekt mee bij elke belasting, zonder dat de naad knapt.
05	Drievoudige-stretch zigzagsteek	Bijzondere platte, elastische naadversteving b. v. in foundation, is tevens een siersteek.
06	Gestikte zigzag	Voor herstelwerkzaamheden, elastiek opstikken, reparatie in elastisch materiaal.
07	Wafelsteek	Om rimpelelastiek op te stikken, badstof te verwerken en om zoompjes in stretchbadstof te maken.
08	Blindsteek	Onzichtbaar zomen in stevige stoffen.
09	Kantensteek	Voor afwerken en versieren van Kanten.
10	Schulpsteek	Lingerie en kinderkleding van dunne, zachte stof zijn bijzonder geschikt voor afwerking met een schulptrandje.

gedraaid worden. Bij de overige steken kunt u de steeklengte zelf kiezen. In de teksttabel is de benaming en de toepassing in afzonderlijke programma's aangegeven.

07	08	09	10	11	12	13	14	15	16	17	18	19	20
M stretch	H	H stretch	K	K stretch	K stretch	L	L stretch	-	- stretch	L	L stretch	L stretch	L stretch

Nr.	Benaming:	Toepassen:
11	Overlocksteek	Elastische stik-en afwerknaad. Voor het gelijktijdig stikken en afwerken van rekbaar materiaal.
12	Vlechtsteek	Een zomers steekje in luchtige kleding.
13	Elastische siersteek	Om te verstellen, scheurtjes te dichtten in rekbaar materiaal of om als decoratieve siersteek te gebruiken in rekbare weefsels.
14	Veertjessteek	Een sierlijke rand, kan op vast-en rekbaar materiaal gebruikt worden.
15	Verbindingssteek, breed	Een klassieke decoratieve rand voor alle effen stoffen.
16	Pulloversteek	Elastische sluit-en afwerknaad voor jersey.
17	Verbindingssteek, smal	Een klassieke steek voor alle effen stoffen.
18	Weefsteek	Een leuke siersteek o. a. in rustieke kleding.
19	Diagonale steek	Een siersteekje voor eenvoudige, moderne kleding.
20	Triosteek	Siersteek in kinderkleding, nachthemden enz.

# PFAFF

G. M. PFAFF  
Aktiengesellschaft  
Werk Karlsruhe-Durlach  
Gritznerstraße 11  
7500 Karlsruhe 41

Technische Änderungen vorbehalten.  
Gedruckt in Deutschland  
Subject to alterations in design.  
Printed in Germany.  
Sous toute réserve de modifications techniques.  
Imprimé en R.F.A.  
Technische wijzigingen voorbehouden  
Gedruckt in Duitland.  
Nr. 29-924 878-94/000  
deutsch/englisch/französisch/holländisch