

Questa macchina é corredata di SALVADITO a norma delle vigenti leggi antinfortunistiche. Il CONCESSIONARIO PFAFF dovrá effettuare il montaggio dell'accessorio prima della consegna al Cliente.

PFAFF-HANDELSGESELLSCHAFT  
für Haushaltnähmaschinen m.b.H.  
7500 Karlsruhe 41

Technische Änderungen vorbehalten.  
Gedruckt in Deutschland  
Subject to alterations in design.  
Printed in West-Germany.  
Sous toute réserve de modifications techniques.  
Imprimé en R.F.A.  
Con riserva di modifiche tecniche.  
Stampato nella R.F.T.  
Druckerei WIDMANN GmbH Karlsruhe  
Nr. 23081 Wl. 1085  
deu. engl. franz. ital.

**PFAFF**

tiptronic <sup>4.1.86</sup>  
1071·1171

Bedienungsanleitung  
Instruction Book  
Mode d'emploi  
Libretto istruzioni

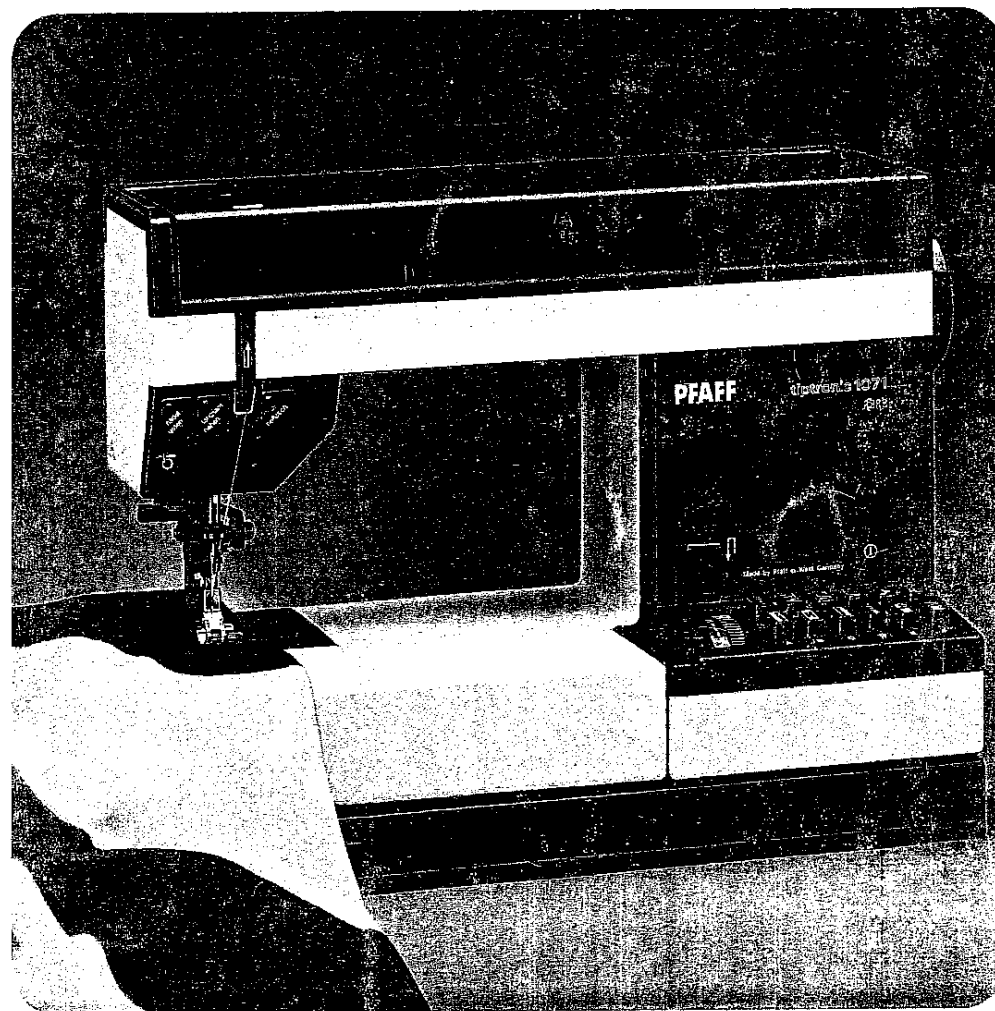

**Diese Seite nach außen klappen**  
**Fold out this page**  
**Rabattre ce volet vers l'extérieur**  
**Girare questa pagina verso l'esterno**

**Sicherheitshinweise  
für Haushaltsnämaschinen  
nach DIN 57 700 Teil 28 bzw. IEC 335  
Teil 28**

- a) Der Benutzer hat wegen der auf- und abgehenden Nadel genügend Vorsicht walten zu lassen und die Nähstelle bei der Arbeit ständig zu beobachten.
- b) Beim Verlassen der Maschine, bei Wartungsarbeiten oder beim Wechseln von mechanischen Teilen oder Zubehör ist die Maschine durch Herausziehen des Netzsteckers aus der Steckdose vom Netz zu trennen.
- c) Die maximal zulässige Leistung der Lampe beträgt 15 Watt.

**Some safety rules**

- a) Take care to avoid injury to your fingers by the needle during sewing.
- b) Be sure to unplug the power cord whenever you leave the machine or wish to clean it, oil it or change mechanical and accessory parts.
- c) Be sure to use only a 15-watt light bulb in the sewing lamp.

**For safety rules applicable to the UK  
please see page 88.**

**Mesures de sécurité**

- a) Toujours faire preuve de prudence et continuellement surveiller le travail.
- b) Toujours débrancher la machine du secteur avant de quitter la machine, avant les travaux d'entretien et en cas de remplacement de pièces mécaniques ou d'accessoires.
- c) Puissance maximale admissible de l'ampoule: 15 Watts.

**Norme di sicurezza per macchine per cucire per uso famiglia secondo  
DIN 57 700 parte 28 oppure IEC 335  
parte 28**

- a) In virtù del movimento alternativo dell'ago, l'utente deve prestare sufficiente attenzione e tenere costantemente d'occhio il punto di lavoro.
- b) Nel cambiare ago, piedino, spolina e placca d'ago, nelle interruzioni non custodite del lavoro e durante i lavori di manutenzione si deve disinserire la corrente della macchina togliendo la spina dalla presa a muro.
- c) La potenza massima consentita per la lampadina è di 15 Watt.

**Pièces de la machine**

- 100 Poignée
- 101 Couvercle supérieur
- 102 Volant
- 103 Disque de débrayage
- 104 Interrupteur général
- 105 Touches de réglage
- 106 Réglage de la longueur de point
- 107 Boîte de rangement formant plan de travail avec compartiments à accessoires
- 108 Plaque à aiguille
- 109 Support de semelle du pied presseur avec semelle
- 110 Enfileur d'aiguille
- 111 Lampe-témoin pour fil de canette
- 112 Touche „aiguille en bas“
- 113 Touche „vitesse réduite“
- 114 Relève-pied presseur
- 115 Touche „point bâti“
- 116 Pince-aiguille avec vis de fixation
- 117 Touche „arrière“
- 118 Tableau des programmes
- 119 Dévidoir
- 120 Plaque de base
- 121 Capot couvrant le compartiment du crochet
- 122 Bras libre
- 123 Passage du fil
- 124 Tension du fil d'aiguille
- 125 Guide-fil de dévidoir
- 126 Levier releveur de fil
- 127 Guide-fil de dévidoir (escamotable)
- 128 Porte-bobine avec dérouleur
- 129 Deuxième porte-bobine (relevable)
- 130 Entraînement double avec coupe-fil
- 131 Barre du pied presseur
- 132 Tableau des points de bordage
- 133 Disque de réglage des points d'ornementation (1171)

**Elementi di comando della macchina  
per cucire**

- 100 Maniglia
- 101 Coperchio
- 102 Volantino
- 103 Disco disinnesto
- 104 Interruttore principale
- 105 Tasti di comando
- 106 Regolatore lunghezza punto
- 107 Piano di cucito variabile con cassetto e scomparto per accessori
- 108 Placca d'ago
- 109 Portapiedino con piedino
- 110 Infilatore d'ago
- 111 Controllo del filo inferiore
- 112 Tasto "ago basso"
- 113 Tasto "ridurre velocità"
- 114 Leva alzapiedino
- 115 Tasto "imbastitura"
- 116 Morsetto d'ago con vite di fissaggio
- 117 Tasto per cucire indietro
- 118 Tabella dei programmi
- 119 Spolatore
- 120 Placca base
- 121 Sportello, dietro crochet
- 122 Braccio libero
- 123 Fessure per infilatura
- 124 Tensione superiore
- 125 Guidafile per spolatore
- 126 Leva tendifilo
- 127 Guidafile per spolatore (estraibile)
- 128 Portarocchetto con disco di scorrimento
- 129 Secondo portarocchetto (da girare in giù)
- 130 Doppio trasporto con rasafilo
- 131 Barra premistoffa
- 132 Scomparto con tabella per bordure
- 133 Regolatore punto ornamentale (1171)

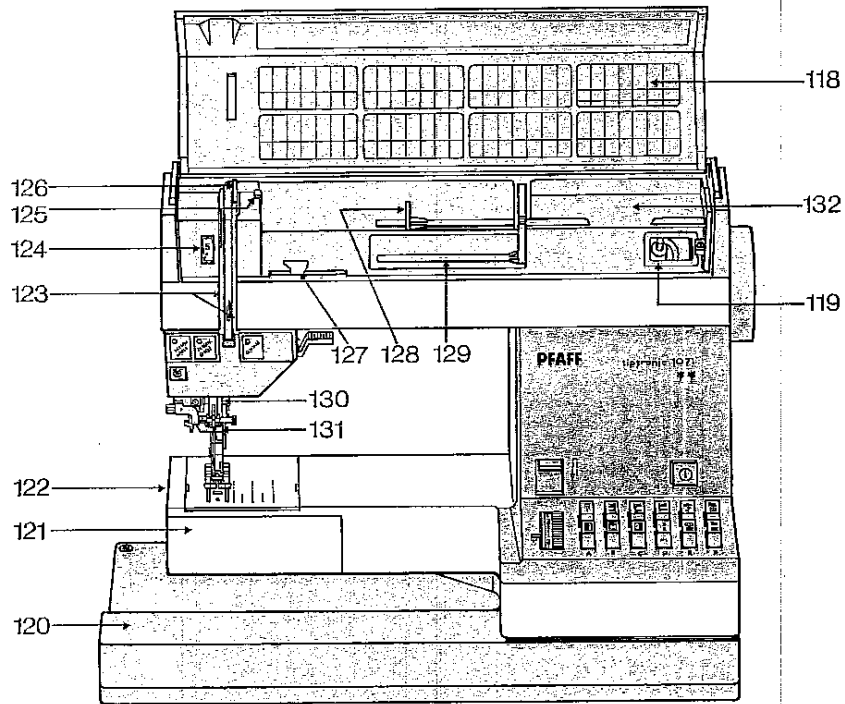
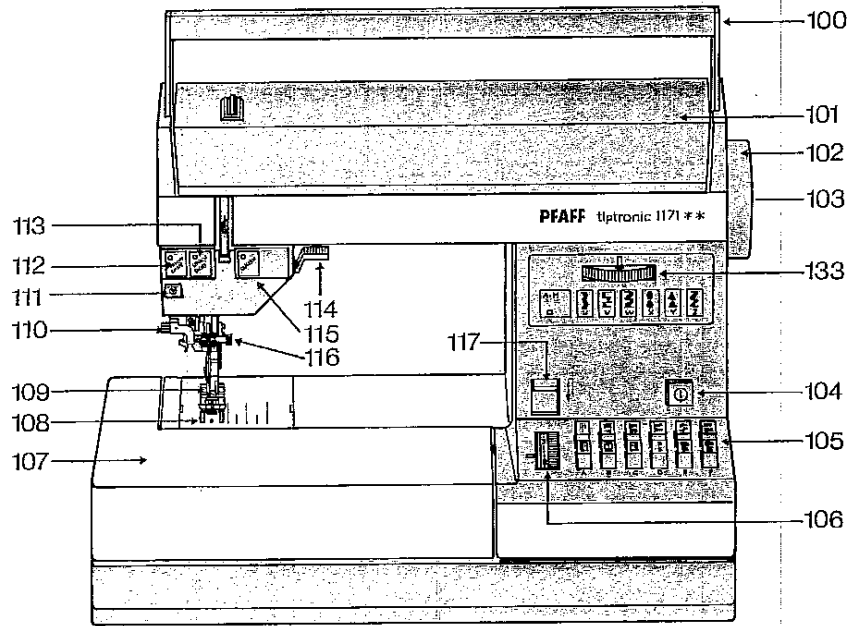

### Bedienungsteile der Nähmaschine

- 100 Tragegriff
- 101 Klappdeckel
- 102 Handrad
- 103 Auslösescheibe
- 104 Hauptschalter
- 105 Tipptasten
- 106 Stichtlängen-Einsteller
- 107 Verwandlungs-Nähfläche mit Zubehörkästchen und Zubehörfach
- 108 Stichplatte
- 109 Nähfußhalter mit Nähfuß
- 110 Nadeleinfädler
- 111 Unterfaden-Kontrollanzeige
- 112 Taste „nadel unten“
- 113 Taste „langsam nähen“
- 114 Stoffdrückerhebel
- 115 Taste „heftstich“
- 116 Nadelhalter mit Halteschraube
- 117 Rückwärtstaste
- 118 Programmtablette
- 119 Spuler
- 120 Bodenplatte
- 121 Verschlussklappe, dahinter Greifer
- 122 Freiarm
- 123 Einfädelschlitz
- 124 Oberfadenspannung
- 125 Spuler-Fadenführung
- 126 Fadenhebel
- 127 Spuler-Fadenführung (ausschwenken)
- 128 Garnrollenhalter mit Ablaufscheibe
- 129 Zweiter Garnrollenhalter (hochschwenken)
- 130 Doppelter Stofftransport mit Fadenabschneider
- 131 Stoffdrückerstange
- 132 Fach für Bordüren-Übersicht
- 133 Zierstich-Einstellrad (1171)

### Parts of your sewing machine

- 100 Carrying handle
- 101 Hinged top cover
- 102 Hand wheel
- 103 Stop motion knob
- 104 Master switch
- 105 Finger-tip stitch buttons
- 106 Stitch length control
- 107 Detachable work support with accessory box and compartment
- 108 Needle plate
- 109 Sewing foot holder with sewing foot
- 110 Needle threader
- 111 Bobbin thread indicator light
- 112 "Needle down" button
- 113 "Sew slow" button
- 114 Presser bar lift
- 115 "Basting stitch" button
- 116 Needle holder with retaining screw
- 117 Reverse-feed control
- 118 Stitch program chart
- 119 Bobbin winder
- 120 Base plate
- 121 Free arm cover, enclosing sewing hook
- 122 Free arm
- 123 Threading slots
- 124 Needle thread tension
- 125 Bobbin winder thread guide
- 126 Take-up lever
- 127 Bobbin winder thread guide (swing-out)
- 128 Spool holder with unreeling disc
- 129 Sewing spool holder (swing up)
- 130 Dual fabric feed with thread cutter
- 131 Presser bar
- 132 Compartment for border-stitch table
- 133 Fancy-stitch thumb wheel (1171)

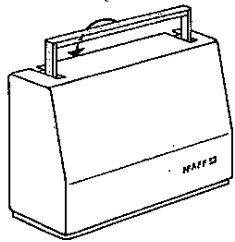

**Elektrischer Anschluß**  
Tragegriff umklappen.

**Machine connection**  
Fold down the carrying handle.

**Branchement électrique**  
Basculer la poignée.

**Il collegamento elettrico**  
Ribaltare la maniglia.

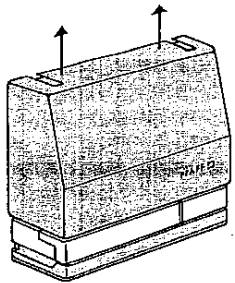

Kofferhaube abheben.

Lift off the cover.

Enlever le couvercle de la valisette.

Alzare la custodia.

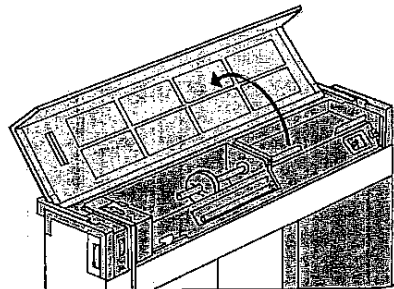

Klappdeckel 101 öffnen.

Tilt cover 101 backwards.

Ouvrir le couvercle 101.

Aprire il coperchio 101.

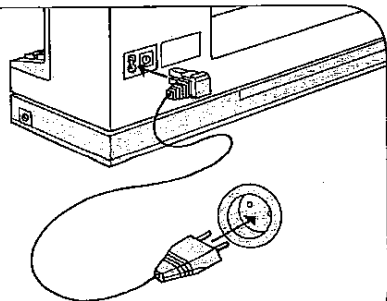

Netzkabel anschließen.

Plug in the machine

Brancher le câble.

Collegare il cavo elettrico a rete.

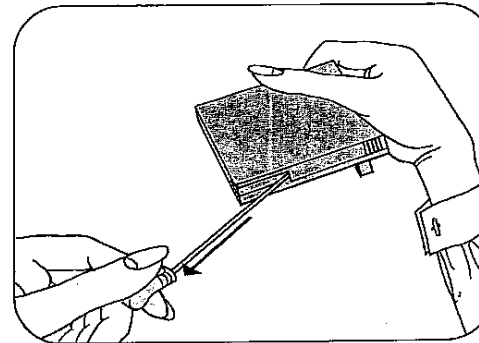

Kabel aus dem Anlasser ziehen.

Pull the power lead out of the foot control.

Dérouter le câble du rhéostat à pédale.

Estrarre il cavo dal reostato.

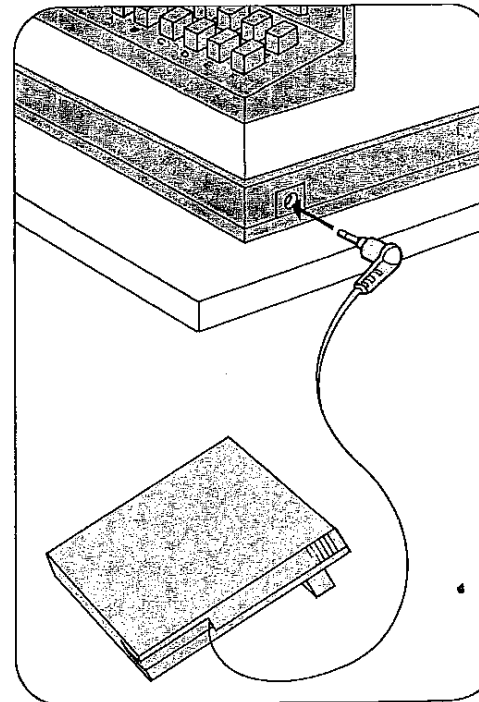

Anlasserkabel an die Maschine anschließen und den Anlasser auf den Boden stellen.

Plug the foot control lead into the machine socket and place the foot control on the floor.

Brancher le câble du rhéostat sur la machine et poser le rhéostat sur le sol.

Collegare il cavo del reostato alla macchina e porre il reostato sul pavimento.

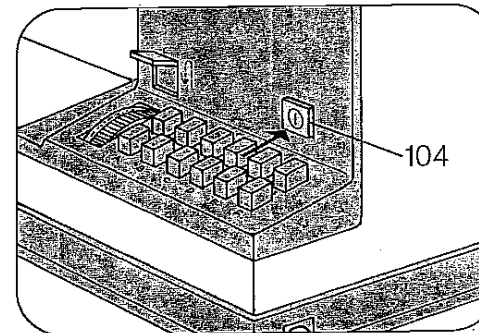

Hauptschalter 104 drücken, wobei das Nählicht aufleuchtet.

Push master switch 104; the sewing light goes on.

Enfoncer le bouton de l'interrupteur général 104; la lampe s'allume.

Premendo l'interruttore principale 104 si accende il riflettore.

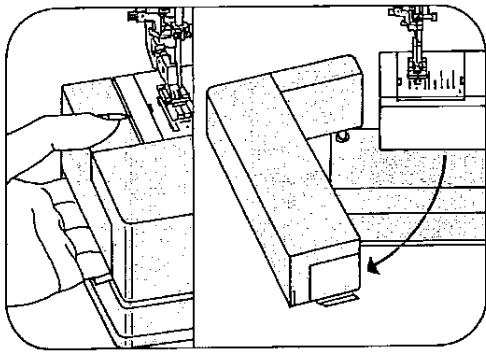

**Spulen vorbereiten:** Unter die Nähfläche greifen und diese nach links schwenken.

**Bobbin winding preparations:** Reach under the work support and swing it toward the left.

**Préparer le bobinage:** Passer la main sous la boîte de rangement et faire pivoter celle-ci vers la gauche.

**Preparazione per avvolgere la spolina:** afferrare il piano di lavoro da sotto e girarlo verso sinistra.

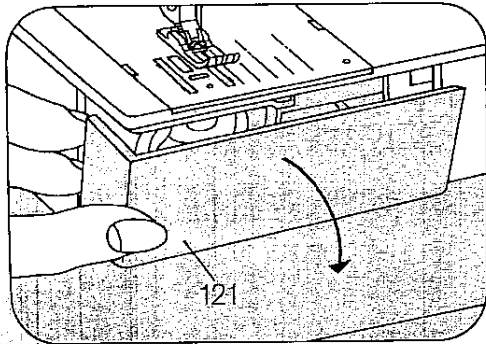

Verschlußklappe 121 nach unten öffnen.

Open free arm cover 121.

Ouvrir le capot 121 vers le bas.

Aprire lo sportello 121 verso il basso.

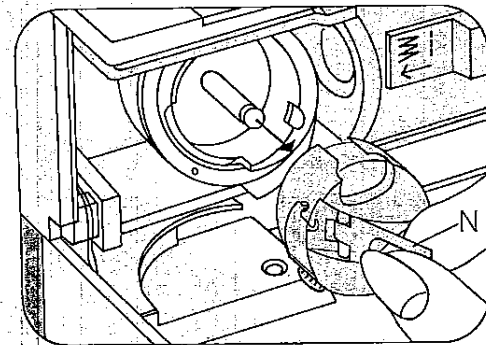

Klappe N anheben und die Spulenkapsel herausziehen.

Raise latch N and pull out the bobbin case.

Lever le loquet N et retirer la boîte à canette.

Sollevare il chiusino N e togliere la capsula della spolina.

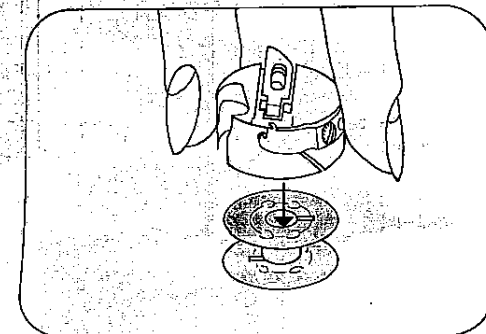

Klappe N loslassen und die Spule herausnehmen.

Release latch N and take out the bobbin.

Lâcher le loquet N et retirer la canette.

Rilasciare il chiusino N e togliere la spolina.

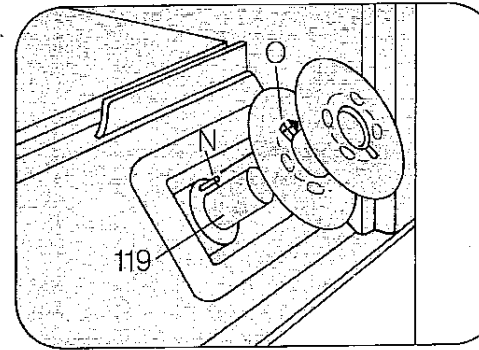

Spule auf den Spuler 119 stecken. Stift N muß in Schlitz O.

Place a bobbin on spindle 119, making sure pin A enters slot B.

Mettre la canette sur le dévidoir 119; le tenon N doit s'engager dans la fente O.

Inserire la spolina sullo spolatore 119 e girarla finchè il perno N si inserisce nella fessura O.

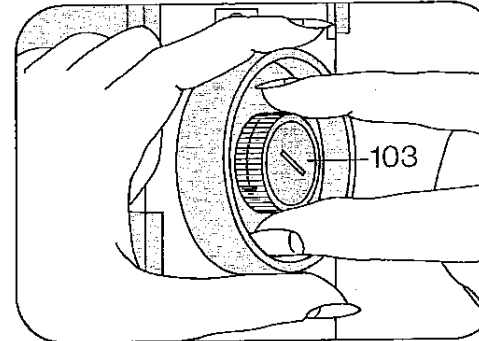

**Nähwerk ausschalten:** Handrad festhalten und Scheibe 103 nach vorn dreher.

**Disengaging the sewing mechanism:** Hold the hand wheel steady and turn knob 103 toward you.

**Débrayer le mécanisme:** Retenir le volant et tourner le disque 103 vers l'avant.

**Disinnestare il meccanismo di cucito:** tenere fermo il volar tino e girare il disco 103 in avanti.

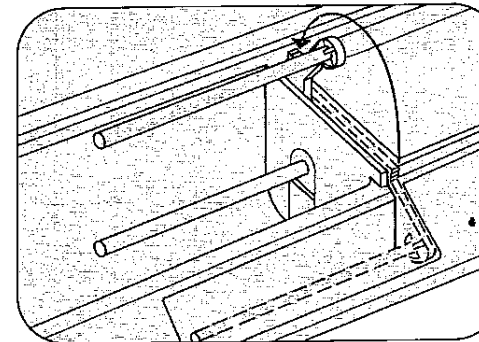

Zweiten Garnrollenhalter nach hinten schwenken.

Swing the sewing spool holder toward the back.

Basculer le deuxième porte-bobines vers l'arrière.

Oriente in sù il secor do portarocchetto.

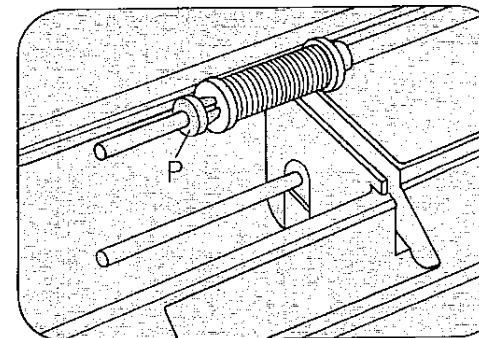

Garnrolle und kleine Ablaufscheibe P auf den Halter schieben.

Push a spool of thread and small thrust collar P onto the holder.

Passer la bobine de fil et le petit dérouleur P sur la broche porte-bobine.

Porre la spagnoletta di filo con il piccolo disco di scorrimento P sul portarocchetto.

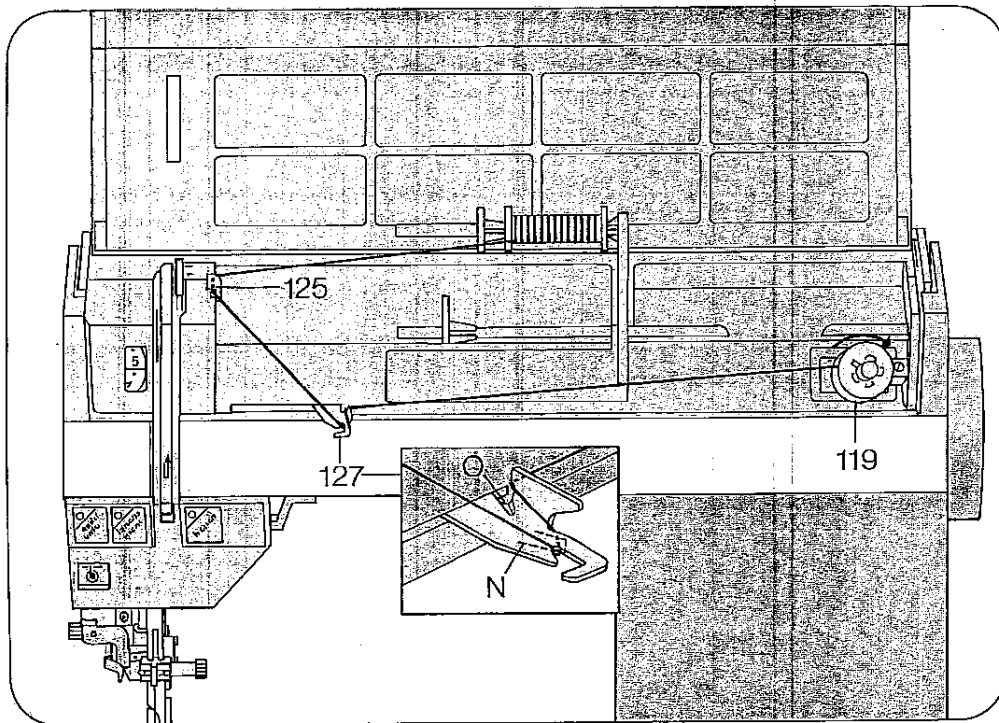

**Spulen von einer zweiten Garnrolle:** Spulerradenführung 127 nach vorn schwenken. Den Faden in die Führung 125 und, wie die Zeichnung zeigt, in die Führung 127 ziehen, wobei der Faden zwischen die Führung und die Spannungsfeder N kommen muß. Nun den Faden einige Male um die Spule wickeln. Die Spule nach rechts drücken. Den Anlasser betätigen und aufspulen. Die volle Spule nach links drücken, abnehmen, den Faden nach vorn ziehen und im Abscheider O durchschneiden.

**Wichtig:** Bei Garnrollen mit Fadenhalte-schlitz muß der Schlitz beim Aufschieben rechts sein.

**Winding the bobbin from a second spool:** tilt spool pin 127 forward. Pull the thread into guide 125 and into guide 127 as shown in the drawing, making sure that the thread passes between the guide and tension spring N. Now wind the thread a few turns around the bobbin. Push the bobbin to the right. Push the foot control to wind the bobbin. Push the filled bobbin to the left, remove it, pull the thread to the front and cut it in thread cutter O.

**Important note:** On spools with thread retaining slots the slot must face right when the spool is fitted.

### Remplissage de la canette à partir d'une deuxième bobine

Basculer le guide-fil 127 vers l'avant. Passer le fil par le guide fil 125 puis, selon le dessin, dans le guide-fil 127, entre ce guide et le ressort de tension N. Enrouler le fil de quelques tours sur la canette et la pousser vers la droite. Appuyer sur le rhéostat et bobiner. Pousser la canette garnie vers la gauche: la retirer, tirer le fil vers l'avant et le couper sur le coupe-fil O.

**Important:** Veiller à ce que les fentes de maintien du fil de la bobine passée sur la broche se trouvent à droite.

### Avvolgere la spolina da un secondo rocchetto:

Spostare in avanti la guida 127 per lo spolatore. Tenere il filo nella guida 125 e, come indicato nel disegno, nella guida 127 facendo attenzione che il filo passi tra la guida e la molla di tensione N. Avvolgere ora il filo alcune volte attorno alla spolina. Premere la spolina verso destra. Azionare il reostato e avvolgere la bobina. Premere la spolina piena verso sinistra, toglierla, tirare il filo in avanti e reciderlo nel tagliafilo O.

**Importante:** quando si usano rocchetti con intaglio fermafili, occorre inserire la parte intagliata verso destra.

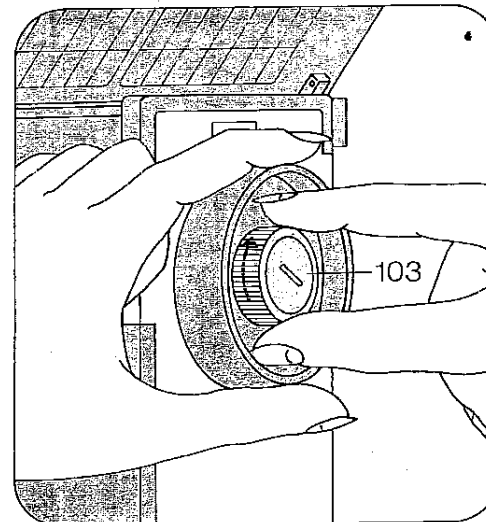

**Nähwerk einschalten:** Handrad festhalten und Scheibe 103 nach hinten drehen. Dann Handrad nach vorne drehen, bis es einrastet.

**Engaging the sewing mechanism:** Hold the hand wheel firmly and turn disk 103 toward the back, then turn the hand wheel forward again until it snaps in.

**Embrayage du mécanisme** Retenir le volant et tourner le disque 103 vers l'arrière. Tourner le volant vers l'avant jusqu'à ce qu'il s'enclenche.

**Inserimento meccanismo di cucito:** tenere fermo il volantino e girare il disco 103 verso dietro. Girare quindi il volantino in avanti finchè s'innesta.

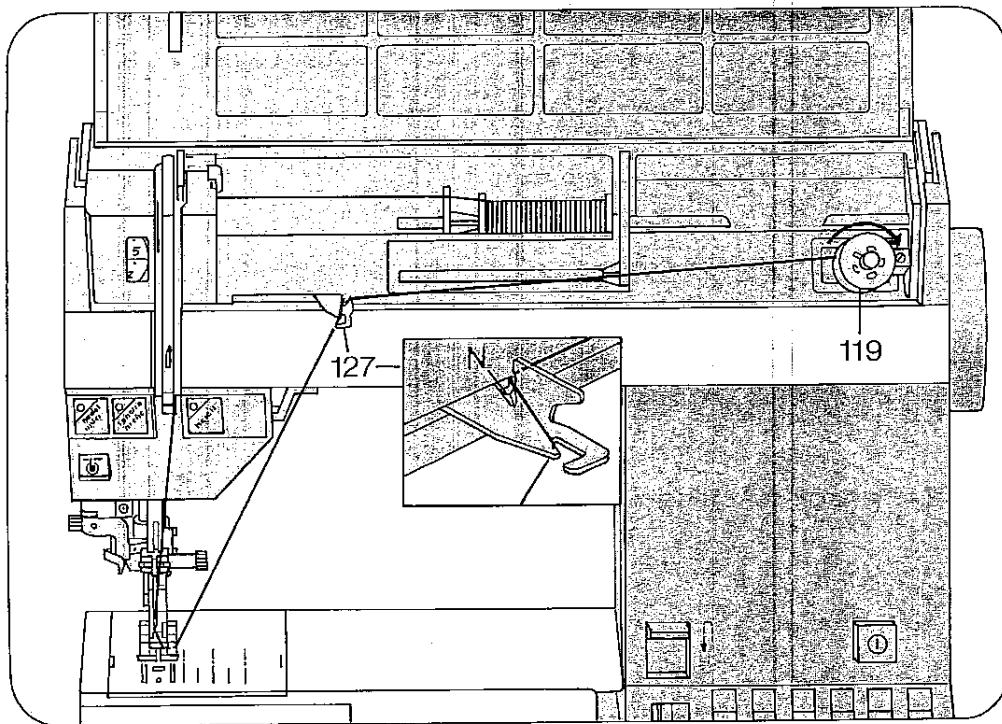

#### Spulen durch die Nadel:

Den Nähfuß anheben. Nadelstellung oben. Die Spule auf den Spuler 119 aufstecken. Nähwerk ausschalten. Den Oberfaden unter dem Nähfuß nach rechts und durch die Führung 127 ziehen (siehe Zeichnung). Den Faden einige Male um die Spule wickeln und diese nach rechts drücken. Den Anlasser betätigen und aufspulen. Die volle Spule nach links drücken, abnehmen, den Faden nach vorn ziehen und im Abschneider "N" durchschneiden.

#### Winding through the needle eye (0)

Raise the sewing foot. The needle must be in its 'up' position. Place a bobbin on spindle 119. Disengage the sewing mechanism. Draw the needle thread under the sewing foot, up and into guide 127 (see drawing). Wind the thread around the bobbin a few times and push the bobbin toward the right. Press the foot control pedal and wind the bobbin. Push the full bobbin toward the left and take it out, pulling the thread into thread cutter. Reengage the sewing mechanism.

#### Remplissage de la canette avec le fil d'aiguille:

Relever le pied presseur à aiguille en position haute. Placer la canette sur le dévidoir 119. Débrayer le mécanisme. Passer le fil d'aiguille sous le pied presseur, vers la droite par le passe-fil 127 avant de l'enrouler de quelques tours sur la canette et de pousser celle-ci vers la droite. Appuyer sur le rhéostat et bobiner. Pousser la canette garnie vers la gauche, l'enlever et tirer le fil vers l'avant puis, le couper sur le coupe-fil N.

#### Avvolgere la spolina attraverso l'ago:

Alzare il piedino. Posizione ago superiore. Inserire la spolina sullo spolatore 119. Disinserire il meccanismo di cucito. Portare il filo superiore sotto il piedino verso destra attraverso la guida 127 (vedere disegno). Avvolgere il filo alcune volte attorno alla spolina e premerla quindi verso destra. Azionare il reostato e bobinare. Premere la spolina piena verso sinistra, toglierla, tirarla in avanti e recidere il filo nel tagliafilo "N".

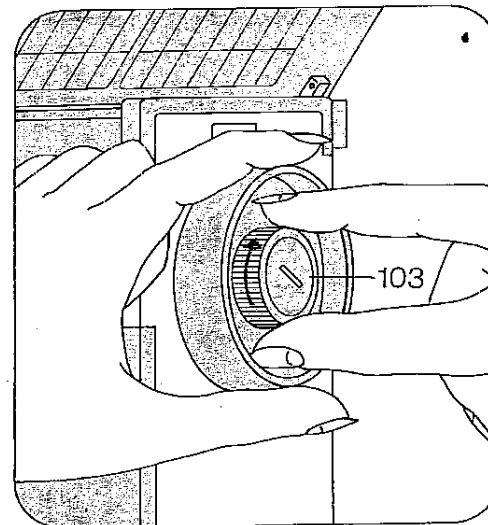

**Nähwerk einschalten:** Handrad festhalten und Scheibe 103 nach hinten drehen. Dann Handrad nach vorne drehen, bis es einrastet.

**Engaging the sewing mechanism:** Hold the hand wheel firmly and turn disk 103 toward the back, then turn the hand wheel forward again until it snaps in.

**Embrayage du mécanisme** Retenir le volant et tourner le disque 103 vers l'arrière. Tourner le volant vers l'avant jusqu'à ce qu'il s'enclenche.

**Inserimento meccanismo di cucito:** tenere fermo il volantino e girare il disco 103 verso dietro. Girare quindi il volantino in avanti finchè s'innesta.

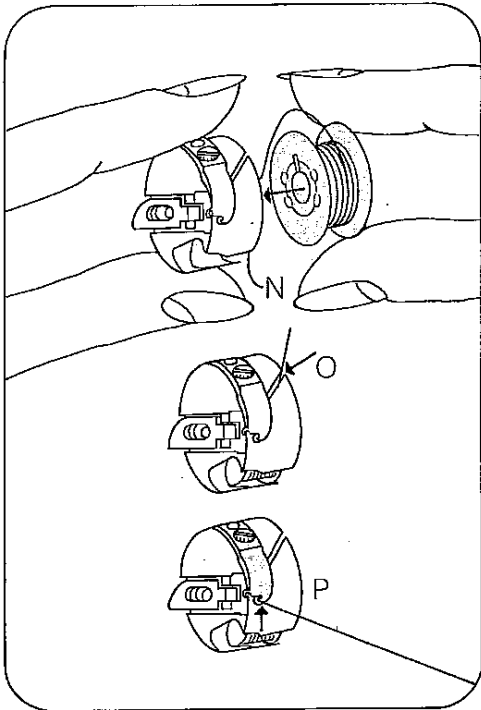

**Spule einlegen N** (Faden nach hinten). Den Faden in den Schlitz O und bis zur Öffnung P ziehen.

**Inserting the bobbin (N)**, with the thread unreeling toward the back. Draw the thread into slot O and into eye P.

**Mise en place de la canette (N)**, le fil se déroulant vers l'arrière. Tirer le fil par la fente O jusqu'à l'ouverture P.

**Inserimento della spolina N** (il capo del filo va rivolto verso dietro). Introdurre il filo nella fessura O, quindi tirare fino all'apertura P.

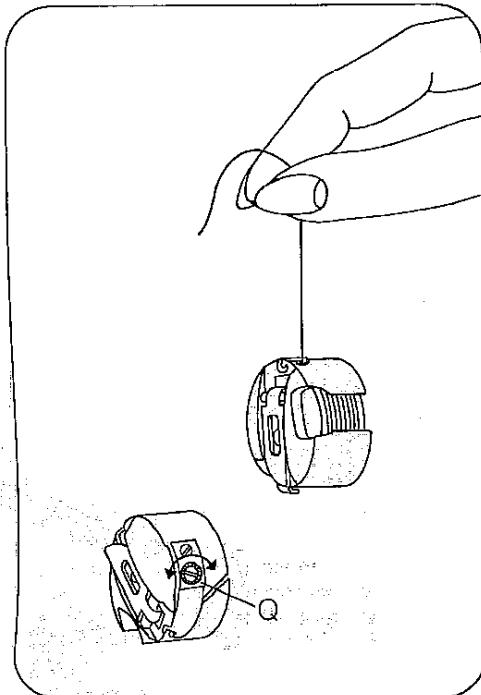

**Unterfadenspannung prüfen:** Kapsel leicht, ruckartig aufwärtsbewegen. Sie muß stufenweise niedersinken. (Einstellschraube Q nach links drehen = loser, nach rechts drehen = fester).

**Checking the bobbin thread tension:** With a brief, sharp upward movement of your hand, the bobbin must gradually slip downwards. (Turn screw Q counter-clockwise for a weaker tension, or clockwise for a tighter tension.)

**Tension du fil de canette:** Laisser pendre la canette garnie au fil de la canette. Elle doit descendre graduellement quand on imprime à la main de légères saccades ascendantes. Rotation de la vis Q vers la gauche: réduction de la tension; rotation vers la droite: renforcement.

**Controllo della tensione inferiore:** Tirare la capsula con leggeri colpetti verso l'alto. Deve abbassarsi gradatamente (girando la vite di regolaggio Q a sinistra si allenta, verso destra si rinforza).

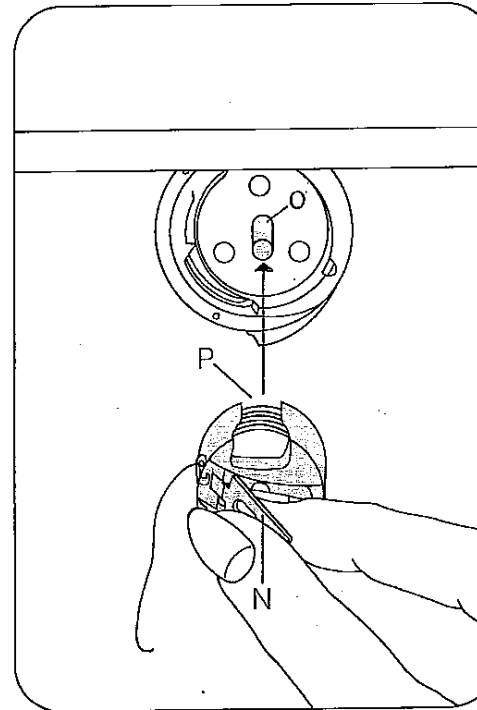

**Spulenkapsel einsetzen:** Klappe N anheben und die Kapsel bis zum Anschlag auf Stift O schieben. Ausschnitt P muß dabei nach oben zeigen.

**Inserting the bobbin case:** Raise latch N and push the bobbin case onto stud O as far as it will go, making sure cutout P points upwards.

**Mise en place de la boîte à canette:** Relever le loquet N et glisser la boîte à canette, l'ouverture P en haut, à fond sur le tourillon O.

**Come inserire la capsula della spolina:** Sollevare il chiusino N e inserire la capsula fino all'arresto sul perno O. L'apertura P deve essere rivolta verso l'alto.

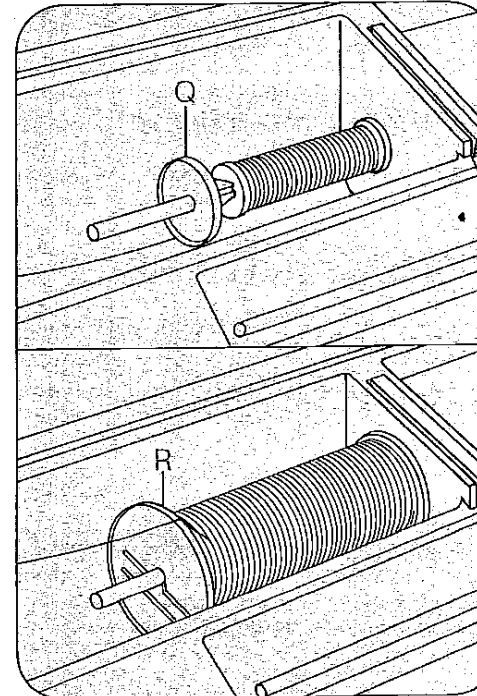

**Garnrolle aufschieben:** Vor kleine Rollen die kleine oder mittlere Ablaufscheibe Q schieben, vor große Rollen die große Ablaufscheibe R.

**Placing spool of thread on pin:** Place the small or medium-size unreeing collar Q in front of small spools, and the large unreeing disc R in front of large spools.

**Mise en place de la bobine de fil:** Utiliser le dérouleur Q (petit diamètre) devant les petites bobines et le grand dérouleur R devant les grosses bobines.

**Inserimento del rocchetto del filo:** Davanti a piccoli rocchetti porre il disco di scorrimento piccolo o medio Q, davanti a grandi rocchetti porre il disco di scorrimento grande R.



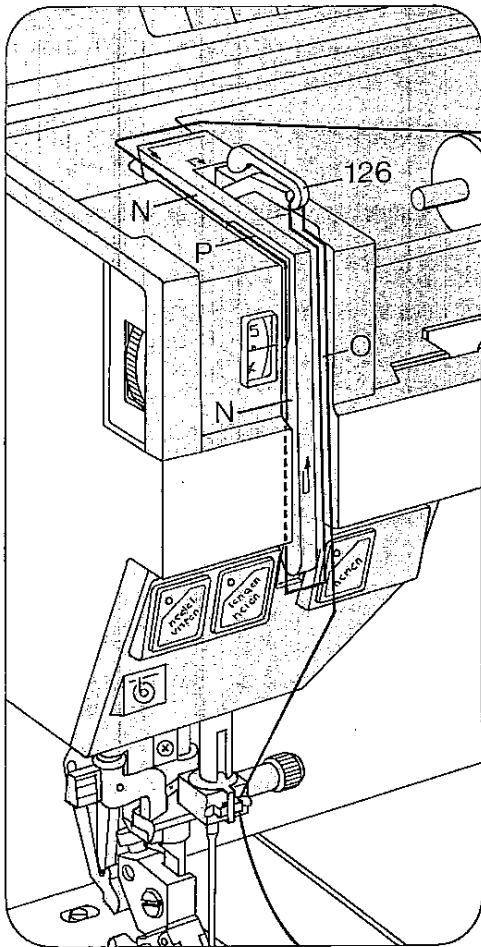

**Oberfaden einlegen;** Nadelstellung oben. Nähfuß anheben. Den Faden den Pfeilen nach in Schlitz N, links an der Führung P vorbei, von unten in Schlitz O, in den Fadenhebel 126 zurück in Schlitz O und in die rechte Führung am Nadelhalter ziehen.

Taste B tippen (Seite 21).

**Upper threading:** With the needle positioned at the top, raise the sewing foot. Draw the thread into slot N to the left past guide P, from below into slot O and take-up lever 126 (see arrows), then back into slot O and into the right thread guide on the needle holder.

Press button B (see page 22).

**Passage du fil d'aiguille:** Aiguille et releveur de fil en position haute. Tirer le fil dans la fente N selon les flèches, à gauche du passe-fil P; remonter par la fente O dans le releveur de fil 126, redescendre par la fente O et passer le fil par le guide-fil droit au pince-aiguille.

Appuyer sur la touche B (page 23).

**Inserimento del filo superiore:**

Posizione ago alto. Alzare il piedino. Tirare il filo seguendo le frecce verso fessura N, a sinistra accanto alla guida P, da sotto nella fessura O, nella leva tendifilo 126 di ritorno nella fessura O e nella guida destra del morsetto d'ago. Premere tasto B (pag. 23).

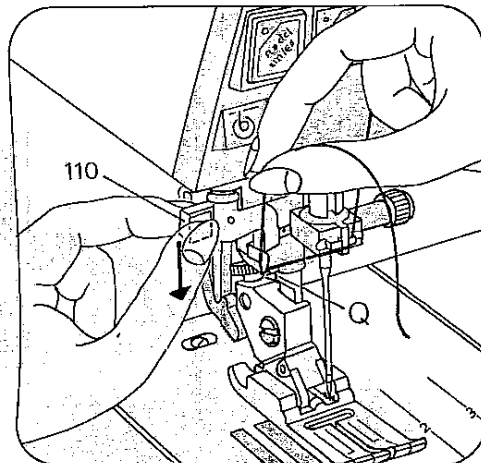

Oberfaden hinter den Haken Q legen und halten. Einfädler 110 ganz nach unten ziehen.

Place the needle thread behind hook Q and hold it there. Pull thread 110 fully downwards.

Coucher le fil d'aiguille derrière le crochet Q et maintenir. Tirer l'enfileur 110 entièrement vers le bas.

Appoggiare il filo superiore dietro il gancio Q e tenerlo fermo. Tirare l'infilatore 110 verso dietro e completamente in basso.

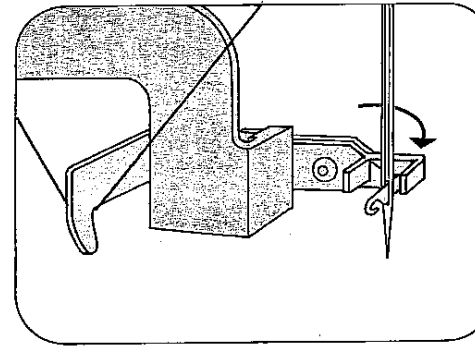

Einfädler nach vorn an die Nadel schwenken.

Push the threader forward against the needle.

Basculer l'enfileur vers l'avant par l'aiguille.

Far girare l'infilatore in avanti verso l'ago.

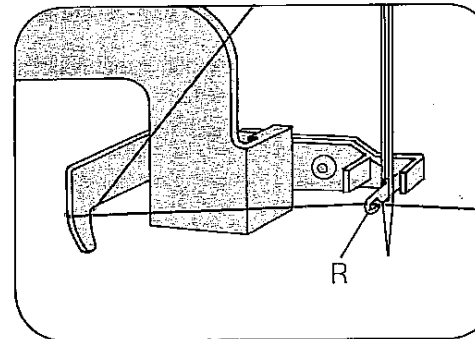

Den Faden von unten in den Haken R hängen.

Place the thread in hook R form below.

Accrocher le fil d'en bas sur le crochet R.

Agganciare il filo da sotto nel gancio R.

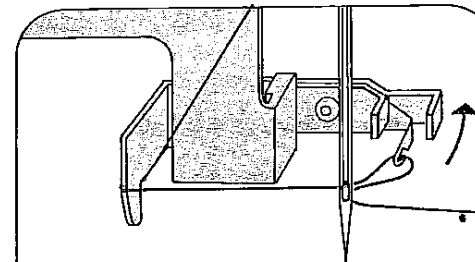

Einfädler nach hinten schwenken, den Faden dabei loslassen und den Einfädler hochgleiten lassen. Dann den Faden ganz durch das Nadelöhr ziehen.

Turn the threader to the left, letting go of the thread at the same time, and allow the threader to move upwards. Pull the thread fully through the needle eye.

Basculer l'enfileur vers l'arrière en lâchant le fil et en laissant glisser l'enfileur vers le haut. Ensuite faire passer le fil par le chas de l'aiguille.

Girare l'infilatore verso dietro e rilasciarlo contemporaneamente e lasciare che ritorni in sù. Tirare quindi il filo completamente attraverso la cruna dell'ago.

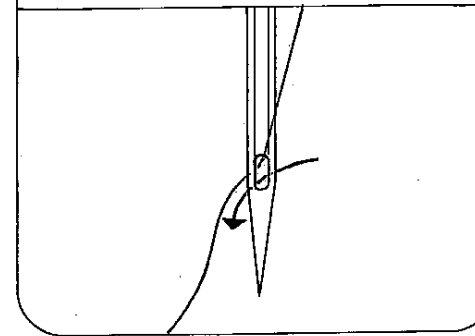

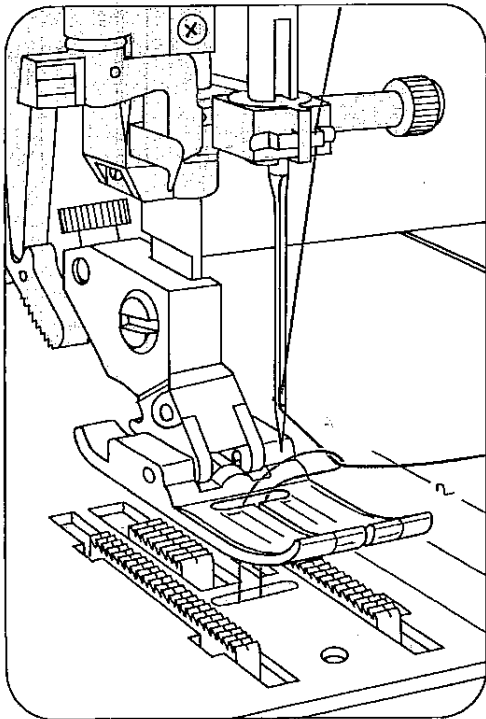

Oberfaden festhalten. Handrad nach vorn drehen. Einen Stich nähen. Mit dem Oberfaden den Unterfaden nach oben ziehen.

Hold the needle thread taut. Turn the hand wheel toward you until the needle moves down and up again. Pull the bobbin thread up by pulling on the needle thread.

Retenir le fil d'aiguille. Tourner le volant vers l'avant. Coudre un point. Tirer le fil de canette vers le haut à l'aide du fil d'aiguille.

Tenere fermo il filo superiore. Girare il volantino in avanti. Cucire un punto. Tirare il filo inferiore verso l'alto con l'aiuto del filo superiore.

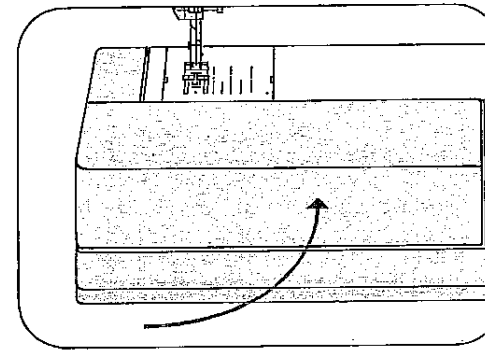

Nähfläche 107 an die Maschine schwenken.

Swing work support 107 back against the free arm.

Remettre en place la boîte de rangement 107 contre le bras.

Avvicinare il piano variabile 107 alla macchina.

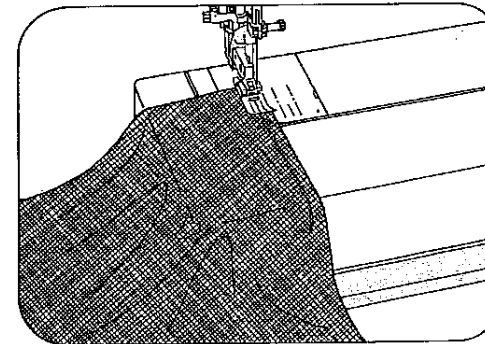

Stoff unter den Nähfuß legen.

Place fabric under the sewing foot.

Placer du tissu sous le pied presseur.

Porre la stoffa sotto il piedino.

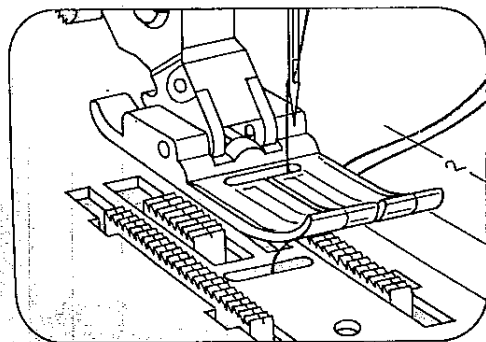

Ober- und Unterfaden nach rechts unter den Nähfuß legen.

Place both threads toward the right under the sewing foot.

Coucher les deux fils vers l'arrière à droite sous le pied presseur.

Porre i fili superiore ed inferiore verso destra sotto il piedino.

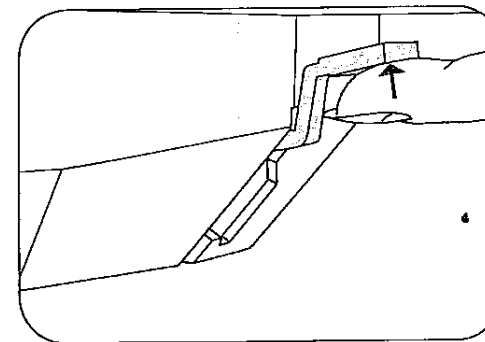

Beim Einlegen extrem dicker Stofflagen Hebel 114 höher anheben.

To insert extra-thick fabric plies raise lever 114

Pour les tissus très épais, lever davantage le levier 114.

In caso di spessori di stoffa estremamente grossi alzare ulteriormente la leva 114.

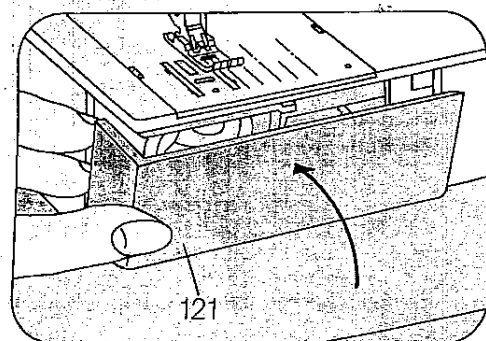

Verschlußklappe 121 nach oben schließen.

Close the free arm cover.

Refermer le cache 121.

Chiudere lo sportello 121 verso l'alto.

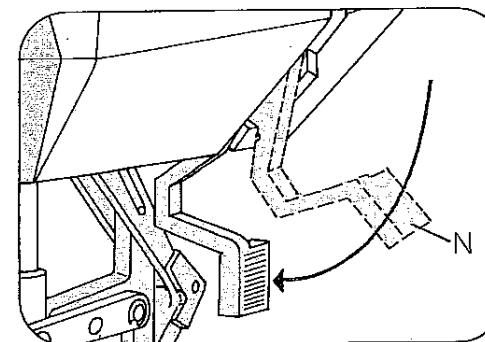

Stoffdrückerhebel 114 senken, (N ist die Stellung zum Stopfen).

Lower presser bar lifter 114. (N shows the darning position).

Descendre le levier 114. Pour le reprisage, utiliser la position N.

Abbassare la leva 114 (N corrisponde alla posizione per rammendo).

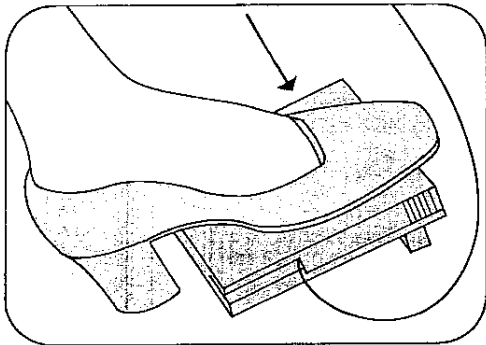

**Anlasser niedertreten:** Je tiefer man drückt, um so schneller näht die Pfaff.  
**Operating the foot control:** The more you press down the pedal, the faster the machine runs.  
**Abaisser la pédale du rhéostat.** Plus la pédale sera abaissée, plus la Pfaff coudra vite.  
**Premere il reostato:** Più a fondo si preme il pedale, più veloce cucirà la Pfaff.

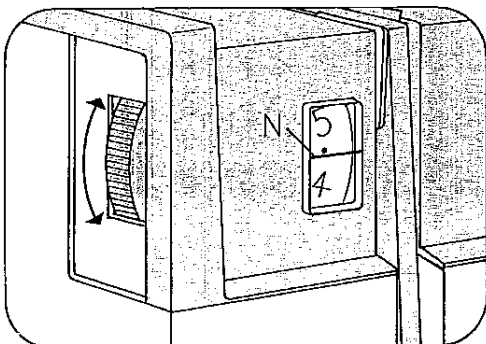

**Oberfadenspannung 124**  
 N = Einstellmarkierung.  
**Needle thread tension 124**  
 N = Setting mark.  
**Tension du fil d'aiguille 124**  
 N = repère de réglage.  
**Tensione superiore 124**  
 N = marcatura per la regolazione.

**Fadenspannung überprüfen:**  
 Die normale Einstellung liegt im weißen Bereich von 3-5. Je höher die Zahl, je fester die Spannung.  
 Die Überprüfung wird mit dem Zickzackstich vorgenommen.  
 Eine kurze Naht nähen. Die Fadenverknöpfung soll in der Mitte der Stofflagen liegen.

**Checking the needle thread tension:**  
 The normal setting is in the white range between 3 and 5. The higher the number, the tighter the tension. To check the tension, set the machine at the zigzag stitch.  
 Sew a short seam. The threads should interlock in the middle of the material.

**Tensions des fils:**  
 Position de réglage normale dans la plage blanche, entre 3 et 5. Tension d'autant plus forte que le chiffre est élevé. Contrôler à l'aide du point zigzag. Coudre quelques points. Les fils doivent se nouer dans l'épaisseur des tissus.

**Controllo della tensione del filo:**  
 La regolazione normale si trova nel settore da 3-5. Più alto il numero più forte sarà la tensione.  
 Il controllo viene fatto con lo zig-zag più largo.  
 Cucire una breve cucitura. L'annodamento dei fili deve avvenire al centro dello spessore del materiale.

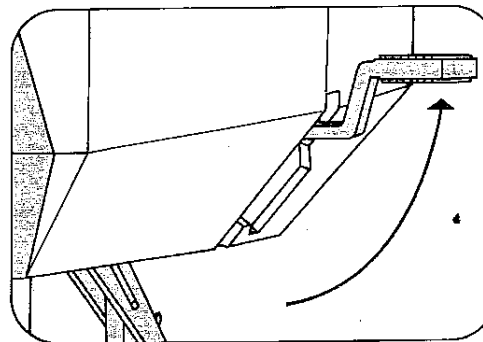
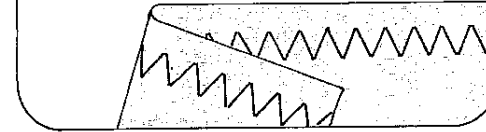
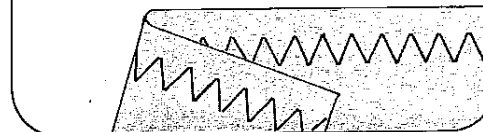

Stoffdrückerhebel 114 hochstellen. Stoff nach hinten herausnehmen.

Raise presser bar lifter 114. Remove the fabric by pulling it toward the back.

Relever le levier 114. Dégager le tissu vers l'arrière.

Alzare la leva alzapiedino 114. Togliere la stoffa verso dietro.

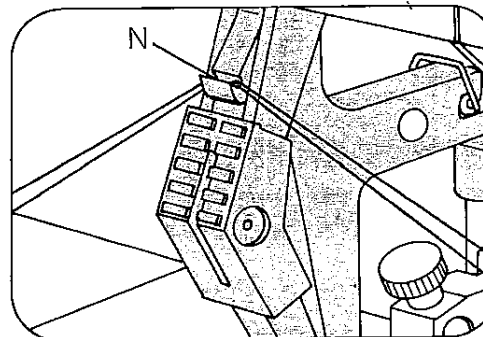

**Fadenabschneider N.** Fäden einlegen und nach unten ziehen.

**Thread cutter N.** Draw the threads into the slot and pull them downwards.

**Coupe-fil N.** Coucher les fils dans la fente et les tirer vers le bas.

**Tagliafilo N.** Inserire i fili e tirarli verso il basso.

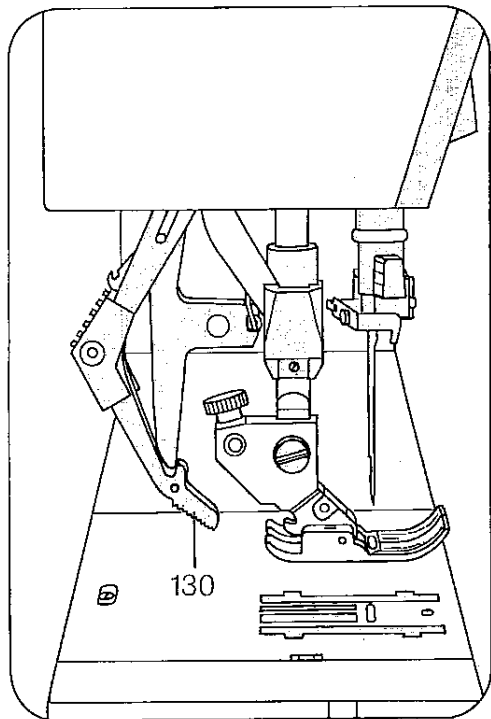

#### Doppelter Stofftransport:

Er verhindert das Verschieben der Stoffbahnen gegeneinander.  
Vor dem Ein- oder Ausschalten den Nähfuß anheben.

#### Dual fabric feed

This prevents shifting of the fabric plies against each other.  
Before engaging or disengaging, raise the presser foot.

#### Entraînement double du tissu:

Il empêche le décalage des couches de tissu. Avant l'embrayage ou le débrayage, relever le pied presseur.

#### Doppio trasporto:

Evita lo spostamento dei singoli strati di stoffa tra di loro. Prima di innestarlo e disinnestarlo alzare il piedino.

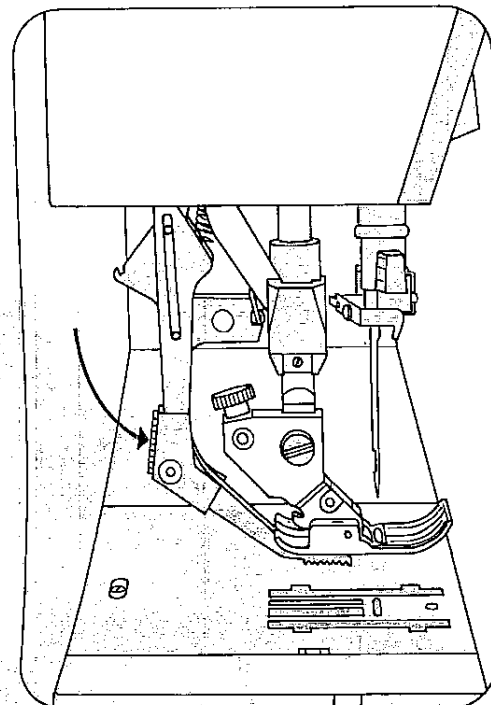

**Einschalten:** Obertransport 130 nach unten schieben bis er einrastet.  
**Ausschalten:** Leicht nach unten drücken, nach hinten ziehen und hochgleiten lassen.

**To engage:** push top feed 130 down so that it snaps in place. **To disengage:** push top feed lightly down and towards the back.

**Embrayage:** Abaisser le pied entraîneur 130 jusqu'à son encliquetage. **Débrayage:** Abaisser le pied légèrement, le pousser vers l'arrière et le laisser revenir vers le haut.

**Innesto:** Spingere il trasporto superiore 130 verso basso finché s'innesta. **Disinnesto:** premerlo leggermente in basso, quindi tirarlo verso basso e lasciarlo scivolare in alto.

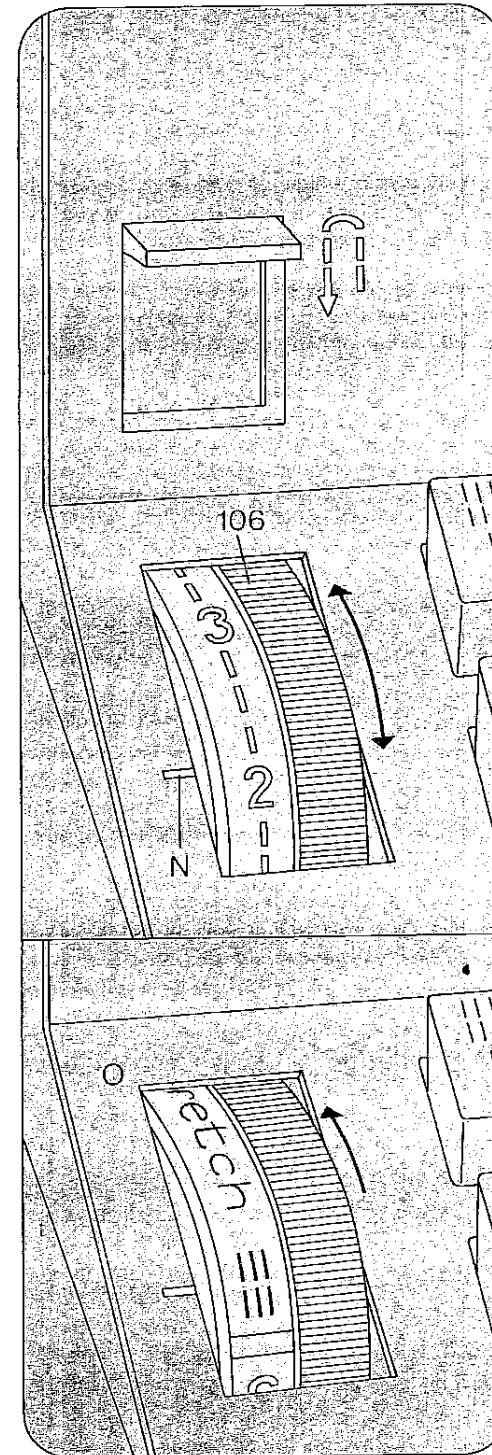

#### Stichlänge einstellen:

Die Zahlen auf dem Stichlängen-Einsteller 106 geben die Stichlänge in mm an. Der Einstellbereich ist 0 bis 6 mm. Die gewünschte Stichlänge wird an die Einstellmarkierung N gedreht.

Die Abbildung O unten zeigt die Einstellung des Stichlängen-Einstellers zum Nähen der rot abgebildeten Stretchstiche auf den Tasten.

#### Regulating the stitch length

The numbers on stitch length control 106 indicate the stitch length in millimeters. The stitch length range is 0 to 6 mm. Turn the control to set the number indicating the stitch length at mark N.

Fig. O (bottom) shows how to set the stitch length control for sewing stretch stitches (red stitch symbols on push buttons).

#### Réglage de la longueur du point:

Les chiffres sur le disque 106 indiquent la longueur du point en mm. La longueur du point est réglable entre 0 et 6 mm. La longueur de point choisie est indiquée face au repère N.

L'illustration O (en bas) montre le réglage du règle-point pour la couture des points élastiques marqués en rouge sur les touches.

#### Regolazione della lunghezza del punto:

I numeri sul bottone regolatore della lunghezza del punto 106 corrispondono alla lunghezza del punto in mm. La regolazione si estende da 0 a 6 mm. La lunghezza del punto desiderata si regola sulla marcatura N.

La figura O sotto mostra la regolazione del bottone regolatore per cucire i punti flexi (stretch) raffigurati in rosso sui tasti.

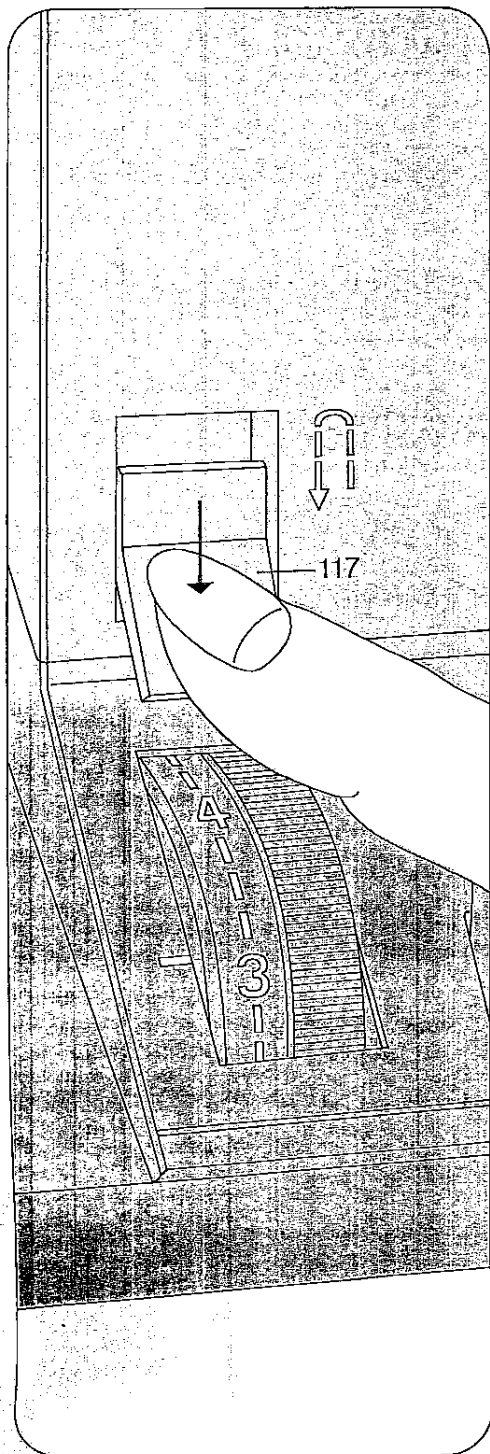

#### Rückwärtsnähen:

Die Taste 117 niederdrücken. Solange die Taste gedrückt wird, näht die Maschine rückwärts.

#### Reverse sewing

Press button 117. As long as you hold this button the machine sews backwards.

#### Couture en marche arrière:

Abaisser la touche 117. La machine coud en arrière aussi longtemps que la touche est maintenue en bas.

#### La cucitura indietro:

Premere il tasto 117. Finchè il tasto rimane premuto la macchina cuce indietro.

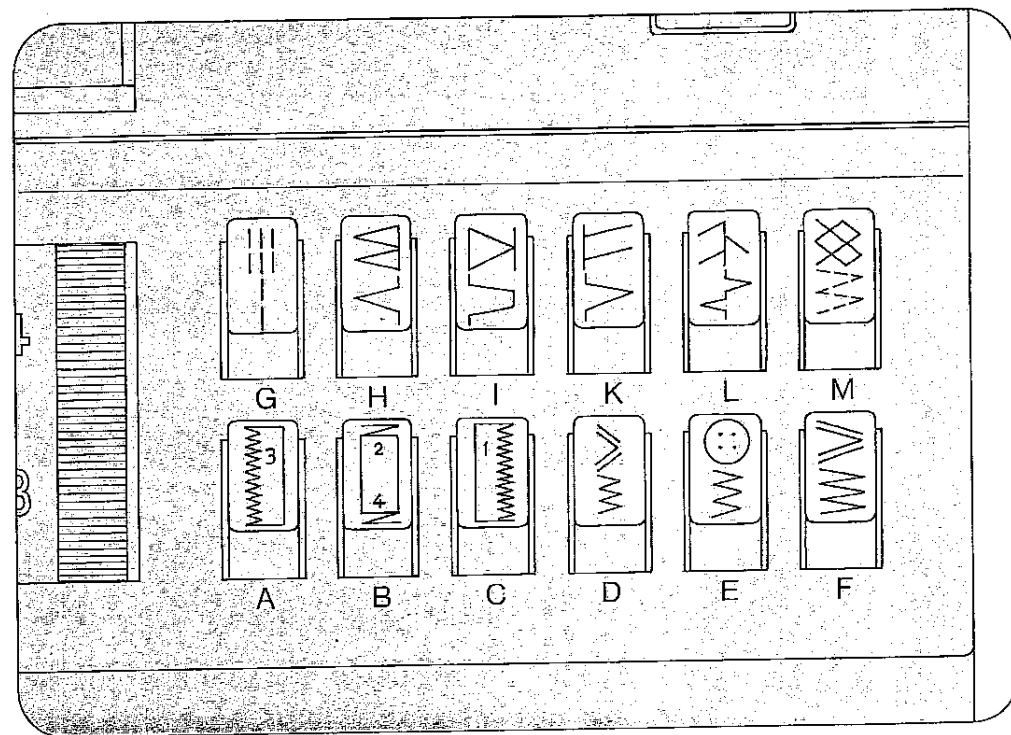

#### Tipptasten:

A, B, C Knopflochtasten

Die Taste B ist gleichzeitig die Ausschalt-taste zum Lösen der getippten Tasten und linke Stichlage (siehe Seite 27).

D Stretch-3fach-Zickzackstich 2 mm  
Zickzackstich 2 mm

E Stretch-3fach-Zickzackstich 3,5 mm  
Zickzackstich 3,5 mm

F Stretch-3fach-Zickzackstich 5 mm  
Zickzackstich 5 mm

G Stretch-3fach-Geradstich  
Geradstich

H Pulloverstich  
Blindstich

I Geschlossener Overlockstich  
Verbindungsstich

K Overlockstich  
Muschelkantenstich

L Federstich  
Zierelastikstich

M Wabenstich  
Elastikstich

Im Klappdeckel ist die Programmtabelle mit den Stichen und Stichkombinationen abgebildet. In der Tabelle auf den Seiten 72-75 finden Sie die dazugehörigen Hinweise für ihre Verwendung.

Bei Modell 1171 muß zum Nähen der Stiche auf den Tipptasten das Zierstich-Einstellrad ausgeschaltet werden. Dazu den weißen Punkt unter die Einstellmar-kierung drehen, siehe Seite 28.

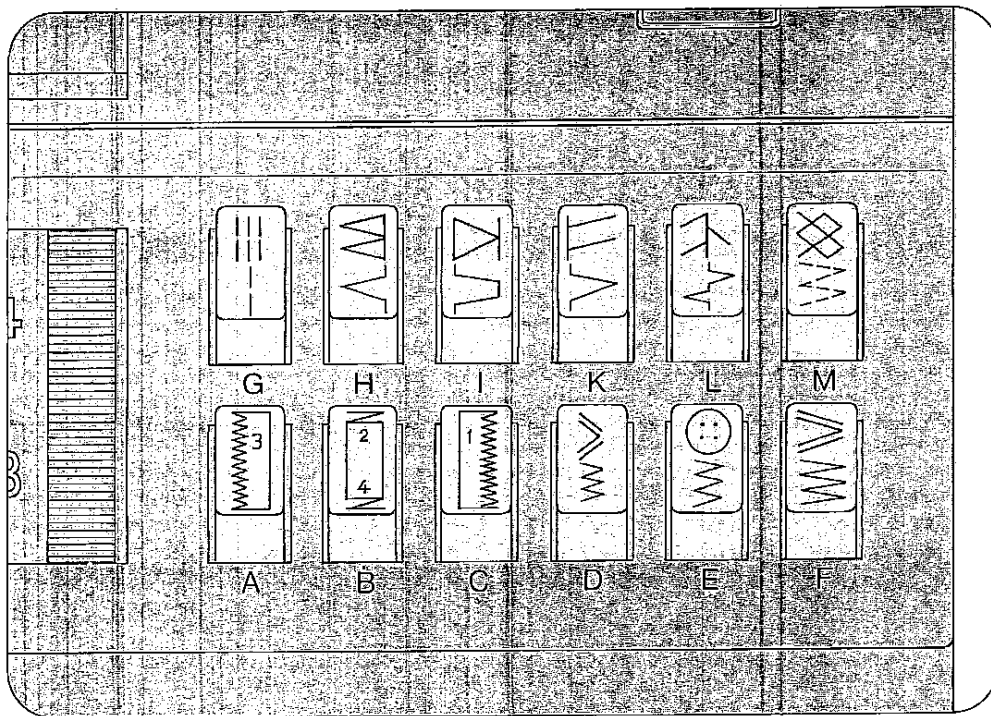

#### Finger-tip controls

A, B, C: Buttons for buttonholing  
Button B is also used as clearing button for releasing the pushed buttons and for setting the left stitch length (see page 27).

- D Elastic triple zigzag stitch, 2 mm  
2-mm zigzag stitch
- E Elastic triple zigzag stitch, 3.5 mm  
3.5 mm zigzag stitch
- F Elastic triple zigzag stitch, 5.0 mm  
5-mm zigzag stitch
- G Elastic triple straight stitch  
Straight stitch
- H Pullover stitch  
Blindstitch

- I Closed overlock stitch  
Joining stitch
- K Overlock stitch  
Shell-edge stitch
- L Feather stitch  
Elastic decorative stitch
- M Honeycomb stitch  
Elastic stitch

A stitch program chart is found on the inside of the hinged top cover. This chart is also reproduced on pages 76-79 of this booklet and shows all stitches and stitch combinations together with their possible applications.

On Model 1171 the fancy-stitch thumb wheel has to be disengaged in order to sew the stitches on the finger-tip buttons. To do so, set the white dot at the setting mark, see page 28.

#### Touches:

- A, B, C Touches boutonnière  
La touche B sert également à débrayer les touches enfoncées et à déporter le point à gauche (voir page 27).
- D Triple point zigzag élastique, 2 mm  
Point zigzag 2 mm
- E Triple point zigzag élastique, 3,5 mm  
Point zigzag 3,5 mm
- F Triple point zigzag élastique, 5 mm  
Point zigzag 5 mm
- G Triple couture droite élastique  
Point droit
- H Point pullover  
Point invisible
- I Point de surjet fermé  
Point d'assemblage

- K Point de surjet  
Point bord coquille
- L Point d'épi  
Point élastique décoratif
- M Point nid d'abeille  
Point élastique

Dans le couvercle, vous trouverez le tableau de programmes illustrant les points et les combinaisons de points. Dans le tableau sur les pages 80 à 83, vous trouverez les indications correspondantes pour la couture.

Sur le modèle 1171, il faut débrayer le règle-point pour points décoratifs si l'on veut coudre les points reproduits sur les touches. Pour ce faire, régler le point blanc face au repère de réglage, page 28.

#### I tasti automatici:

- A, B, C: tasti per occhiello automatico.  
Il tasto B serve inoltre come tasto di annullamento dei tasti inseriti e per la posizione dell'ago a sinistra (vedi pag. 27).
- D punto a zig-zag stretch triplo 2 mm  
punto a zig-zag 2 mm
- E punto a zig-zag stretch triplo 3,5 mm  
punto a zig-zag 3,5 mm
- F punto a zig-zag stretch triplo 5 mm  
punto a zig-zag 5 mm
- G punto dritto stretch triplo  
punto dritto
- H punto pullover  
punto invisibile

- I punto overlock chiuso  
punto giuntura
- K punto overlock  
orlo a conchiglia
- L punto piuma  
punto elastico ornamentale
- M punto nido d'ape  
punto elastico

Nel coperchio della macchina è raffigurata una tabella dei programmi con i punti e le relative combinazioni. Nella tabella a pagine 84-87 troverete le relative istruzioni per l'applicazione.

Per cucire i punti dei tasti automatici nel Modello 1171 bisogna disinnestare prima il regolatore punto ornamentale ruotando il punto bianco sotto la marca di registrazione (vedi pag. 28).

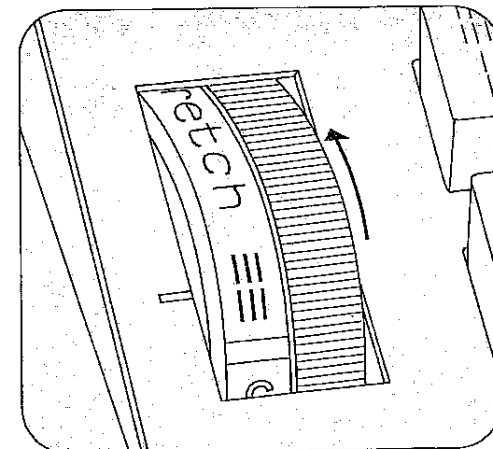
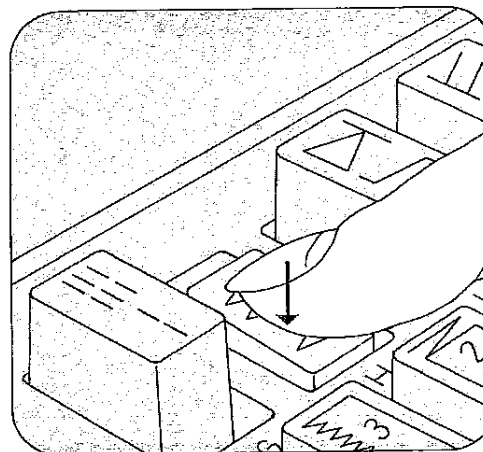
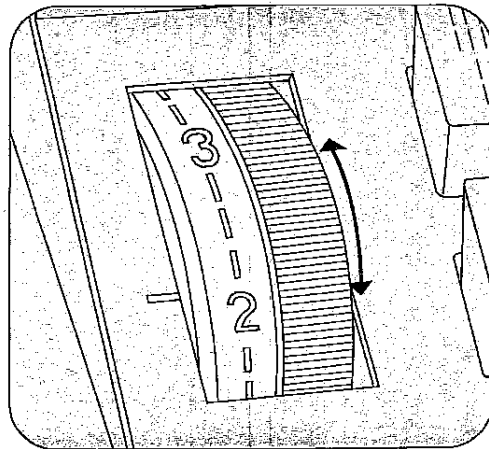
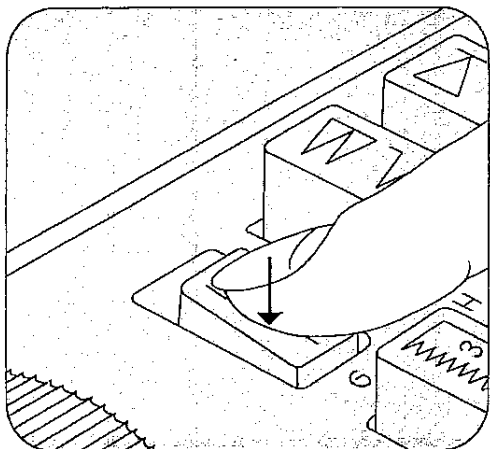

**Nutzstiche einstellen:**

(weiße Symbole)

Taste tippen und die gewünschte Stichlänge zwischen 1 und 6 einstellen.

Alle Zickzack- und Nutzstiche werden durch zusätzliches Tippen der Taste G in der Breite halbiert.

**Selecting utility stitches**

(white symbols)

Push the button required and set the stitch length between 1 and 6.

All zigzag, and utility stitches are halved in width when button G is pressed.

**Stretchstiche einstellen:**

(rote Symbole)

Taste tippen und Stichlängen-Einsteller bis zum Anschlag auf rotes Symbol stellen.

Alle Stretchstiche werden durch zusätzliches Tippen der Taste G in der Breite halbiert.

**Selecting stretch stitches**

(red symbols)

Push the button required and turn the stitch length control as far as it will go (red symbol).

By also pressing button G, all stretch stitches can be halved in width.

**Réglage des points utilitaires:**

(symboles blancs)

Appuyer sur la touche et régler la longueur de point désirée entre 1 et 6.

En appuyant également sur la touche G, tous les points zigzag et utilitaires sont réduits de moitié.

**I punti utili:**

(simboli bianchi)

Premere il tasto e regolare la lunghezza del punto desiderata tra 1-6.

Tutti i punti a zig-zag, elastici e stretch vengono dimezzati nella loro larghezza, se si preme in aggiunta il tasto G.

**Réglage des points élastiques:**

(symboles rouges)

Appuyer sur la touche et régler le réglage de la longueur de points sur le symbole rouge, jusqu'à la butée.

Tous les points élastiques sont réduits de moitié en appuyant sur la touche G.

**Regolazione dei punti flexi (stretch):**

(simboli rossi)

Premere il tasto e girare il regolatore per la lunghezza del punto fino all'arresto sul simbolo rosso.

Tutti i punti flexi si dimezzano in larghezza, premendo in aggiunta il tasto G.

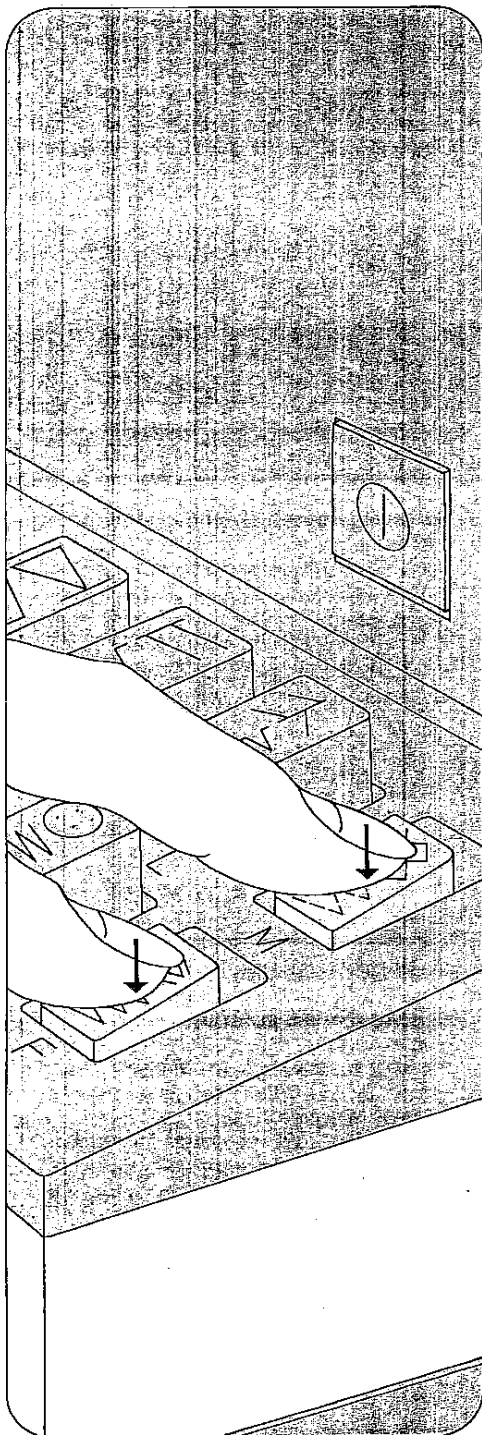

### Nutz- und Stretchstich-Kombinationen:

Die Stichkombinationen sind auf der Programmtabelle im Klappdeckel angegeben und am Ende dieser Anleitung mit Nähhinweisen. Zum Beispiel der Elastische-Blindstich: Taste M und F gleichzeitig tippen. Stichlänge zwischen 1 und 4 wählen.

### Utility- and stretch-stitch combinations

The various stitch combinations are shown in the chart on the inside of the hinged top cover and at the end of this booklet, together with sewing instructions. For example, if you want to sew an elastic blindstitch, push buttons M and F, select a stitch length between 1 and 4.

### Points utilitaires et élastiques combinés:

Les combinaisons de points possibles sont indiquées, avec des conseils et idées, sur le tableau des points à la fin de ce mode d'emploi. Pour le point invisible élastique, par exemple, il faut enfoncer les touches F et M et choisir une longueur de point entre 1 et 4.

### Le combinazioni dei punti utili con i punti flexi (stretch):

Le combinazioni dei punti sono indicate sulla tabella dei programmi nel coperchio e al termine di questo libretto, con consigli per il cucito. Ad esempio il punto invisibile elastico: tasto M e F premuti insieme. Scegliere lunghezza del punto tra 1 e 4.

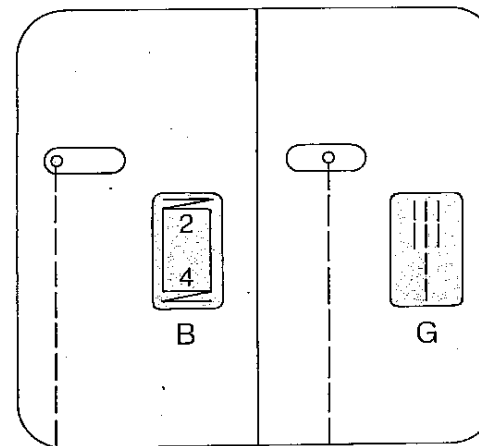

### Stichlage einstellen bei Geradstich:

Stichlage links: Taste B tippen

Stichlage Mitte: Taste G tippen

Stichlage rechts: Taste H und I tippen

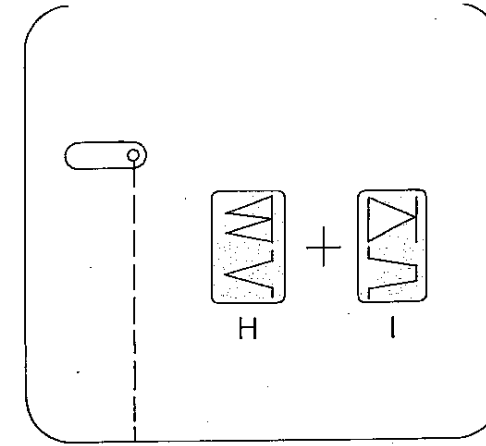

### Selecting the needle position for straight stitching

Left needle position: push button B

Central needle position: push button G

Right needle position: push buttons H and I.

### Déport du point droit:

Déport à gauche: appuyer sur la touche B

Déport au milieu: appuyer sur la touche G

Déport à droite: appuyer sur les touches H et I

### Regolazione della posizione d'ago nella cucitura dritta:

Posizione ago sinistra: premere tasto B

Posizione ago centro: premere tasto G

Posizione ago destra: premere tasti H e I



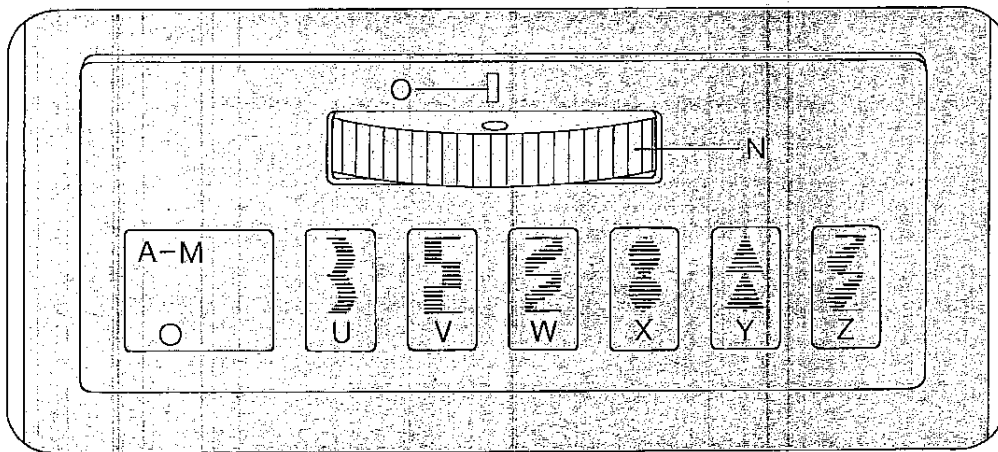

**Einstellrad für Zierstiche (Modell 1171):**

Jedem Zierstich ist ein Buchstabe zugeordnet. Den Zierstich auf der Tabelle auswählen. Mit dem Einstellrad „N“ den entsprechenden Buchstaben unter die Einstellmarkierung „O“ drehen. Zum Nähen der Nutzstiche muß das Einstellrad „N“ der Zierstiche ausgeschaltet werden. Dazu den weißen Punkt unter die Einstellmarkierung „O“ drehen.

**Thumb wheel for fancy stitches**

(Model 1171)

Every fancy stitch is provided with a letter. Select the fancy stitch from the table. Set the corresponding letter at mark "O" by turning thumb wheel N.

For sewing utility stitches, thumb wheel N for fancy stitches must be disengaged. To do so, set the white dot at mark "O".

**Disque de réglage des points d'ornementation (1171):**

Chaque point d'ornementation est désigné par une lettre-code. A l'aide du disque „N“ placer la lettre-code du motif désiré sous le repère „O“.

Pour pouvoir coudre les points utilitaires, débrayer le disque de réglage „N“ des points d'ornementation en plaçant le point blanc de ce disque sous le repère „O“.

**Regolatore punti ornamentali**

(Modello 1171):

Ad ogni punto ornamentale corrisponde una lettera. Scegliere il punto secondo la riproduzione nella tabella. Col selettore di registrazione "N" ruotare la lettera desiderata sotto la marca di registrazione "O".

Per cucire con i punti comuni disinserire il regolatore "N" dei punti ornamentali. Allo scopo ruotare il punto bianco sotto la marca di registrazione "O".

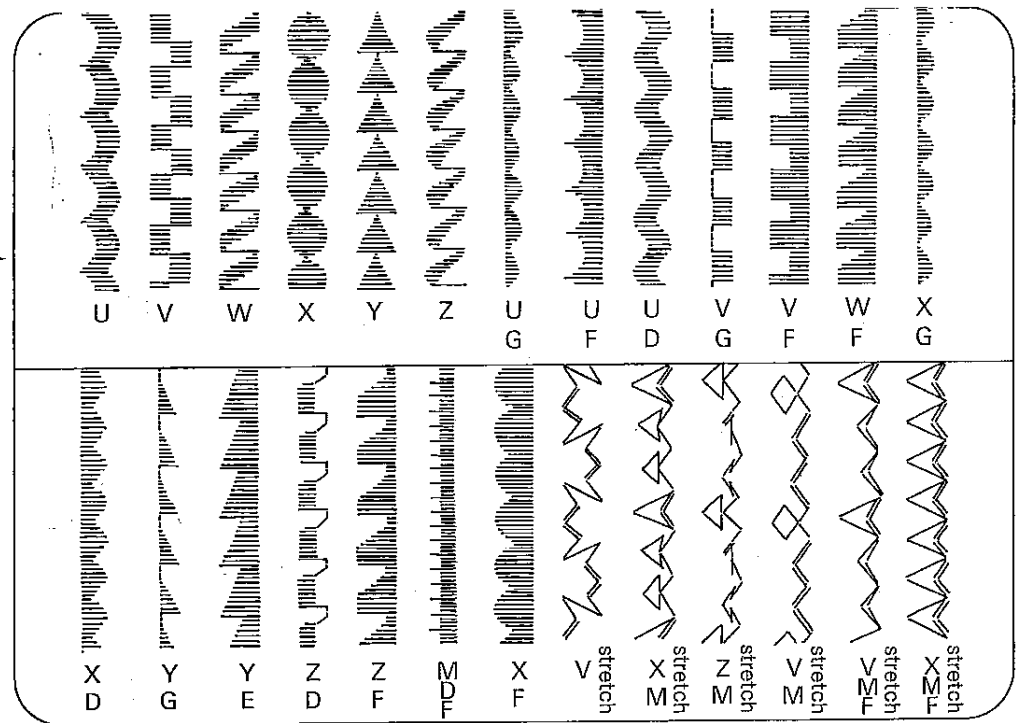

**Zierstiche und Kombinationen mit Modell 1171:**

Stichkombinationen lassen sich durch Drücken der Tasten in Verbindung mit den Zierstichen herstellen. Die Tabelle zeigt den Stich und darunter, welche Tasten zu drücken sind. Beim Hinweis "stretch" Stichlängen-Einsteller auf stretch drehen.

**Fancy stitches and combinations, Model 1171**

Pattern combinations can be produced by pressing the keys in connection the fancy stitches. The table shows the stitches and under them the corresponding buttons to push. If they are marked "stretch", set the stitch length control at "stretch".

**Points d'ornementation et points combinés sur le modèle 1171:**

Les motifs combinés sont obtenus par pression des touches correspondantes. Le tableau présente les points avec, en dessous, les lettres-codes des touches à utiliser. En cas de mention „stretch“, tourner le règle-point en longueur sur „stretch“.

**Punti ornamentali e abbinamenti col Modello 1171:**

Diversi abbinamenti sono possibili schiacciando i tasti insieme ai punti ornamentali. La tabella illustra il punto e sotto il tasto che si deve azionare per ottenerlo. L'indicatore "stretch" significa ruotare il regolatore della lunghezza dei punti su "stretch".

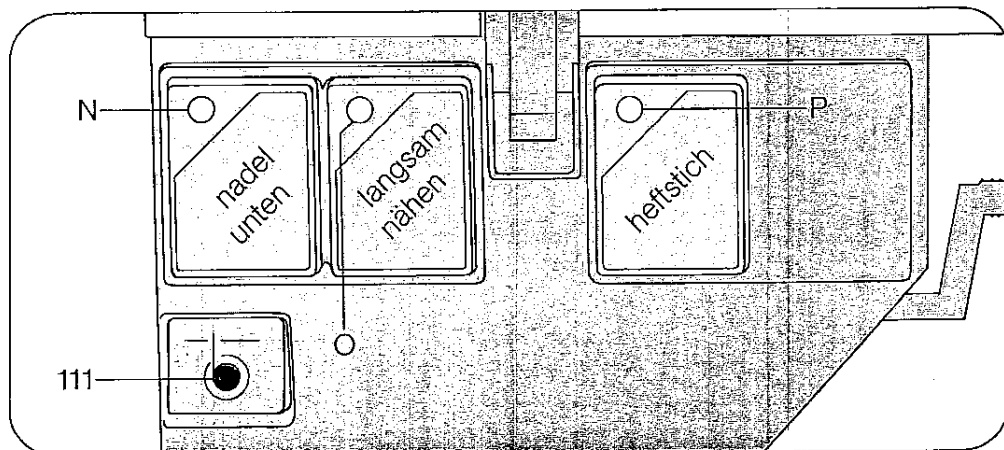

### Bedienungsteile der Elektronik

#### Nadelstellung unten und oben:

Nach dem Beenden eines Nähvorganges steht die Nadel immer oben. Wenn man die Taste „nadel unten“ drückt, leuchtet die Funktionsanzeige N, und die Nadel bleibt bei jedem Anhalten der Maschine unten im Stoff stehen (zum Eckennähen und Stoffdrehen). Wird die Taste wieder gedrückt, erlischt die Funktionsanzeige, die Nadel geht nach oben und bleibt nach jedem Anhalten oben.

Das Drücken der Taste kann auch während des Nähens geschehen.

#### Elektronische

#### Endgeschwindigkeitsvorwahl:

Durch Drücken der Taste „langsam nähen“ läßt sich die Endgeschwindigkeit der Nähmaschine auf die Hälfte reduzieren. Die Funktionsanzeige O leuchtet dabei auf. Wird die Taste wieder gedrückt, erlischt die Funktionsanzeige, und die Maschine näht mit höchster Endgeschwindigkeit. Bei jeder Geschwindigkeit bleibt die volle Durchstichkraft der Nadel erhalten.

#### Heften:

Die Taste „heftstich“ tippen; dabei leuchtet die Funktionsanzeige P auf. Den Transporteur versenken (Seite 44) und den Stopfuß anschrauben (Seite 39). Das Nähgut unter den Nähfuß legen. Bei jedem Drücken und Loslassen des Anlagers näht die Maschine einen Stich. Den Stoff unter dem Nähfuß hindurch ziehen, bei der gewünschten Stichtlänge anhalten, den Anlaser niederdrücken und loslassen. Diesen Arbeitsgang ständig wiederholen.

Ist das Heften beendet, den Fuß vom Anlaser nehmen und die Taste „heftstich“ tippen. Hierbei erlischt die Funktionsanzeige P. Die Transporteurversenkung wieder nach links schieben. Verschlussklappe 121 wieder schließen.

#### Elektronische

#### Unterfadenüberwachung:

Die rote Unterfaden-Kontrollanzeige 111 beginnt zu blinken, wenn der Unterfadenvorrat zu Ende geht. Die Kontrollanzeige erlischt, wenn eine volle Spule eingesetzt ist und weitergenäht wird.

**Wichtig:** Die Verschlussklappe 121 muß immer geschlossen sein.

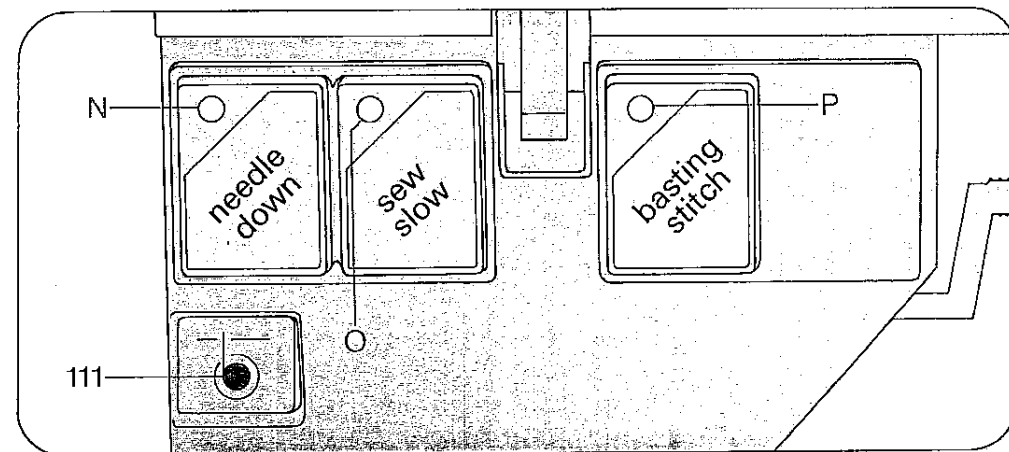

### Controls of the electronic system

#### Needle positions "up" and "down"

After sewing the needle is always retained at its "up" position. When you press the "needle down" button, indicator light N lights up and the needle remains down in the fabric (for sewing corners and turning the fabric) whenever sewing is interrupted. When you press the button again, the indicator light goes out, the needle moves upwards and is retained in its "up" position whenever the machine stops.

The button can be pressed during sewing.

#### Electronic top speed selection

By pressing the "sew slow" button, the top speed of your machine can be halved. At the same time indicator light O lights up. When you press this button again, the indicator light goes off and the machine speed can be varied at will. The full piercing power of the needle remains the same at any speed.

#### Basting

Press the basting stitch button. The green indicator lamp P lights up. Drop the machine feed (page 44) and screw on the darning foot (page 39). Place the fabric under the sewing foot. Each time you press and release the foot pedal the machine sews one stitch. Move the fabric under the sewing foot until the length of stitch required is obtained, then holding the fabric in this position, press down the foot pedal and release it again. Repeat this operation for each basting stitch. When you have finished basting move your foot from the pedal and press basting stitch button again. The green indicator lamp P goes out. Push the drop-feed control to the left again. Close free arm cover 121.

#### Electronic bobbin thread monitor

The red signal lamp of bobbin thread monitor III starts to flash when the bobbin thread is running out. The lamp goes out when a full bobbin is inserted and sewing continues.

**Important:** Free arm cover 121 must be kept closed.

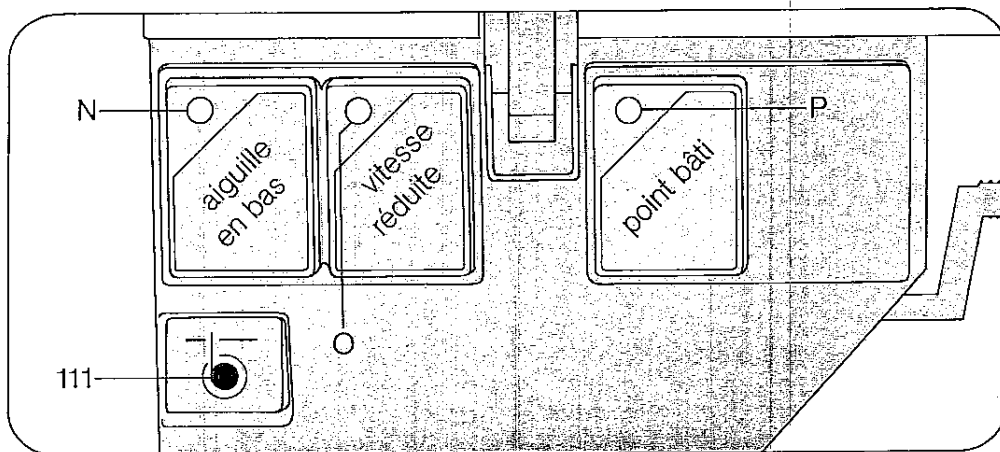

### Organes de commande électroniques

#### Positionnement haut et bas de l'aiguille:

Après le dernier point de la couture, l'aiguille s'arrête toujours en haut. En appuyant la touche "aiguille en bas", la lampe-témoin N s'allume, et l'aiguille s'immobilise, à chaque arrêt de la machine, en bas dans l'ouvrage (pour coudre les coins et tourner l'ouvrage). En appuyant à nouveau sur cette même touche, la lampe-témoin s'éteint, l'aiguille monte et s'immobilise en position haute à chaque arrêt de la machine.

La touche peut être enfoncée même en cours de couture.

#### Sélection électronique de la vitesse finale:

On pourra diminuer la vitesse finale de la couture à la moitié en enfonçant la touche "Couture à vitesse réduite". Ce faisant, la lampe-témoin O s'allume. En enfonçant une nouvelle fois cette touche, la lampe-témoin s'éteint et la machine coud à la vitesse finale maximale.

A toutes les vitesses, la force de pénétration de l'aiguille est garantie.

#### Travaux de bâtissage:

Enfoncer la touche "point bâti" et la lampe-témoin P s'allume. Abaisser la griffe (voir page 44) et fixer le pied à reprendre (voir page 39). Mettre le tissu sous le pied presseur. Chaque fois que l'on appuie sur la pédale et la relâche, la machine coud un point.

Faire passer la matière sous le pied presseur et l'arrêter à la longueur de point voulue et appuyer sur la pédale et la relâcher. Répéter continuellement cette opération de couture. Après avoir terminé le bâtissage, lâcher la pédale et enfoncer la touche "point bâti". Ce faisant, la lampe-témoin P s'éteint. Pousser le bouton abaisse-griffe vers la gauche. Refermer le cache 121.

#### Contrôle électronique du fil de canette

La lampe-témoin rouge 111 commence à clignoter lorsque le fil de canette s'épuise. La lampe-témoin s'éteint lorsqu'une canette garnie est mise en place et que l'on continue à coudre.

**Important:** Le cache 121 doit toujours être fermé.

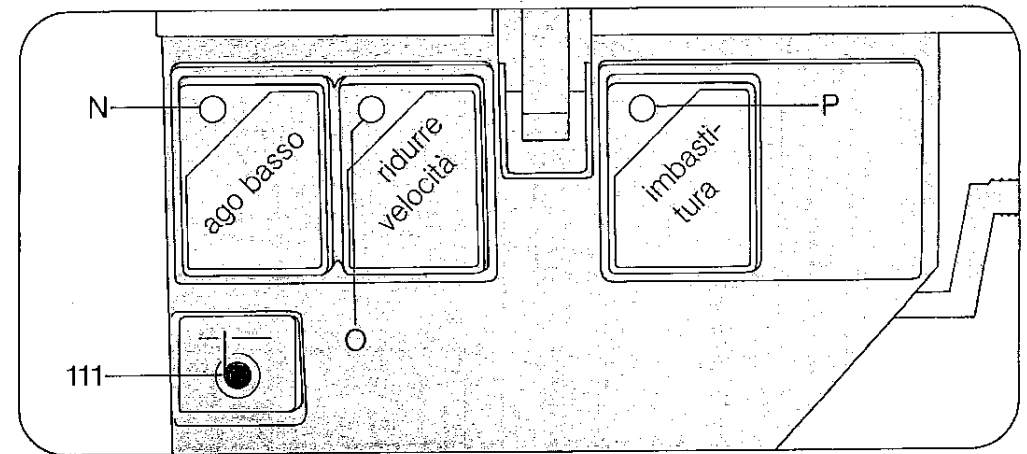

### Elementi di comando dell'elettronica:

#### Posizione ago bassa e alta:

Al termine della cucitura l'ago si ferma sempre in alto. Premendo il tasto "ago basso" s'illumina l'indicatore di funzione N e l'ago rimarrà al termine delle cuciture sempre in posizione bassa nella stoffa (per cucire angoli e per girare la stoffa). Premendo nuovamente il tasto si spegne l'indicazione di funzione N, l'ago ritorna in alto e si fermerà al termine di ogni cucitura in alto. Si può premere il tasto anche durante la cucitura.

#### Preselezione elettronica della velocità finale:

Premendo il tasto "ridurre velocità" la velocità finale della macchina per cucire può essere ridotta a metà. In questo caso si illumina l'indicatore di funzione O. Premendo nuovamente il tasto si spegne l'indicazione e la macchina cuce a velocità finale massima. Con ogni velocità rimane invariata la piena forza di penetrazione dell'ago.

#### L'imbastitura:

Premere il tasto "imbastitura": s'illumina l'indicatore di funzione P. Abbassare il trasporto (pagina 44) e applicare il piedino per rammendo (pagina 39). Porre il capo da cucire sotto il piedino. Ogni qualvolta si preme e rilascia il reostato la macchina cuce un punto.

Tirare la stoffa sotto il piedino e fermarsi alla distanza desiderata, premere il reostato e rilasciarlo. Continuare a ripetere questa operazione.

Al termine dell'imbastitura togliere il piede dal reostato e premere il tasto "imbastitura". L'indicazione P si spegne. Spostare il dispositivo del trasporto nuovamente verso sinistra. Chiudere lo sportello 121.

#### Controllo elettronico del filo inferiore:

La spia controllo rossa per il filo inferiore 111 inizia a lampeggiare quando la scorta del filo inferiore sta terminando. La spia di controllo si spegne quando si inserisce una spolina piena e si continua a cucire.

**Importante:** Lo sportello 121 deve essere sempre chiuso.

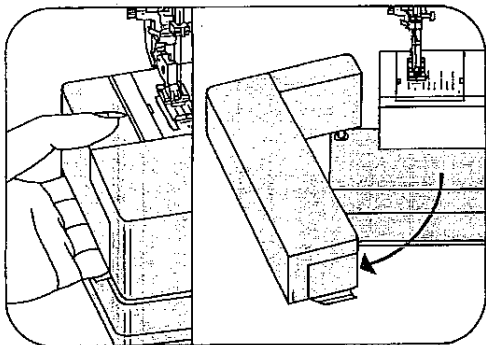

Unter die Nähfläche greifen und diese nach links schwenken.

Reach under the work support and swing it out toward the left.

Passer la main sous la boîte de rangement et faire pivoter celle-ci vers la gauche.

Prendere il piano variabile da sotto e spostarlo verso sinistra.

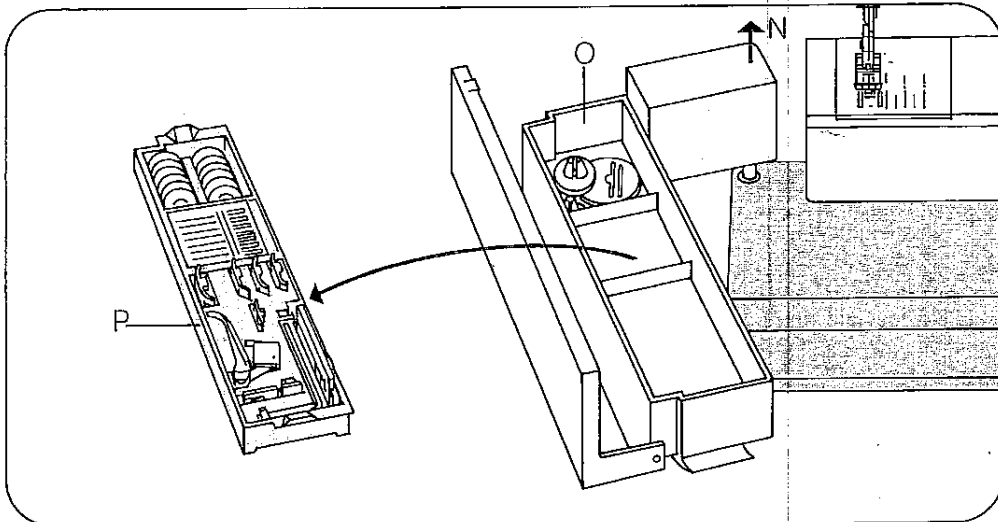

**Verwandlungs Nähfläche und Zubehör:**  
Nähfläche kann herausgenommen werden N. Nähfläche öffnen, Zubehörkästchen P herausnehmen. Unter dem Zubehörkästchen ist ein Zubehörfach O. Abbildung Q zeigt, wie Nähfüße, Nadeln und Spulen eingeordnet werden müssen.

- 0 Normalnähfuß
- 1 Zierstichfuß für Obertransport
- 2 Zierstichfuß nicht für Obertransport
- 3 Blindstich- und Overlockfuß
- 4 Reißverschluß- und Kantenfuß
- 5 Knopflochfuß
- 6 Stopffuß
- 7 Säumer
- 8 Lineal

**Detachable work support and accessories:**

The work support can be lifted out (N). Open its lid and take out accessory box P. Underneath the box is an accessory compartment O. Illustration Q shows how to arrange sewing feet, needles and bobbins in the accessory box.

- 0 Ordinary sewing foot
- 1 Fancy-stitch foot for top feed
- 2 Fancy-stitch foot (without top feed)
- 3 Blindstitch and overlock foot
- 4 Zip foot
- 5 Buttonhole foot
- 6 Darning foot
- 7 Hemmer
- 8 Edge guide

**Boîte de rangement et accessoires:**  
Enlever la boîte de rangement N, l'ouvrir et enlever la boîte d'accessoires P. Sous celle-ci se trouve le casier O. Figure Q vous montre comment ranger les pieds presseurs, les aiguilles et les canettes.

- 0 pied presseur normal
- 1 pied pour points décoratifs, avec entraînement supérieur
- 2 pied pour points décoratifs, sans entraînement supérieur
- 3 pied à point invisible et pour surjet
- 4 pied pour poser les fermetures à glissière et pour piqûres au bord
- 5 pied à boutonnères
- 6 pied à repriser
- 7 pied ourleur
- 8 guide-bord

**Il piano di lavoro variabile e gli accessori:**

Il piano di lavoro può essere tolto (N). Aprire il piano di lavoro, togliere il cassetto degli accessori P. Sotto il cassetto degli accessori si trova uno scomparto per accessori O. Figura Q mostra come sistemare piedini, aghi e spoline.

- 0 piedino normale
- 1 piedino per ricamo per doppio trasporto
- 2 piedino per ricamo (senza doppio trasporto)
- 3 piedino per punto invisibile e per Overlock
- 4 piedino per cerniere lampo
- 5 piedino per occhielli
- 6 piedino per rammendo
- 7 piedino orlatore
- 8 lineale

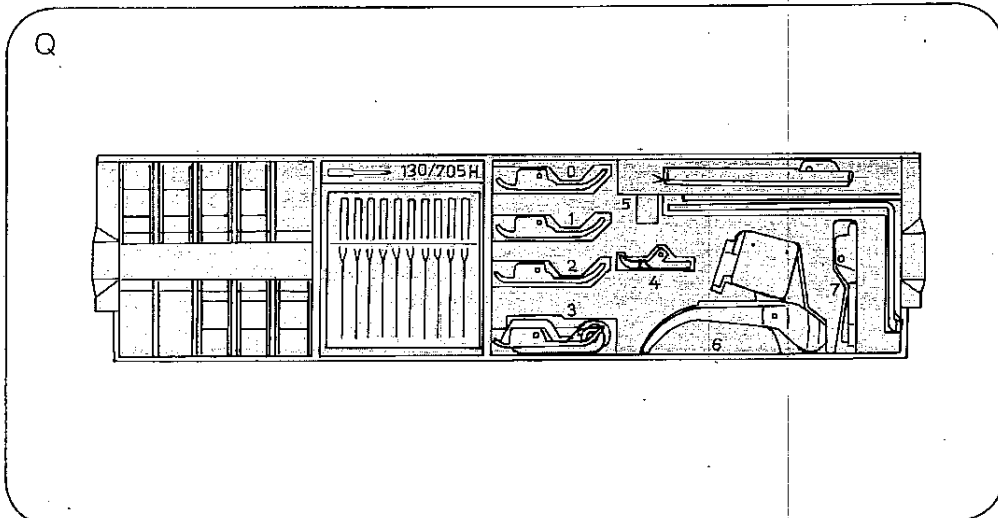

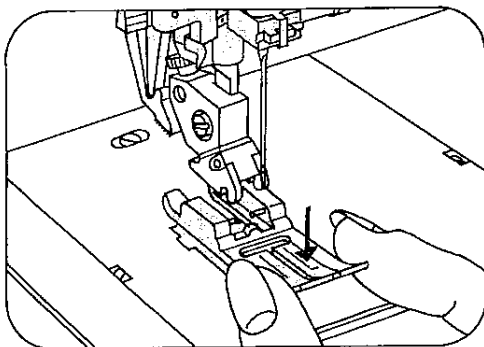

**Nähfuß auswechseln:** Den Nähfuß vorne anfassen und nach unten drücken.

**Changing the sewing foot:** pull the foot downwards at the front. The foot then comes out.

**Changement de la semelle du pied presseur:** Saisir le semelle suivant l'illustration et l'abaisser; ensuite le dégager vers le bas.

**Sostituzione del piedino:** prendere il piedino davanti e premerlo in basso.

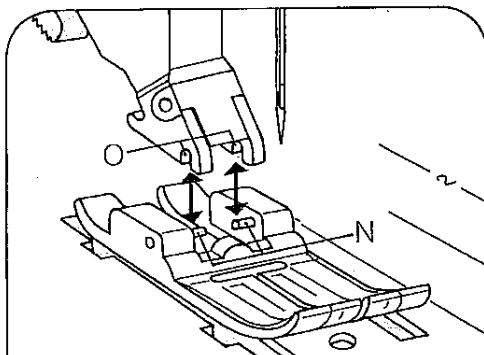

**Nähfuß anbringen:** Stoffdrückerhebel senken und den Fuß dabei so schieben, daß die Stege A in die Nuten B einrasten.

**Replacing the sewing foot:** lower the presser bar lifter and move the foot so that pins N snap into grooves O.

**Mise en place de la semelle du pied presseur:** Abaisser le levier du pied presseur, déplacer le semelle de manière que les étriers A s'engagent dans les rainures B.

**Applicazione del piedino:** abbassare la leva premistoffa e spingere il piedino contemporaneamente in maniera che il perno A si innesti nella scanalatura B.

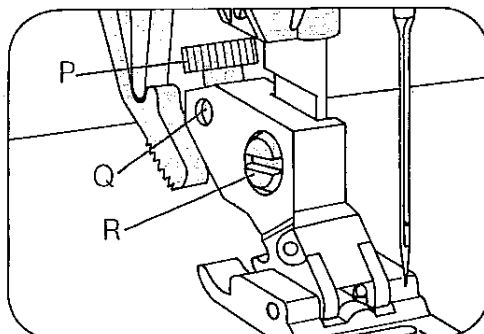
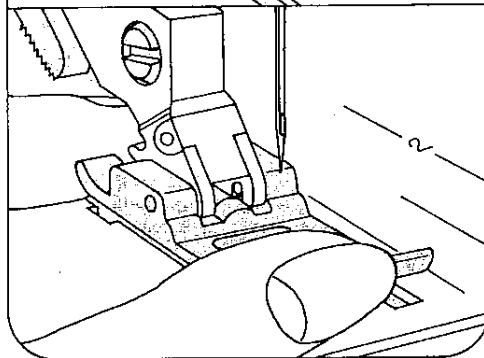

P und Q sind zum Zubehör befestigen. R ist die Nähfußhalterschraube.

Screws P and Q are for securing accessories. R is the sewing foot retaining screw.

P et Q servent à fixer les accessoires. R est la vis de fixation du support de semelle.

P e Q servono per fissare gli accessori. R è la vite di fissaggio del supporto per piedino.

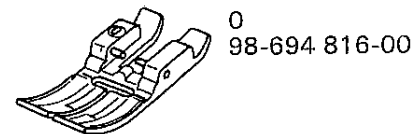

0  
98-694 816-00

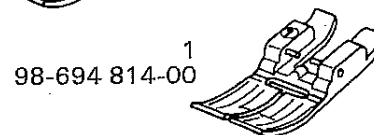

1  
98-694 814-00

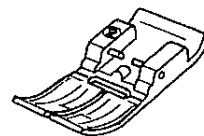

2  
98-694 897-00

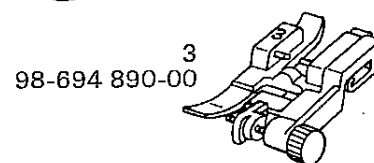

3  
98-694 890-00



4  
98-694 884-00

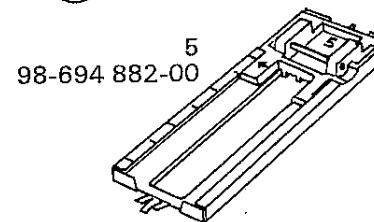

5  
98-694 882-00

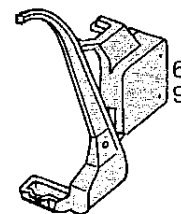

6  
93-035 960-91

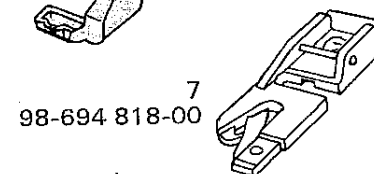

7  
98-694 818-00

**Nähfüße (Normalzubehör)**

- 0 Normalnähfuß
- 1 Zierstichfuß für Obertransport
- 2 Zierstichfuß nicht für Obertransport
- 3 Blindstich- und Overlockfuß
- 4 Reißverschluß- und Kantenfuß
- 5 Knopflochfuß
- 6 Stopffuß
- 7 Säumer
- 8 Lineal

**Sewing feet (standard accessories)**

- 0 Ordinary sewing foot
- 1 Fancy-stitching foot, for top feed
- 2 Fancy-stitching foot (without top feed)
- 3 Blindstitching or overlock foot
- 4 Zip- and edge-stitching foot
- 5 Buttonhole foot
- 6 Darning foot
- 7 Hemmer
- 8 Edge guide

**Semelles de pieds presseurs (accessoires courants)**

- 0 pied presseur normal
- 1 pied pour points décoratifs, avec entraînement supérieur
- 2 pied pour points décoratifs, sans entraînement supérieur
- 3 pied à point invisible et pour surjet
- 4 pied pour poser les fermetures à glissière et pour piqûres au bord
- 5 pied à boutonnières
- 6 pied à repriser
- 7 pied ourleur
- 8 guide-bord

**Piedini (di corredo)**

- 0 piedino normale
- 1 piedino per ricamo per doppio trasporto
- 2 piedino per ricamo (senza doppio trasporto)
- 3 piedino per punto invisibile e per Overlock
- 4 piedino per cerniere lampo e per impunture su bordi
- 5 piedino per occhielli
- 6 piedino per rammendo
- 7 piedino orlatore
- 8 lineale

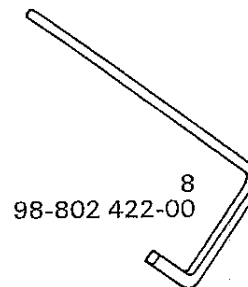

8  
98-802 422-00

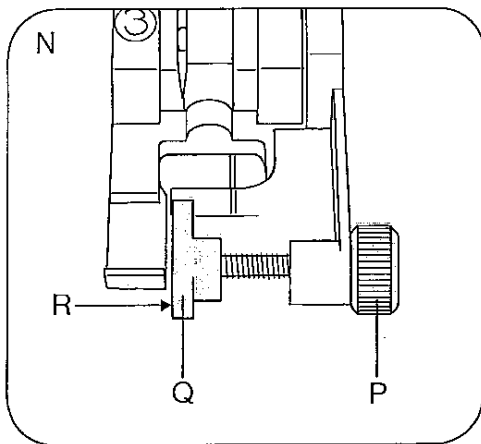

#### Blindstich- und Overlockfuß:

Blindstichnähen (N): Mit Schraube P die Führung Q nach links stellen. Die Führung wird dann für den Nadeleinstich reguliert. An der Führungskante R läuft der Bruch des Oberstoffes entlang.

Overlocknähen (O): Mit Schraube P die Führung Q bis zum Anschlag nach rechts drehen. Der Stoff läuft an der Führungskante R entlang.

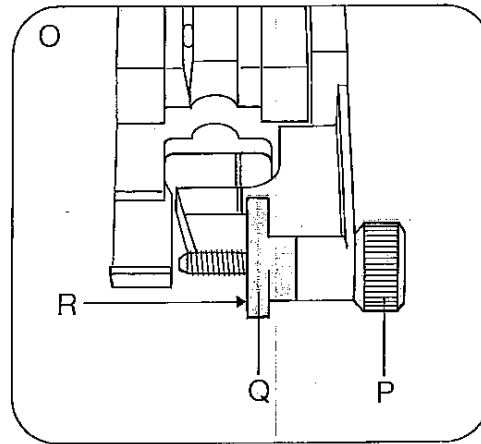

#### Blindstitching and overlock foot

Blindstitching (N): turn screw P to set guide Q at the left. The guide is then adjusted according to the needle penetrations. The folded edge of the material runs along guide edge R.

Overlock stitching (O): Turn screw P to set guide Q to the far right. The fabric runs along guide edge R.

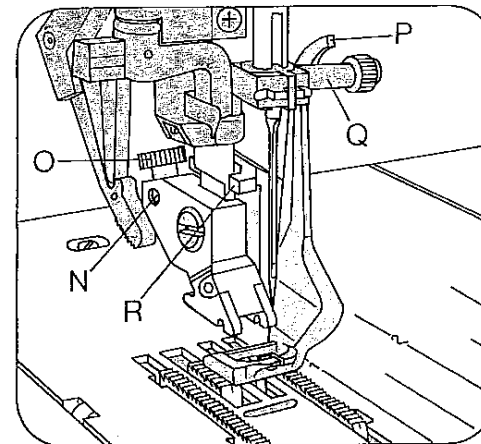

#### Stopffuß:

Die Nadel hochstellen. Den Bügel P nach hinten drücken und festhalten. Den Stift des Fußes in die Bohrung N einführen, die Gabel R greift dabei um die Stoffdrückerstange, und den Fuß bis zum Anschlag einsetzen. Den Bügel P loslassen, wobei er sich auf die Halteschraube Q legt. Die Schraube O festdrehen.

Beim Stopfen mit Wolle wird der Wollfaden in die Führung S gezogen.

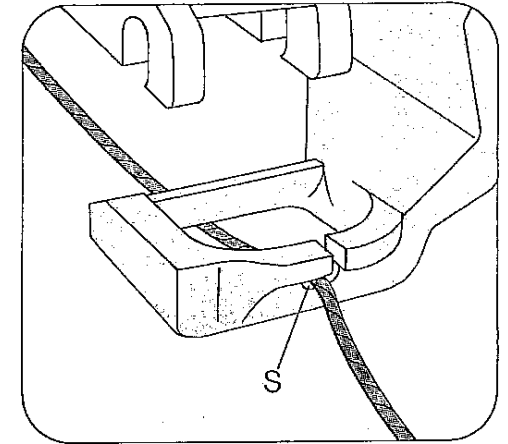

#### Darning foot:

Position the needle up. Push bar P to the back and hold it there. Fit the pin of the foot in hole N; at the same time, fork R engages the presser bar, and push the foot fully in. Let go of bar P, which then rests on retaining screw Q. Tighten screw O.

For wool darning the woollen thread is pulled into guide S.

#### Pied à point invisible et pour-surjet:

Couture au point invisible (N): Déplacer le guide Q à gauche par la vis P. Le guide est réglé pour la pénétration de l'aiguille dans le tissu. La cassure du tissu supérieur longe le bord du guide R.

Couture au point de surjet (O): Tourner le guide Q par la vis P vers la droite jusqu'à la butée. Le tissu longe le bord R du guide.

#### Piedino per punto invisibile e per Overlock:

Punto invisibile (N): Portare con vite P la guida Q verso sinistra. La guida viene quindi regolata per la corretta entrata dell'ago. La piegatura della stoffa scorre lungo il bordo di guida R.

Cucitura Overlock (O): Spostare con la vite P la guida Q a destra fino all'arresto. La stoffa scorre lungo il bordo di guida R.

#### Pied à repriser:

Lever la barre à aiguille. Déplacer l'étrier P vers l'arrière et le maintenir. Introduire le tenon de la semelle dans le trou N; la fourche R entoure la barre du pied presseur; introduire le pied jusqu'à la butée. Lâcher l'étrier P; il se pose sur la vis de maintien Q. Ensuite resserrer la vis O. En reprisant de la laine, enfiler le fil de laine dans le guide S.

#### Il piedino da rammendo:

Alzare l'ago. Premere la staffa P verso dietro e tenerla ferma. Inserire il perno del piedino nel foro N, la forcella R si aggancia in tal maniera sulla barra premistoffa, quindi innestare il piedino fino all'arresto. Rilasciare la staffa P che si appoggerà sulla vite di fissaggio Q. Avvitare la vite O. Rammendando con lana infilarla nella guida S.

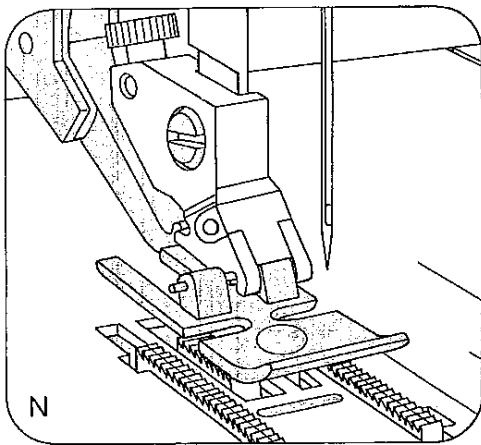

**Reißverschußfuß (Kantenfuß) (N):**

Der Reißverschußfuß wird für die jeweilige Reißverschußhälfte links oder rechts eingerastet.

**Führungsliniale (O):**

Das Lineal in die Bohrung Q schieben und nach Einstellen des gewünschten Abstandes Schraube P festdrehen.

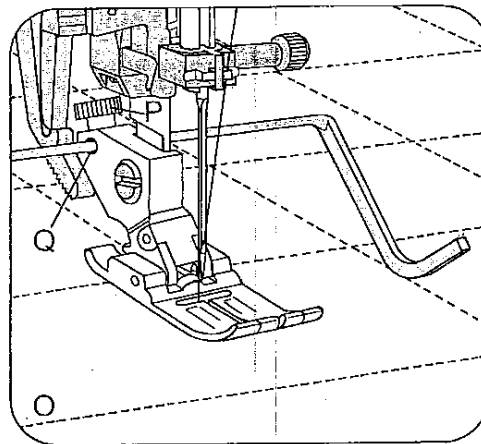

**Zipper foot (edge sewing foot) (N):**

The zipper foot is secured on the left or right, depending on the side of the zip to be sewn (N)

**Edge guide (O):**

Push the edge guide into hole Q, set the required edge distance and tighten it there.

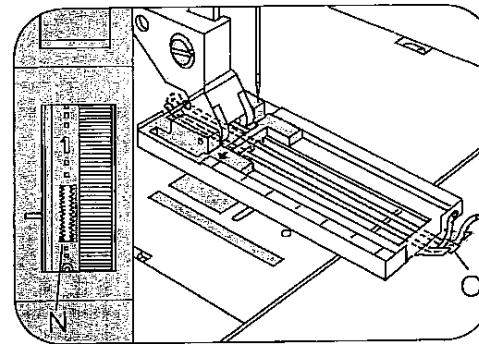

**Knopfloch einstellen:**

Taste C tippen. Oberfadenspannung in den Knopflochbereich bei 3 stellen. Knopflochfuß anbringen. Stichdichte im Knopflochbereich N einstellen. Einlaufäden wie folgt im Nähfuß einlegen: Faden über die hintere Nocke legen, straff ziehen und in der vorderen Nocke O einklemmen.

Beim Nähen läuft der Pfeil P an der Skala R entlang. Dadurch kann die Knopflochlänge bestimmt werden. Zum Knopflochnähen feines Nähgarn verwenden.

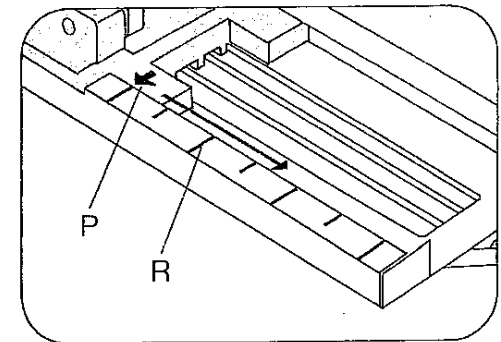

**Buttonhole setting:**

Push button C. Set the needle thread tension at range 3 for buttonhole sewing. Attach the buttonhole foot. Set the stitch density at range N. Insert a gimp thread in the sewing foot as shown in the illustration: Place the thread over the back ridge, and pull it taut so that it is hold in tab O at the front. During sewing, arrow P runs along scale R. This is how the buttonhole length is determined. For sewing buttonholes use light sewing thread.

**Pied pour fermeture à glissière (Pied à piquer au bord avec guide-bord) (N):**

Déplacer la semelle du pied vers la gauche ou vers la droite et l'encliqueter dans cette position.

**Guide-bord (O):**

Glisser le guide-bord dans le trou Q régler la distance souhaitée et resserrer ensuite la vis P.

**Il piedino per cerniere lampo (piedino per impunture su bordi) (N):**

Il piedino per cerniere si innesta a destra o sinistra a seconda della parte della cerniera da cucire.

**Lineale di guida (O):**

Infilare il lineale nel foro Q e avvitare la vite P dopo aver regolato la distanza desiderata.

**Réglage de la boutonnière:**

Appuyer sur la touche C. Régler la tension du fil d'aiguille dans la zone boutonnières sur 3. Fixer la semelle boutonnière. Régler la densité des points dans la zone boutonnière N. Introduire le fil de passe dans la semelle comme suit: Coucher le fil sur le crochet arrière et le pincer dans le pincefil O. Pendant la couture la flèche P coulisse le long de l'échelle graduée R. Ainsi, il est possible de déterminer la longueur de la boutonnière. Utiliser du fil à coudre fin.

**Regolazione per l'occhiello:**

Premere il tasto C. Regolare la tensione superiore nel settore occhiello 3. Applicare il piedino per occhielli. Fittezza del punto nel settore per occhielli N. Inserire come segue il filo rinforzo: appoggiare il filo sopra il gancio posteriore, tenderlo bene e fissarlo nel gancio anteriore O. Cucendo, la freccia P scorre lungo la scala R. In tale maniera si può determinare con esattezza la lunghezza dell'occhiello. Usare per l'occhiello del filato fine.

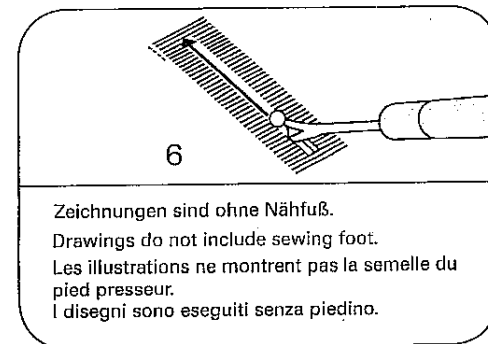
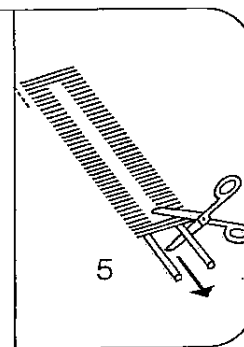
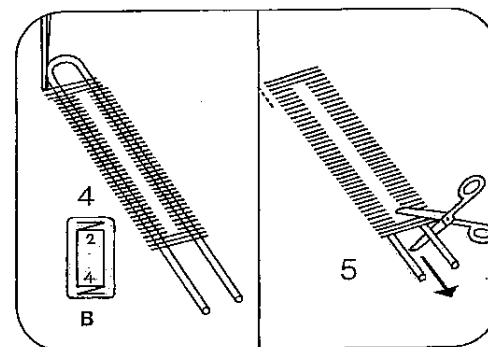
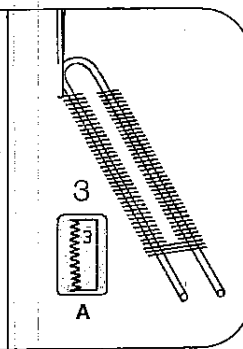
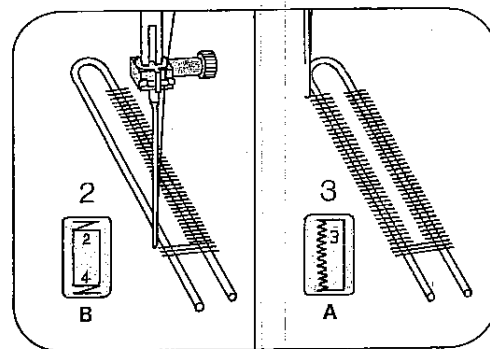
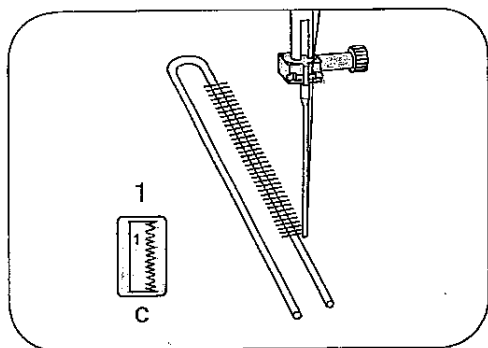

Zeichnungen sind ohne Nähfuß.  
 Drawings do not include sewing foot.  
 Les illustrations ne montrent pas la semelle du pied presseur.  
 I disegni sono eseguiti senza piedino.

### Knopflochnähen:

Schiene bis zum Anschlag nach vorne ziehen.

- 1 Erste Raupe in der gewünschten Länge nähen.
- 2 Taste B tippen und festhalten, 4 bis 6 Riegelstiche nähen. Den Stoff dabei festhalten. Taste loslassen.
- 3 Taste A tippen. Zweite Raupe in der gleichen Länge wie die erste nähen.
- 4 Taste B tippen und festhalten, 4 bis 6 Riegelstiche nähen. Den Stoff dabei festhalten. Taste loslassen.
- 5 Einige Vernähstiche nähen. Den Stoff herausnehmen. Einlauffaden anziehen und abschneiden.
- 6 Knopfloch aufschneiden.

Es empfiehlt sich, vor dem Nähen der Knopflöcher in das Kleidungsstück ein Probeknopfloch zu nähen.

### Sewing buttonholes

Pull the bottom of the buttonhole foot forward as far as it will go.

- 1 Sew first buttonhole seam. Raise the needle
- 2 Push button B in until 4 to 6 bartacking stitches are sewn, holding the workpiece firmly, then release the button.
- 3 Push button A. Sew the second buttonhole seam the same length as the first.
- 4 Push button B in until 4 to 6 bartacking stitches are sewn, holding the material firmly, then release the button.
- 5 Sew a few tying stitches. Remove the fabric, pull the filler cord taut and trim.
- 6 Cut the buttonhole open.

Before sewing buttonholes in the garment it is recommended to sew a buttonhole as a test.

### Exécution de boutonnières:

Tirer la semelle mobile vers l'avant jusqu'à la butée.

- 1 Exécuter la première lèvre à la longueur désirée.
- 2 Appuyer sur la touche B et la maintenir pendant 4 à 6 points d'arrêt. Maintenir la matière. Relâcher la touche.
- 3 Appuyer sur la touche A. Exécuter la deuxième lèvre dans la même longueur que la première.
- 4 Appuyer sur la touche B et la maintenir pendant 4 à 6 points d'arrêt. Maintenir la matière. Relâcher la touche.
- 5 Brider par quelques points de nouage. Enlever la matière. Tenir le fil de passe légèrement tendu et le couper.
- 6 Ouvrir la boutonnière.

Nous recommandons d'exécuter une boutonnière à titre d'essai sur le vêtement avant de commencer à coudre les boutonnières.

### Confezionare occhielli:

Spostare la feritoia in avanti sino all'arresto.

- 1 Cucire la prima costina nella lunghezza desiderata.
- 2 Premendo il tasto B, cucire 4-6 punti di travetta. Il lavoro va tenuto nel frattempo fermo. Rilasciare il tasto B.
- 3 Premere il tasto A. Cucire la seconda costina nella stessa lunghezza della prima.
- 4 Premere il tasto B e tenerlo premuto, mentre si cuciono 4-6 punti di travetta. Rilasciare il tasto.
- 5 Cucire alcuni punti di fissaggio. Togliere il tessuto. Tirare il cordoncino e tagliarlo.
- 6 Aprire l'occhiello con il taglia-asole.

Si consiglia di eseguire un campione primo di cucire sul capo.



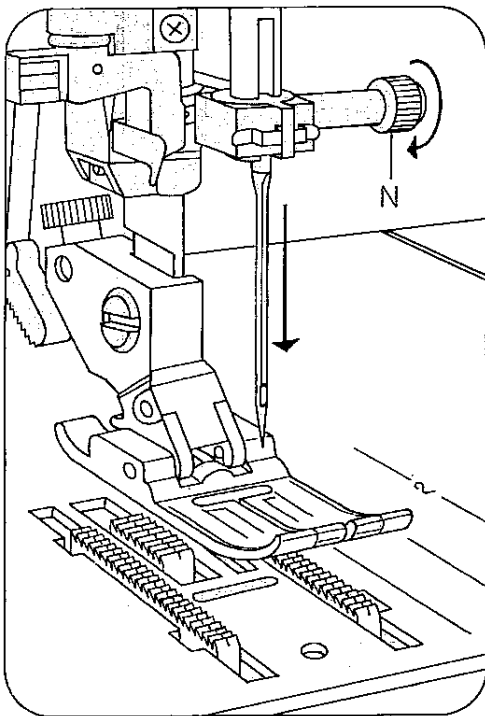

**Nadel auswechseln  
(System 130/705 H):**  
Schraube N lösen. Nadel herausnehmen.  
Neue Nadel (flache Kolbenseite nach hinten) ganz nach oben schieben. Schraube festdrehen.

**Changing the needle  
(System 130/705 H):**  
Loosen screw N. Take out the needle.  
Push the needle up as far as it will go (with its flat side facing toward the back). Tighten the screw.

**Remplacement de l'aiguille  
(système 130/705 H):**  
Desserrer la vis N et retirer l'aiguille.  
Engager l'aiguille neuve (le méplat du talon vers l'arrière) jusqu'à la butée et serrer la vis.

**Come cambiare l'ago  
(sistema 130/705 H):**  
Svitare la vite N. Togliere l'ago. Inserire un nuovo ago (la parte piatta del fusto verso dietro) spingendolo verso l'alto fino all'arresto. Fissare bene la vite.

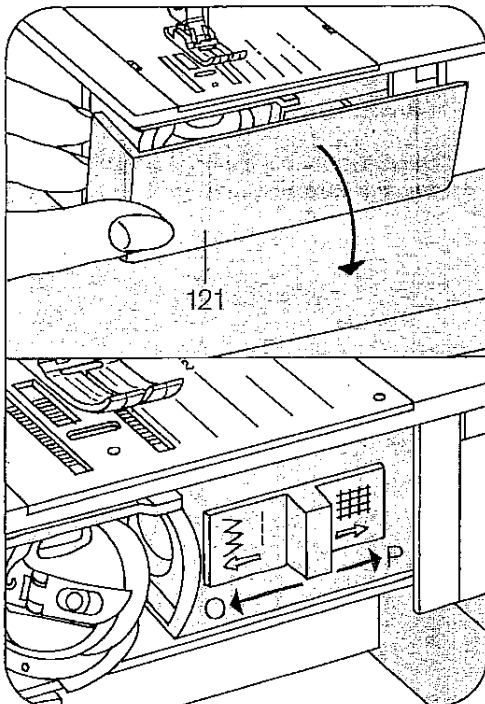

**Transporteur versenken:**  
Klappe 121 öffnen.  
Versenkschieber nach P schieben = versenkt, nach O schieben = zum Nähen.

**Dropping the feed dog:**  
Open free arm cover 121. Push the drop-feed control toward D (feed dog dropped) or toward O (sewing position).

**Abaissement de la griffe:**  
Ouvrir le cache 121 et déplacer le curseur abaisse-griffe dans le sens P = griffe escamotée; le déplacer vers O pour la couture.

**Come abbassare il trasporto:**  
Aprire lo sportello 121. Spostare la leva dell'abbassatore verso P = abbassato, spostando verso O = per cucire.

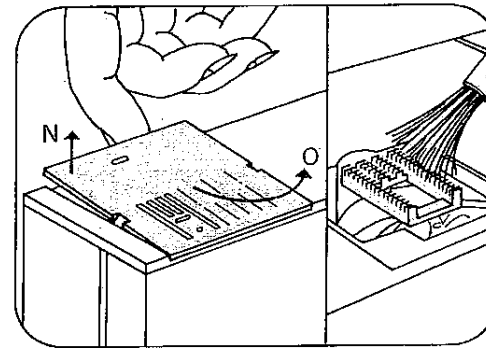

**Reinigen und Ölen:**  
Stichplatte hinten anheben N und herausnehmen O. Mit dem Pinsel den Transporteur und den Greiferraum reinigen. Die Unterfadenüberwachung wird nach den Hinweisen auf Seite 57 gereinigt. Die Maschine nicht ölen. Nur ab und zu einen Tropfen Öl, wie die Zeichnung zeigt, in die Greiferbahn geben.

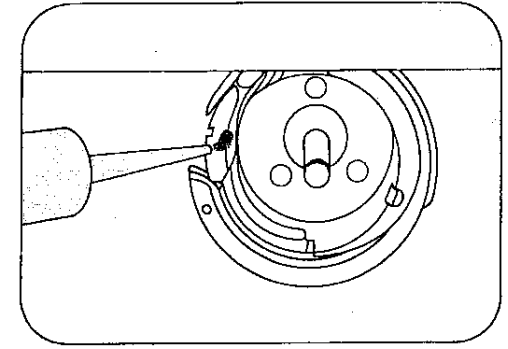

**Cleaning and oiling**  
Tilt the needle plate up at the back (N) and take it out (O). Clean the feed dog and the parts in the sewing hook area with a soft brush. Clean the bobbin thread monitor as instructed on page 59. Do not oil the machine. Only apply a drop of oil in the hook raceway (see ill.) occasionally.

**Nettoyage et huilage:**  
Remonter la plaque à aiguille N à l'arrière et l'enlever vers O. A l'aide d'un pinceau, nettoyer la griffe et le compartiment du crochet. Nettoyer le contrôleur du fil de canette comme décrit page 51. Ne pas huiler la machine. Ne verser que de temps à autre une goutte d'huile dans la coursière du crochet (cf. croquis ci-dessus).

**Pulizia e lubrificazione:**  
Sollevare la placca d'ago da dietro (N) e toglierla (O). Con un pennello pulire il trasportatore e il vano crochet. Il controllo del filo inferiore si pulisce seguendo le istruzioni a pag. 63. Non lubrificare la macchina. Mettere solamente ogni tanto una goccia d'olio nel crochet, come da disegno.

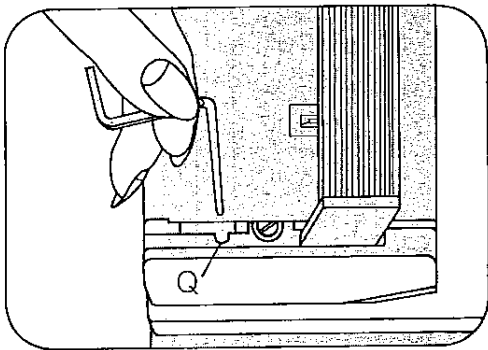

#### Glühlampe auswechseln:

Netzstecker ziehen. Klappdeckel schließen und Tragegriff hochstellen. Führungslinéal zwischen Kopfdeckel und Gehäuse sowie durch den Ausschnitt Q stecken. Lampengehäuse niederdrücken und festhalten. Lampe Richtung N drehen und herausnehmen. Neue Lampe mit den Nocken in die Schlitzé P schieben, hochdrücken und in Richtung O drehen. Lineal herausnehmen.

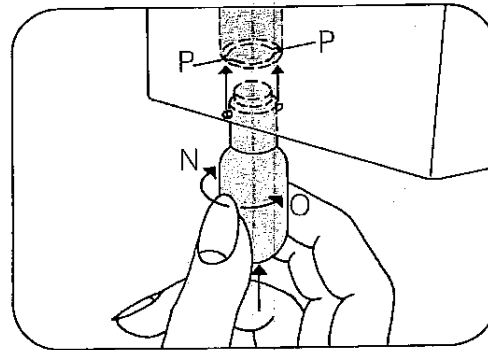

#### Changing the light bulb:

Pull out the mains plug. Close the hinged top cover and swing up the carrying handle. Insert the edge guide into cutout Q, push down the lamp housing and hold it there. Turn the light bulb toward N and take it out. Insert the new bulb so that its pins slide in slots P. Push it up and turn it toward O. Pull out the edge guide.

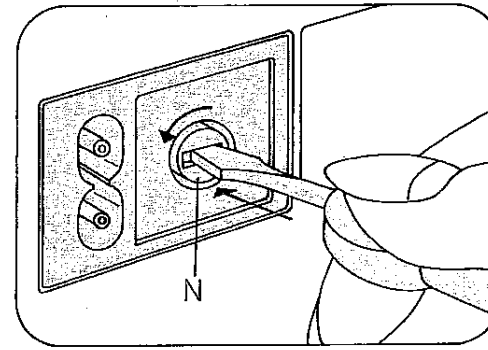

#### Sicherung auswechseln:

Netzstecker ziehen. Mit Schraubendreher Sicherungshalter N eine viertel Umdrehung nach links drehen, loslassen und herausziehen. Neue Sicherung in Halter schieben. Halter einsetzen, mit Schraubendreher nach hinten drücken und einer viertel Umdrehung nach rechts befestigen. (Sicherung Stärke F2A). 110 V Maschinen haben keine Sicherung.

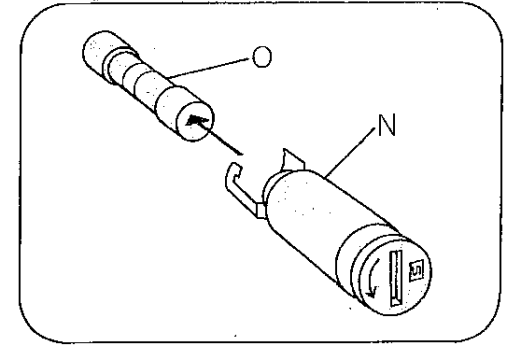

#### Changing the fuse

Pull out the mains plug. Turn fuse holder N left a quarter turn with a screwdriver, release it and take it out. Pull out fuse B. Insert a new fuse in the holder, replace the holder, push it in with the screwdriver, then turn it clockwise a quarter turn. (The fuse is type F2A.) 110-volt machines have no fuse.

#### Changement de l'ampoule:

Sortir la fiche de la prise murale. Fermer le couvercle et redresser la poignée. Engager le guide-bord dans la fente entre le capot et le carter ainsi que dans la rainure Q. Abaisser et maintenir le corps de l'ampoule. Tourner l'ampoule dans le sens N et l'enlever. Placer l'ampoule neuve de manière que les tenons glissent dans les fentes P. Pousser l'ampoule vers le haut et la tourner vers O. Enlever le guide-bord.

#### Come sostituire la lampadina:

Togliere la spina dalla presa a muro. Chiudere il coperchio della macchina e alzare la maniglia. Inserire il lineale di guida tra il frontalino e la testa della macchina nella apertura Q. Premere il portalampane verso il basso e tenerlo in questa posizione. Girare la lampadina in direzione N e toglierla. Inserire la lampadina nuova con i perni nelle fessure P, premere in alto e girare in direzione O. Togliere il lineale.

#### Remplacement du fusible:





Sortir la fiche de la prise murale. A l'aide d'un tournevis, tourner le support du fusible N d'un quart de tour à gauche, le lâcher et l'enlever. Engager le fusible neuf dans le support, l'enfoncer à l'aide du tournevis et le fixer en le tournant d'un quart de tour à droite. (Fusible F2A). Les machines à 110 V ne disposent pas de fusibles.

#### Come sostituire il fusibile:

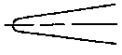

Togliere la spina dalla presa a muro. Con un cacciavite girare il portafusibile N un quarto di giro verso sinistra, rilasciare e togliere. Estrarre il fusibile. Inserire il nuovo fusibile nel portafusibile, premerlo con il cacciavite e fissarlo girando un quarto di giro verso destra (fusibile resistenza F2A). Le macchine ba 110 V. non hanno fusibili.

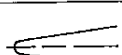
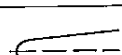
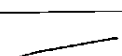
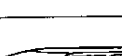
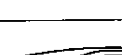
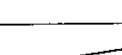
# Nadel-Tabelle

Die Wahl der richtigen Nadel garantiert eine bessere Verarbeitung des Nähmaterials





Stoffqualität <b>leicht</b>		Stoffqualität <b>mittel</b>		Stoffqualität <b>schwer</b>	
Nadel 60 70 75		Nadel 80 90		Nadel 100 110 120	
<b>Nadelspitzen</b>					
Bezeichnung	Profil	Nadelspitze und Nadelöhr	Geeignet für		
130/705 H Nadelstärke: 70/80		kleine Kugelspitze	Universalnadel für feinmaschige Synthetikgewebe, feines Leinen, Chiffon, Batist, Organdy, Wollstoffe, Samt, Ziernähte, Stickereien		
130/705 H-SUK Nadelstärke: 70/110		mittlere Kugelspitze	Grobmaschige Strickstoffe, Wirkstoffe, Lastex, Interlock, Quiana, Simplex		
130/705 H-PS Nadelstärke: 75 + 90		mittlere Kugelspitze	Speziell für Pfaff entwickelte Stretchnadel. Besonders gut geeignet für empfindliche Stretch- und Wirkstoffe		
130/705 H-SKF Nadelstärke: 70/110		große Kugelspitze	Grobmaschige Miederwaren, Lycra, Simplex, Lastex		
130/705 H-J Nadelstärke: 90-110		spitze Rundspitze	Köper, Berufsbekleidung, schwere Leinwandstoffe, Blue Jeans, feines Segeltuch		
130/705 H-LR Nadelstärke: 70-120		Schneidspitze (rechts-schneidend)	Leder, Wildleder, Kalbsleder, Ziegenleder		
130/705 H-PCL Nadelstärke: 80-110		Schneidspitze mit Spitzenrinne (linkslaufend)	Kunstleder, Plastic, Folien, Wachstuch		
130 H-N Nadelstärke: 70-110		kleine Kugelspitze langes Nadelöhr	Absteppnähte mit Knopflochseide oder synthetischem Garn 30/3		
130/705 H-WING Nadelstärke: 100		Hohlsaum-Spitze	Effektvolle Hohlsaumnähte bei stark appretierten Geweben, Organdy, Glasbatist		

# Nadel-Tabelle

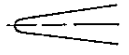
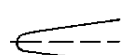
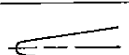
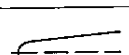
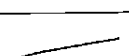

	Bezeichnung	Stichlänge	Stichbreite	Nadel-entfernung	Geeignet für
	130/705 H-ZWI Stärke: 80	2,5 mm 2,5 mm	– –	1,6 mm 2,0 mm	normale Biesen normale Biesen
	130/705 H-ZWI Stärke: 80 Stärke: 90 Stärke: 100	2,5 mm 2,5 mm 3,0 mm	– – –	2,5 mm 3,0 mm 4,0 mm	breite Biesen extra breite Biesen Biesen
	<b>Zierraster mit Zwillingenadeln</b> Bevor Sie die gewünschte Verzierung ausnähen, kontrollieren Sie durch Drehung des Handrades, ob die Nadeln einwandfrei einstechen. Dadurch wird ein Nadelbrechen weitgehendst ausgeschaltet.				
	<b>Zierstichmuster/Zickzack-Muster</b>				
	130/705 H-ZWI Stärke: 80 Stärke: 80 Stärke: 80	0,5-1,5 mm 0,5-1,5 mm 0,5-1,5 mm	breit schmal schmal	1,6 mm 2,0 mm 2,5 mm	Verzierungen Verzierungen Verzierungen
	<b>Hohlsaum/Spezial Doppelnadel</b>				
	130/705 H-ZWI-HO Stärke: 80 Stärke: 100	2,0-3,0 mm 2,0-3,0 mm	sehr schmal sehr schmal		Dekorativer Hohlsaumeffekt. Stark appretierte Gewebe und Glasbatist sind besonders gut geeignet

## Needle chart

Using the adequate needle guarantees a better working up of the material.





Fabric weight: <b>light</b>	Fabric weight: <b>medium</b>	Fabric weight: <b>heavy</b>	
Needle size: 60, 70, 75	Needle size: 80, 90	Needle size: 100, 110, 120	
<b>Needle points</b>			
System & No.	Profile	Point & eye	Suitable for
130/705 H 70, 80		Light ball point	Universal needle for fine-meshed synthetics, fine linen, chiffon, batiste, organdy, woolens, velvet, fancy seams and embroidery work.
130/705 H-SUK 70, 110		Medium ball point	Coarse knitted fabrics, Lastex, double-jersey fabrics, Quiana and Simplex.
130/705 H-PS 75, 90		Medium ball point	Stretch-fabric needle developed especially for Pfaff. Particularly suitable for delicate stretch and knitted fabrics.
130/705 H-SKF 70, 110		Heavy ball point	Wide-meshed corsetry, Lycra, Simplex and Lastex.
130/705 H-J 90-110		Acute round point	Twill, workwear, heavy linen, blue jeans and light canvas.
130/705 H-LR 70-120		Narrow twist point	Leather, suede, calf and goatskin leathers.
130/705 H-PCL 80-110		Narrow wedge point with left-twist groove	Imitation leathers, plastic materials, plastic sheeting and oilcloth.
130 H-N 70-110		Light ball point, long eye	Seams topstitched with buttonhole silk or No. 30/3 synthetic thread.
130/705 H-WING 100		Hemstitching point	Attractive hemstitching on heavily dressed materials, organdy and glass cambric.

## Needle chart

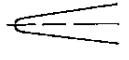
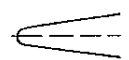
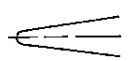
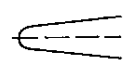
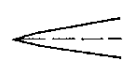

	System & No.	Stitch length	Stitch width	Needle spacing	Suitable for
	130/705 H-ZWI 80	2.5 mm 2.5 mm	- -	1.6 mm 2.0 mm	Medium-wide cording
	130/705 H-ZWI 80 90 100	2.5 mm 2.5 mm 3.0 mm	- - -	2.5 mm 3.0 mm 4.0 mm	Wide cording Extra wide cording Extra-wide cording
	<b>Decorative designs sewn with twin needles</b> Before you start sewing, turn the handwheel and check to make sure the needles stitch into the fabric properly. In this way, needle breakage can be largely avoided.				
	<b>Decorative and zigzag patterns</b>				
	130/705 H-ZWI 80 80 80	0.5-1.5 mm 0.5-1.5 mm 0.5-1.5 mm	wide narrow narrow	1.6 mm 2.0 mm 2.5 mm	Ornamentations Ornamentations Ornamentations
	<b>Special hemstitching twin needle</b>				
	130/705 H-ZWI-Ho 80 100	2.0-3.0 mm 2.0-3.0 mm	very narrow very narrow	- -	Decorative hemstitching effect. Heavily dressed fabrics are particularly suitable.

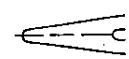
## Tableau des aiguilles

Le choix de la pointe d'aiguille adéquate est très important et garantit de meilleurs résultats.

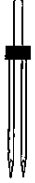

Matières: légères	Matières: moyennes	Matières: lourdes	
Aiguilles: 60 70 75	Aiguilles: 80 90	Aiguilles: 100 110 120	
<b>Pointes d'aiguille</b>			
Désignation	Forme de pointe	Pointe et chas de l'aiguille	Utilisations
<b>130/705 H</b> Grosueur de l'aiguille: 70, 80		pointe bille fine	Aiguille universelle pour tissus synthétiques maille fine, lin fin, chiffon, batiste, organdi, tissus laine, velours, pour coutures d'ornementation et pour broderies
<b>130/705 H-SUK</b> Grosueur de l'aiguille: 70 à 110		pointe bille moyenne	Tissus tricotés grande maille, tissus maille, Lastex, Interlock, Quiana, Simplex
<b>130/705 H-PS</b> Grosueur de l'aiguille: 75 à 90		pointe bille moyenne	Aiguille Stretch, spécialement développée pour machines Pfaff. Convient tout particulièrement pour tissus stretch et maille délicats.
<b>130/705 H-SKF</b> Grosueur de l'aiguille: 70 à 110		grande pointe bille	Lycra grande maille (gaines, combinés, etc.) Lycra, Simplex, Lastex.
<b>130/705 H-J</b> Grosueur de l'aiguille: 90 à 110		pointe ronde pointue	Croisé, vêtements de travail, lins lourds, blue-jeans, toile à voiles fine
<b>130/705 H-LR</b> Grosueur de l'aiguille: 70 à 120		pointe coupante à droite	Cuir, daim, veau, chevreau
<b>130/705 H-PCL</b> Grosueur de l'aiguille: 80 à 110		pointe coupante avec rainure oblique (à gauche)	Similicuir, plastique, feuilles plastiques, toile cirée
<b>130 H-N</b> Grosueur de l'aiguille: 70 à 110		petite pointe bille, chas long	Piqûres avec soie à boutonnière ou fil synthétique 30/3
<b>130/705 H-Wing</b> Grosueur de l'aiguille: 100		pointe pour broderies ajours	Coutures ajours très décoratives sur tissus fins, organdi, batiste.

## Tableau des aiguilles

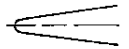
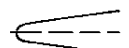
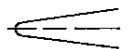
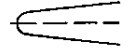
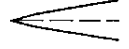

	Désignation	Longueur de point	Largeur de point	Espacement des aiguilles	Utilisations
	<b>130/705 H-ZWI</b> Grosueur: 80	2,5 mm 2,5 mm	- -	1,6 mm 2,0 mm	nervures normales
	<b>130/705 H-ZWI</b> Grosueur: 80 Grosueur: 90 Grosueur: 100	2,5 mm 2,5 mm 3,0 mm	- - -	2,5 mm 3,0 mm 4,0 mm	nervures larges nervures extra-larges
<b>Coutures d'ornementation avec aiguilles jumelées</b> Avant la couture d'ornementation, tournez le volant et contrôlez si les aiguilles pénètrent impeccablement dans la plaque. Ainsi vous ne risquez pas que les aiguilles cassent au cours de la couture.					
	<b>Motifs au point d'ornementation/Motifs au point zigzag</b>				
	<b>130/705 H-ZWI</b> Grosueur: 80 Grosueur: 80 Grosueur: 80	0,5-1,5 mm 0,5-1,5 mm 0,5-1,5 mm	large étroite étroite	1,6 mm 2,0 mm 2,5 mm	Ornements Ornements Ornements
	<b>Ourllet ajour/Aiguille double spéciale</b>				
	<b>130/705 H-ZWI-HO</b> Grosueur: 80 Grosueur: 100	2,0-3,0 mm 2,0-3,0 mm	très étroite très étroite	- -	Effet décoratif d'ourlet ajours. Sont particulièrement appropriés les tissus très apprêtés et le batiste.

## Tabella degli aghi

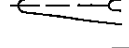
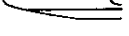
La scelta dell'ago giusto garantisce una migliore lavorazione del materiale da cucire.

Qualità della stoffa leggera ago 60/70/75	Qualità della stoffa media ago 80/90	Qualità della stoffa pesante ago 100/110/120	
<b>Le punte degli aghi</b>			
Denominazione	Profilo	Punta e Cruna	Indicata per
<b>130/705 H</b> Groscezza ago: 70/80		punta a sfera piccola	ago universale per tessuti sintetici a maglia fine, lino fino, chiffon, batista, organdis, stoffe di lana, velluto, cuciture ornamentali, ricami.
<b>130/705 H-SUK</b> Groscezza ago: 70/110		punta a sfera media	stoffe a maglia larga, tessuti in maglia in genere, Lastex, Interlock, Quiana, Simplex.
<b>130/705 H-PS</b> Groscezza ago: 75 + 90		punta a sfera media	ago speciale Pfaff per punti flexi. Adatto particolarmente per stoffe delicate elastiche e in maglia.
<b>130/705 H-SKF</b> Groscezza ago 70/110		punta a sfera grande	Tessuti per busti a maglia larga, Lycra, Simplex, Lastex.
<b>130/705 H-J</b> Groscezza ago: 90-110		punta rotonda	fustagno, abiti da lavoro, tessuti di lino pesante blue jeans, tela per vela fine.
<b>130/705 H-LR</b> Groscezza ago: 70/120		punta a lama (taglio a destra)	pele, scamosciato, nappa, capretto.
<b>130/705 H-PCL</b> Groscezza ago: 80-110		punta a lama (scanalatura cruna verso sinistra)	similpele, plastica, fogli di nailon, tela cerata
<b>130 H-N</b> Groscezza ago: 70-110		punta a sfera piccola cruna lunga	Impunture con seta grossa o filo sintetico 30/3
<b>130/705 H-Wing</b> Groscezza ago: 100		punta per punto a giorno	lavori di punto a giorno di effetto su tessuti fortemente apprettati, organdis, batista rigido

## Tabella degli aghi

	Denominazione	lunghezza punto	larghezza punto	distanza aghi	Indicato per:
	<b>130/705 H-ZWI</b> Groscezza: 80	2,5 mm 2,5 mm	- -	1,6 mm 2,0 mm	nervature normali nervature normali
	<b>130/750 H-ZWI</b> Groscezza: 80 Groscezza: 90 Groscezza: 100	2,5 mm 2,5 mm 3,0 mm	- - -	2,5 mm 3,0 mm 4,0 mm	nervature larghe nervature particolarmente larghe
	<p><b>Motivi ornamentali con aghi gemelli</b> Prima di eseguire il motivo ornamentale desiderato controllare girando il volantino se gli aghi entrano senza difficoltà nel foro della placca d'ago. Si evitano così possibili rotture di aghi.</p>				
	<b>Motivi ornamentali/Motivi a zigzag</b>				
	<b>130/705 H-ZWI</b> Groscezza: 80 Groscezza: 80 Groscezza: 80	0,5 - 1,5 mm 0,5 - 1,5 mm 0,5 - 1,5 mm	largo stretto stretto	1,6 mm 2,0 mm 2,5 mm	motivi ornamentali motivi ornamentali motivi ornamentali
	<p><b>Orlo a giorno/cucitura speciale doppia</b></p>				
	<b>130/705 H-ZWI + HO</b> Groscezza: 80 Groscezza: 100	2,0 - 3,0 mm	molto stretto		Effetto a punto a giorno decorativo. Si prestano particolarmente tessuti fortemente apprettati e tessuti in batista rigido.

## Nähstörungen und ihre Beseitigung

Ursache:

Beseitigung:

### 1. Die Maschine läßt Stiche aus

Die Nadel ist nicht richtig eingesetzt.

Nadel bis zum Anschlag hochschieben.  
Flache Kolbenseite nach hinten.

Es ist eine falsche Nadel eingesetzt.

Nadel System 130/705 H einsetzen.

Die Nadel ist verbogen oder stumpf.

Neue Nadel einsetzen.

Die Maschine ist nicht richtig eingefädelt.

Einfädelweg überprüfen.

Die Nadel ist für das Garn zu fein.

Stärkere Nadel einsetzen.

### 2. Der Oberfaden reißt

Aus vorgenannten Gründen.

Siehe unter 1.

Bei zu starker Fadenspannung.

Fadenspannung regulieren.

Bei schlechtem oder knotigem Garn,  
oder bei solchem, das durch lange Lage-  
rung zu trocken geworden ist.

Nur gutes Nähgarn verwenden.

### 3. Die Nadel bricht ab

Die Nadel ist nicht bis zum Anschlag  
eingesetzt.

Neue Nadel bis zum Anschlag schieben.

Die Nadel ist verbogen.

Neue Nadel einsetzen.

Die Nadel ist zu dünn oder zu dick.

Nadeltabelle beachten.

Durch Ziehen oder Schieben des Stoffes  
wird die Nadel verbogen und stößt auf die  
Stichplatte.

Maschine allein transportieren lassen.  
Nähgut nur leicht führen.

Die Spulenkapsel ist nicht richtig  
eingesetzt.

Beim Einsetzen der Spulenkapsel diese  
bis zum Anschlag nach hinten schieben.

### 4. Die Naht ist nicht gleichmäßig

Die Spannung ist verstellt.

Ober- und Unterfadenspannung  
kontrollieren.

Zu starkes, knotiges oder hartes Garn.

Nur einwandfreies Garn verwenden.

Der Unterfaden ist ungleich aufgespult.

Nicht freihändig aufspulen, sondern den  
Faden durch die Spulervorspannung lau-  
fen lassen.

Fadenschlingen unterhalb oder oberhalb  
des Stoffes.

Richtig einfädeln. Ober- und Unterfaden-  
spannung kontrollieren.

Ursache:

Beseitigung:

### 5. Die Maschine transportiert nicht oder nur unregelmäßig

Zwischen den Transporteur-Zahnreihen  
hat sich Nähstaub festgepreßt.

Stichplatte abnehmen, Nähstaub mit  
Pinselfern.

Transporteur ist versenkt.

Versenkschieber nach links stellen.

Versenkschieber steht rechts.

### 6. Die Maschine geht schwer

Fadenreste befinden sich in der  
Greiferbahn.

Fadenreste entfernen und nur einen  
Tropfen Öl in die Greiferbahn geben.

### 7. Die Maschine (1171) näht die Stiche auf den Tiptasten nicht

Zierstich-Einstellrad ist eingeschaltet.

Einstellrad ausschalten; auf den weißen  
Punkt stellen.

### 8. Elektronische Unterfadenüberwachung setzt aus

Fadenreste und Schmutz sitzen in der  
Verschlußklappe über dem Kontrollauge,  
im Greiferraum, in der Spulenkapsel, hin-  
ter dem Greifer und auf dem zweiten Kon-  
trollauge rechts hinter dem Greifer.

Fadenreste und Schmutz entfernen;  
mit besonderer Vorsicht von dem zweiten  
Kontrollauge.

### 9. Das Nählicht leuchtet und die Maschine läuft nicht

Sicherung ist defekt.

Neue Sicherung einsetzen.

### Wichtige Hinweise

Die eingefädelte Maschine nicht ohne Stoff in Bewegung setzen.

Beim Verlassen der Maschine, auch kurzfristig, den Hauptschalter ausschalten.  
Dies ist wichtig, wenn Kinder in der Nähe sind.

## Fault finding

### Cause:

#### 1. Machine skips stitches

Needle not inserted correctly.

Wrong needle used.

Needle bent or blunt.

Machine threaded incorrectly.

Needle too thin for thread used.

#### 2. Needle thread breaks

For any of the above reasons.

Thread tension too strong.

Poor-quality or knotty thread used, or thread that has become too dry by excessive storage.

#### 3. Needle breaks

Needle not pushed up as far as it will go.

Needle bent.

Needle too thin or too thick.

Needle bent and strikes needle plate because work is pushed or pulled.

Bobbin case improperly inserted.

#### 4. Seam is not uniform

Tension out of adjustment.

Thread too thick, knotty or hard.

Bobbin thread wound unevenly.

Kinks appear on top and bottom of material

### Remedy:

Push needle up as far as it will go, its flat shank side facing toward the back.

Insert system 130/705 H needle.

Insert new needle.

Check threading.

Use a more thick needle.

See par. 1 above.

Regulate thread tensions.

Used only good-quality thread.

Insert new needle and push it up as far as it will go.

Insert new needle.

See Needle Chart.

Allow machine feed the work alone. Only guide the material lightly.

When inserting the bobbin case, push it in as far as it will go.

Check upper and lower tensions.

Use first-class thread only.

During bobbin winding, do not hold thread in hand, but pass it through the bobbin tension stud.

Thread machine properly and check both tensions.

### Cause:

#### 5. Machine feeds irregularly or not all

Lint has accumulated between tooth rows of feed dog.

Feed dog dropped. (Drop-fed control is at right.)

#### 6. Machine runs with difficulty

Thread ends in hook raceway

#### 7. The machine (1171) does not sew the stitches on the push-buttons

Fancy-stitch thumb-wheel is engaged

#### 8. Electronic bobbin thread monitor does not work (on Model 1069)

Thread ends and dirt have collected in the free arm cover over the indicator lamp, in the hook raceway, in the bobbin case, behind the hook and on the second indicator lamp to the right behind the hook.

#### 9. The sewing lamp lights up, but the machine does not run.

Fuse is faulty.

#### 10. Important note:

Never run a threaded machine unless there is a piece of fabric under the sewing foot. If you have to leave the machine, even for a short while, be sure to switch off the master switch. This is particularly important when children are around.

### Remedy:

Remove needle plate and clean out lint.

Set drop-feed control at left.

Remove thread ends and put a drop of oil into hook raceway.

Disengage thumb-wheel: set at white dot.

Remove thread ends and dirt. Special care should be taken in the area round the second indicator lamp.

Insert new fuse.



## Causes de dérangements et remèdes

### Causes:

#### 1. Points manqués

L'aiguille n'est pas placée selon les prescriptions.

L'aiguille n'est pas du système prescrit.

L'aiguille est déformée ou époincée.

L'enfilage n'est pas correct

L'aiguille est trop fine pour le fil.

#### 2. Casse du fil d'aiguille

Pour les causes précitées.

Tensions trop fortes.

Fil de mauvaise qualité, noueux ou cassant.

#### 3. Casse d'aiguille

L'aiguille n'est pas engagée à fond.

L'aiguille est déformée.

L'aiguille est trop grosse ou trop fine.

En tirant ou poussant l'ouvrage, l'aiguille dévie sur la plaque à aiguille.

La boîte à canette n'est pas introduite correctement.

#### 4. Couture laissant à désirer

La tension est dérégulée.

Le fil est trop gros noueux ou dur.

Canette irrégulièrement garnie.

Des boucles de fil se forment sur ou sous l'ouvrage.

### Remèdes:

Engager l'aiguille à fond, le méplat du talon vers l'arrière.

N'utiliser que des aiguilles du système 130/705 H.

Placer une aiguille neuve.

Contrôler les passages du fil.

Utiliser une aiguille plus forte.

Voir 1

Régler convenablement les tensions.

N'employer que du fil de qualité.

Introduire la nouvelle aiguille à fond.

Remplacer l'aiguille.

Tenir compte du tableau des aiguilles.

Laisser la machine entraîner seule.  
Guider légèrement l'ouvrage.

Appuyer sur la boîte à canette à sa mise en place, jusqu'à l'emboîtement perceptible.

Vérifier les tensions des fils d'aiguille et de crochet.

N'utiliser que des fils de bonne qualité.

Ne pas bobiner à main libre mais faire passer le fil par la prétension du dévidoir.

Veiller à l'enfilage correct; contrôler les tensions des fils.

### Causes:

#### 5. La machine n'entraîne pas ou irrégulièrement

Bourres agglomérées entre les dents de la griffe.

Griffe abaissée (levier de marche arrière en position droite).

#### 6. La machine est bloquée

Des brèves de fil se sont prises dans la coursière du crochet.

#### 7. La machine (1171) ne coud pas les points commandés par touche.

Le disque de réglage des points d'ornementation est embrayé.

#### 8. Défaillance du contrôle électronique du fil de canette

Des brèves de fil et de la poussière se trouvent dans le cache au-dessus de l'organe de contrôle, dans le compartiment crochet, dans la boîte à canette, derrière le crochet et sur le second organe de contrôle se trouvant à droite derrière le crochet.

#### 9. La lampe d'éclairage est allumée mais la machine ne fonctionne pas

Fusible défectueux.

### Remèdes

Enlever la plaque à aiguille, ôter les bourres au pinceau.

Placer le bouton abaisse-griffe à gauche.

Enlever les brèves de fil et mettre une goutte d'huile dans la coursière.

Débrayer ce disque; le placer sur le point blanc.

Enlever les brèves de fil et la poussière en faisant très attention au second organe de surveillance.

Le remplacer par un neuf.

#### Remarques importantes

Ne jamais mettre en marche la machine enfilée sans tissu sous le pied presseur. Ne pas oublier de toujours débrayer l'interrupteur général, même si l'on ne quitte la machine que pour quelques instants. Cela est surtout nécessaire s'il y a des enfants dans la même pièce.

## Possibili inconvenienti e come ovviarli

### Inconveniente

### Come ovviare

#### 1. La macchina salta punti

L'ago non è inserito bene.

Inserire l'ago fino all'arresto. Con parte piatta del fusto verso dietro.

È stato inserito un ago sbagliato.

Inserire un ago sistema 130/705 H.

L'ago è storto o spuntato.

Cambiare l'ago.

La macchina non è infilata bene.

Controllare l'infilatura.

L'ago è troppo fine per il filo.

Utilizzare ago più grosso.

#### 2. Il filo superiore si rompe

Vedi per i motivi precedenti.

Vedi sotto 1.

La tensione è troppo stretta.

Regolare bene la tensione.

Filato nodoso o di cattiva qualità o filato troppo secco perchè vecchio.

Usare sempre solo filato di buona qualità.

#### 3. L'ago si rompe

L'ago non è stato inserito sino all'arresto.

Inserire l'ago nuovo sino all'arresto.

L'ago è storto.

Cambiare l'ago.

L'ago è troppo sottile o troppo grosso.

Vedere tabella degli aghi.

Tirando o spingendo il materiale durante la cucitura l'ago si piega e urta sulla placca dell'ago.

La macchina deve trasportare il materiale da sola. Il tessuto va solamente guidato con mano leggera.

La capsula non è stata bene inserita.

Dopo avere inserito la capsula premere leggermente finchè non si è innestata.

#### 4. La cucitura non è regolare

La tensione non è corretta.

Controllare la tensione superiore e quella inferiore.

Filato troppo nodoso, grosso o duro.

Usare solo filato perfetto.

Il filo inferiore non è stato bobinato in maniera regolare.

Mai bobinare a mano libera, ma passare il filo sempre attraverso la tensione per l'annaspatoio.

Si formano delle asole sopra o sotto il tessuto.

Infilare bene e controllare bene le tensioni superiore ed inferiore.

### Inconveniente

### Come ovviare

#### 5. La macchina non trasporta o trasporta solo irregolarmente

Tra i dentini del trasporto si è pressata della polvere di cucito.

Togliere la placca dell'ago e pulire i dentini con un pennello.

Il trasporto è abbassato. Il dispositivo per abbassare il trasporto si trova a destra.

Spostare il dispositivo a sinistra.

#### 6. La macchina sforza

Vi sono dei residui nel crochet.

Eliminare i residui dei fili e mettere una goccia di olio sul crochet.

#### 7. La macchina (1171) non cuce i punti dei tasti automatici

Il regolatore punto ornamentale è inserito.

Disinserire il regolatore ruotandolo al punto bianco.

#### 8. Il dispositivo di controllo del filo inferiore non funziona

Sotto il chiusino della capsula oppure nello sportello di chiusura, sopra la spia di controllo, dietro il crochet o sulla seconda spia di controllo a destra dietro il crochet si sono fermati dei residui di fili o dello sporco.

Eliminare residui di fili e sporco. Con particolare attenzione davanti alla seconda spia di controllo.

#### 9. La lampadina è accesa, ma la macchina non cuce

Il fusibile è difettoso.

Inserire un nuovo fusibile.

#### Avvisi importanti

La macchina per cucire non deve essere azionata senza porre stoffa sotto il piedino. Abbandonando la macchina anche per breve tempo, spegnere l'interruttore principale. Questo è importante, se vi sono bambini nelle vicinanze.

### Sonderzubehör

Das Sonderzubehör ist für spezielle Näharbeiten. Es ist bei Ihrem Händler gegen Berechnung erhältlich. Das Zubehör ohne Bestellnummer ist in Vorbereitung und kann noch nicht erworben werden.

Zubehör	Bestell-Nr.	Näharbeit
Applikationsfuß	93-042 941-91	zum Applizieren
Bandeinfasser (Nähfußhalter entfernen)	98-053 484-91	zum Einfassen von Kanten mit Band
Biesenfuß 5 Rillen (Zwillingsnadeln mit Nadelabstand 1,8-2,5)	93-042 950-91	zum Biesennähen (Nadelstärke 80, für feine Biesen Nadelstärke 70)
Biesenfuß 7 Rillen (Zwillingsnadeln mit Nadelabstand 1,4-1,8)	93-042 953-91	
Biesenzunge (2 Stück)	93-035 952-45	
Fransenfuß	93-042 943-91	zum Nähen von Fransen und zum Durchschlagen
Geradstichfuß		für Absteppnähte und zum Nähen von besonders feinen und weichen Stoffen (Seidenjersey etc.)
Stichplatte mit Rundloch		
Kapper 4,5 mm	93-042 946-91	für Kappnähte
Kapper 6,5 mm	93-042 948-91	
Kräuselfuß	93-036 998-91	zum Kräuseln von Volants etc.
Kordonierfuß	93-036 915-91	zum Kordonieren
Lochstickplatte	93-036 975-45	für Lochstickerei
Säumer 4 mm (für Obertransport)		zum Säumen von Kanten
Strickkantenfuß	93-042 957-91	zum Nähen von Strickmaterial

### Inhaltsverzeichnis

	Seite
Anlasser .....	3, 16
Doppelter Stofftransport .....	18
Einstellrad für Zierstiche bei Modell 1171 .....	28
Elektrischer Anschluß .....	2
Elektronische Endgeschwindigkeitsvorwahl .....	30
Elektronische Unterfadenüberwachung .....	30
Fadenabschneider .....	17
Garnrolle aufchieben .....	11
Glühlampe auswechseln .....	46
Heften .....	30
Knopflochnähen .....	41-43
Nadel auswechseln .....	44
Nadelstellung unten und oben .....	30
Nadeltabelle .....	48, 49
Nähfüße .....	37
Nähfüße auswechseln .....	36
Nähstörungen und ihre Beseitigung .....	56, 57
Nähwerk ausschalten .....	5
Nähwerk einschalten .....	7, 9
Nutzstiche einstellen .....	24
Nutz- und Stretchstichkombinationen .....	26
Oberfaden einlegen und Nadel einfädeln .....	12, 13
Oberfadenspannung prüfen .....	16
Programmtabelle .....	72-75
Reinigen und Ölen .....	45
Rückwärtsnähen .....	20
Sicherung auswechseln .....	47
Sonderzubehör .....	64
Spezialnähfüße .....	38-40
Spulen vorbereiten .....	4
Spulen von einer zweiten Garnrolle .....	6, 7
Spulen durch die Nadel .....	8, 9
Spule einlegen .....	10
Spulenkapsel einsetzen .....	11
Stichlage einstellen bei Geradstich .....	27
Stichlänge einstellen .....	19
Stoffdrückerhebel .....	15
Stretchstiche einstellen .....	25
Tipptasten .....	21
Transporteur versenken .....	44
Unterfaden heraufholen .....	14
Unterfadenspannung prüfen .....	10
Verwandlungsnähfläche und Zubehörkästchen .....	34, 35
Zierstiche und Kombinationen mit Modell 1171 .....	28, 29

### Special accessories

The special accessories listed below are intended for special sewing work. They can be obtained from your dealer.

Accessories without part numbers are in preparation and not yet available.

Accessory	Part. No.	Sewing Operation
Appliqué foot	93-042 941-91	For appliqué work
Binder (remove sewing foot holder)	93-053 484-91	For binding edge with tape
Cording foot, 5 grooves (twin needle with 1.8-2,5 mm needle gauge)	93-042 950-91	For cording work (Needle size 80, for fine cording needle size 70)
Cording foot, 7 grooves (twin needle with 1.4-1.8 mm needle gauge)	93-042 953-91	
Cording blade (2 ea.)	93-035 952-45	
Fringe sewing foot	93-042 943-91	For sewing fringes and for basting
Straight-stitch foot		For topstitching and sewing very delicate and soft fabrics (silk jersey, etc.)
Needle plate with round hole		
Felling foot, 4.5 mm	93-042 946-91	For felled seams
Felling foot, 6.5 mm	93-042 948-91	
Shirring foot	93-036 998-91	For shirring valances, etc.
Single-needle cording foot	93-036 915-91	For single-needle cording
Eyeletting plate	93-036 946-45	For eyeletting
Hemmer foot (for top feed) 4 mm		For hemming edges
Knitted edge foot	98-042 957-00	For sewing knitted materials

### Contents

	Page
Basting .....	31
Bobbin winding preparations .....	4
Buttonholing .....	41-43
Changing the fuse .....	47
Changing the light bulb .....	46
Changing the needle .....	44
Changing the sewing feet .....	36
Checking the bobbin thread tension .....	10
Checking the needle thread tension .....	16
Cleaning and oiling .....	45
Detachable work support and accessory box .....	34, 35
Disengaging the sewing mechanism .....	5
Drawing up bobbin thread .....	14
Dropping the feed dog .....	44
Dual fabric feed .....	18
Electrical connection .....	2
Electronic bobbin thread monitor .....	31
Electronic top speed selector .....	31
Fancy stitches and combinations, Model 1171 .....	28-29
Fault finding .....	58-59
Finger-tip controls .....	22
Foot control .....	3, 16
Inserting the bobbin .....	10
Inserting the bobbin case .....	11
Needle chart .....	50, 51
Needle position .....	31
Placing spool of thread on pin .....	11
Presser bar lifter .....	15
Regulating the stitch length .....	19
Reverse sewing .....	20
Selecting the needle position for straight stitching .....	27
Selecting stretch stitches .....	25
Selecting utility stitches .....	24
Sewing feet .....	37
Special accessories .....	66
Special sewing feet .....	38-40
Stitch program chart .....	76-79
Thread cutter .....	17
Upper threading and threading of needle .....	12, 13
Utility and stretch stitch combinations .....	26
Winding the bobbin from a second spool .....	6, 7
Winding through the needle eye .....	8, 9

### Accessoires spéciaux

Ces accessoires pour des travaux particuliers sont en vente chez votre dépositaire Pfaff contre facturation.

Les pièces sans référence sont en préparation. Elles seront livrables à une date ultérieure.

Accessoires	Références	Opérations
Pied pour applications	93-042 941-91	applications
Bordeur (enlever support du pied)	98-053 484-91	bordage
Je de pièces pour nervures, comprenant: Pied à nervures, 5 rainures (aiguilles jumelées en écartements de 1,8-2,5 mm)	93-042 950-91	couture de nervures (aiguilles n° 80; pour nervures fines, aiguilles n° 70)
Pied à nervures, 7 rainures (aiguilles jumelées en écartements de 1,4; 1,8 mm)	93-042 953-91	
2 languettes pour nervures	93-035 952-45	
Pied pose franges	93-042 943-91	couture de franges; pâtissage
Pied pour point droit		surpiqûres et coutures sur tissus très fins et souples (jersey de soie)
Plaque à aiguille avec trou rond		
Rabatteur 4,5 mm	93-042 946-91	coutures rabattues
Rabatteur 6,5 mm	93-042 948-91	
Pied fronçeur	93-036 998-91	froncement de volants, etc.
Pied guide-cordonnet	93-036 915-91	pose de cordons
Plaque pour broderie à jour	93-036 975-45	broderies à jours
Oùreur 4 mm (pour entraînement supérieur)		ourlage
Pied guide-bord pour tricot	93-042 957-91	coutures tissus-mâilles

### Table des matières

Abaissement de la griffe.....	44
Accessoires spéciaux .....	68
Boîtes de rangement et accessoires.....	34, 35
Branchement électrique .....	2
Causes de dérangements et remèdes .....	60, 61
Changement de l'ampoule .....	46
Changement de la semelle du pied presseur .....	36
Coupe-fil .....	17
Couture en marche arrière .....	20
Déport du point droit.....	27
Disque de réglage des points d'ornementation .....	28
Embrayage du mécanisme.....	7, 9
Entraînement double .....	18
Exécution de boutonnières.....	42et43
Mise en place de la bobine de fil .....	11
Mise en place de la boîte à canette .....	11
Mise en place de la canette .....	10
Nettoyage et huilage .....	45
Passage du fil d'aiguille.....	12
Pieds spéciaux .....	38à40
Points d'ornementation, points combinés (modèle 1171) .....	29
Points utilitaires et élastiques combinés .....	26
Positionnement haut et bas de l'aiguille .....	31
Préparation du bobinage .....	4
Réglage de la boutonnière .....	41
Réglage des points élastiques.....	25
Réglage de la longueur du point.....	19
Réglage des points utilitaires.....	24
Remplacement de l'aiguille.....	44
Remplacement du fusible.....	47
Remplissage de la canette avec le fil d'aiguille.....	9
Remplissage de la canette à partir d'une deuxième bobine.....	7
Rhéostat à pédale .....	16
Sélection électronique de la vitesse finale .....	32
Semelles de pieds presseurs.....	37
Tableau des programmes .....	80à83
Tableau des aiguilles .....	52et53
Tension des fils.....	16
Tension du fil de canette.....	10
Touches .....	23
Travaux de bâtissage .....	32

### Accessori fuori corredo

Gli accessori fuori corredo servono per lavori di cucito speciali. Si possono acquistare presso il vostro concessionario Pfaff contro pagamento.

Accessori senza numero di catalogo non sono ancora disponibili in quanto in via di preparazione.

Accessorio	N. d'ordine	Lavoro di cucito
Piedino per applicazioni	93-042 941-91	per eseguire applicazioni
Bordatore a nastro (togliere il supporto del piedino)	98-053 484-91	per bordare bordi con nastro
Piedino nervature 5 scanalature (ago gemello con distanza aghi 1,8-2,5 mm)	93-042 950-91	cuciture di nervature (groszezza ago 80, per nervature fini 70)
Piedino nervature 7 scanalature (ago gemello con distanza aghi 1,4-1,8)	93-042 953-91	
Linguetta per nervature	93-035 952-45	
Piedino per frange	93-042 943-91	per cucire frange e passare le marche
Piedino per punto diritto		per impunture e per cucire tessuti particolarmente fini e morbidi (maglia di jersey ecc.)
Placca d'ago con foro rotondo		
Piedino ribattitore 4,5 mm	93-042 946-91	per ribattitore
Piedino ribattitore 6,5 mm	93-042 948-91	
Piedino arricciatore	93-036 998-91	per arricciare volants ecc.
Piedino per cordoncino	93-036 915-91	per eseguire cordoncini
Placchetta per punto inglese	93-036 975-45	per eseguire ricami inglesi
Piedino orlatore 4 mm (per doppio trasporto)		per orlare bordi
Piedino per impunture su maglia	93-042 957-91	per eseguire impunture su materiali in maglia

### Indice

Reostato .....	3, 16
Doppio trasporto .....	18
Collegamento elettrico .....	2
Preselezione della velocità finale .....	33
Controllo elettronico del filo inferiore .....	33
Rasafilo .....	17
Inserire il portarocchetto .....	11
Sostituzione della lampadina .....	46
Imbastitura .....	33
Confezionare occhielli .....	41-43
Sostituzione dell'ago .....	44
Posizione ago bassa e alta .....	33
Tabella degli aghi .....	54, 55
Piedini .....	37
Sostituzione dei piedini .....	36
Inconvenienti e come ovviarli .....	62, 63
Regolazione dei punti utili .....	24
Combinazioni dei punti, utili e flexi (stretch) .....	26
Inserimento del filo superiore e infilatura dell'ago .....	12, 13
Controllo della tensione superiore .....	16
Tabella dei programmi .....	84-87
Pulizia e lubrificazione .....	45
Cucire indietro .....	20
Sostituzione del fusibile .....	47
Accessori fuori corredo .....	70
Piedini speciali .....	38-40
Preparazione per bobinare .....	4
Bobinare da un secondo rocchetto .....	7
Bobinare attraverso l'ago .....	9
Inserimento della spolina .....	10
Inserimento della capsula della spolina .....	11
Posizione dell'ago nella cucitura diritta .....	27
Regolazione della lunghezza del punto .....	19
Leva alzapiedino .....	15
Regolazione dei punti flexi (stretch) .....	25
I tasti automatici .....	22, 23
Abbassare il trasporto .....	44
Far salire il filo inferiore .....	14
Controllo del filo inferiore .....	10
Piano di lavoro variabile e scomparto per accessori .....	35

### Programmtabelle

Die Tabelle zeigt die Programmnummer, den dazugehörigen Stich und darunter die Einstellung der Maschine. Bei allen

Programmen mit dem Hinweis „stretch“ ist der Stichlängen-Einsteller bis zum Anschlag auf „stretch“ zu drehen. Bei allen

übrigen ist die Stichlänge nach Wunsch zu wählen. In der Texttabelle sind Bezeich-

nung und Anwendung der einzelnen Programme angegeben.

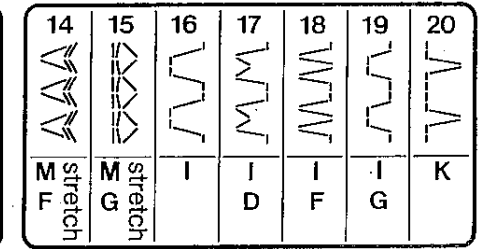
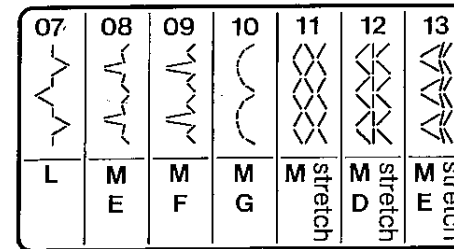
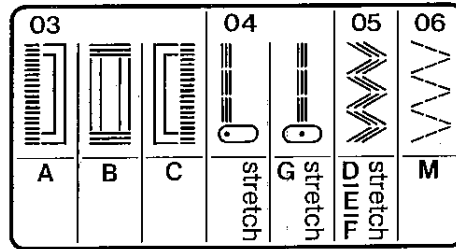
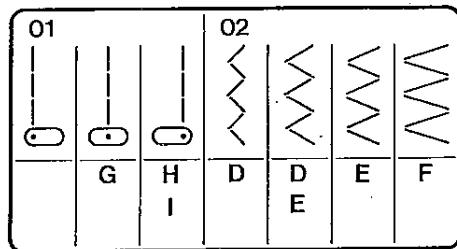

Nr.	Bezeichnung	Anwendung
01	Geradstich	Für alle Näharbeiten und einen 6 mm Zierstepstich.
02	Zickzackstich	Vielseitig anwendbar; zum Versäubern von Nähten, Applizieren, Spitzen einsetzen, Nähen von Raupennähten, Sticken und Stopfen usw.
03	Knopflöcher	Ohne Drehen des Stoffes, nur tippen und das Knopfloch ist fertig. Die Stichdichte läßt sich regylieren. <i>für Lochstichere Programme A, B, C</i>
04	Stretch-3fach-Geradstich	Nähte, die etwas aushalten müssen, dehnen sich bei jeder Beanspruchung ohne zu reißen mit.
05	Stretch-3fach-Zickzackstich	Besonders flache, elastische Nahtverstärkung, zum Beispiel für Miederwaren.
06	Elasticstich	Zum Einsetzen von Flecken oder Ausbessern von Rissen in dehnbarem Material.
07	Zierelasticstich	Zum Flecken einsetzen oder Risse ausbessern in dehnbarem Material oder für dekorative Schmucknähte auf elastischen Geweben.
08	Kronenstich	Eine Schmucknaht, zum Beispiel für Nachthemden.
09	Elastischer Blindstich	Eine unsichtbare Saumnaht für dehnbare Materialien.
10	Langettenstich	Verziert zum Beispiel Taschentücher.

Nr.	Bezeichnung	Anwendung
11	Wabenstich	Zum Aufnähen von Gummifäden oder zum Überdecken von Frotteenähten.
12	Fugenstich	Eine kräftige, dekorative Verbindungsnaht.
13	Florentinerstich schmal	Eine Saumdekoration, zum Beispiel für Bettwäsche.
14	Florentinerstich breit	Zum Beispiel für Schmucknähte an Schlafzimmertextilien.
15	Hahnentritt	Eine Ziernaht, zum Beispiel für die Dekoration von Frühstückstisch-Textilien.
16	Griechenstich	Eine klassische Dekorationsnaht für alle Unistoffe.
17	Wienerstich	Dekoriert zum Beispiel Servietten.
18	Wienerstich breit	Dekoriert zum Beispiel Tischdecken.
19	Griechenstich schmal	Eine klassische Dekorationsnaht für Unistoffe.
20	Muschelkantenstich	Effektvoller Kantenabschluß an zarten Materialien.

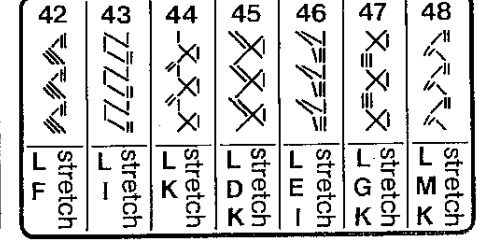
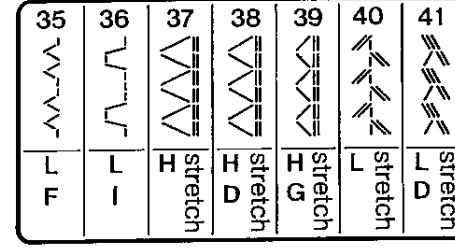
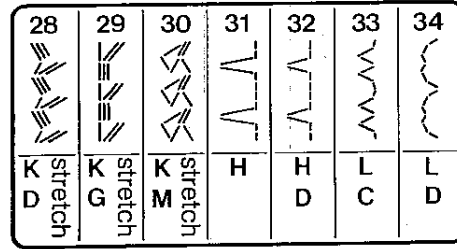
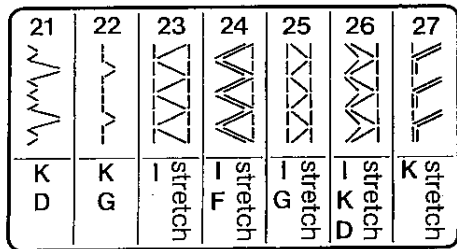

Nr.	Bezeichnung	Anwendung
21	Elastischer Kantenstich	Zum Einfassen von wenig fransenden Stoffkanten.
22	Muschelkantenstich schmal	Ein Dekorstich, zum Beispiel für Mädchenkleider.
23	Geschlossener Overlockstich	Zum schmückenden und materialgerechten Übernähen offener Saumkanten.
24	Wimpelstich	Eine dekorative Verbindungsnaht zum Aufnähen von Bordüren.
25	Geschlossener Overlockstich schmal	Zum Aufnähen zarter Spitzen.
26	Türkischer Stich	Eine Absteppnaht auf Patchwork.
27	Overlockstich	Elastische Schließ- und Versäuberungsnaht für Maschenware.
28	Pfauenstich	Ein festliches Ornament, zum Beispiel für Tischwäsche.
29	Overlockstich schmal	Eine zarte Randverzierung.
30	Kordelstich	Eine lockere Schmucknaht für luftige Bekleidung.
31	Blindstich breit	Für unsichtbare Saumnähte an dickeren Stoffen.
32	Blindstich schmal	Für unsichtbare Saumnähte an dünnen Stoffen.
33	Kaiserstich	Eine zarte Dekorationsnaht, zum Beispiel für Damentaschentücher.
34	Königsstich	Eine Dekorationsnaht, zum Beispiel für Kinderservietten.

Nr.	Bezeichnung	Anwendung
35	Wienerstich schmal	Dekoriert zum Beispiel Tischwäsche.
36	Griechenstich schmal	Eine klassische Dekorationsnaht für Unistoffe.
37	Pulloverstich breit	Elastische Schließ- und Versäuberungsnaht für Jerseymaterialien.
38	Pulloverstich mittel	Elastische Schließ- und Versäuberungsnaht für Polostoffe.
39	Pulloverstich schmal	Elastische Schließ- und Versäuberungsnaht für dünne Jersey-Crepe.
40	Federstich	Eine schmückende Überdecknaht, zum Beispiel für Schürzen.
41	Holländerstich	Eine Ziernaht zum Beispiel für Küchentextilien.
42	Schneckenstich	Eine Dekornaht, zum Beispiel für Badezimmerutensilien.
43	Webstich	Eine Schmucknaht, zum Beispiel für rustikale Kleider.
44	Diagonal-Stich	Eine Schmucknaht, zum Beispiel für moderne, schlichte Kleider.
45	Rosenstich	Eine Verzierungsnaht, zum Beispiel für duftige Damenkleider.
46	Zweigstich	Eine rassige Naht, zum Beispiel für Wanderkleider.
47	Randstich	Eine Schmucknaht, zum Beispiel für die Ränder von Taschen.
48	Drelecksstich	Eine Ziernaht, zum Beispiel für Kindernachthemden.



### Stitch program chart

Listed in this chart are the stitch program number, the corresponding stitch and, in the lower half, the buttons to be pressed

to sew this seam pattern. For all stitch programs marked "stretch", turn the stitch length control toward "stretch" as far as it

will go. For all other programs, select the stitch length as desired. The individual stitch programs and their application are

described in more detail in the table below.

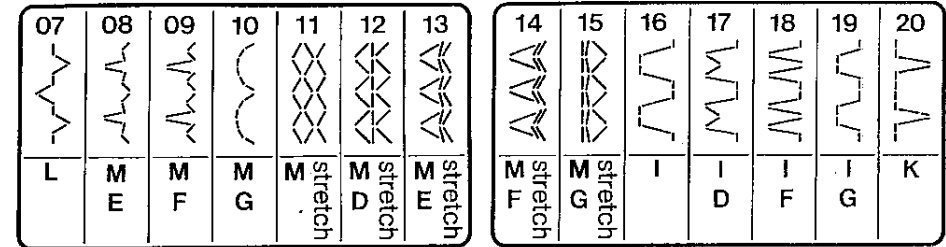
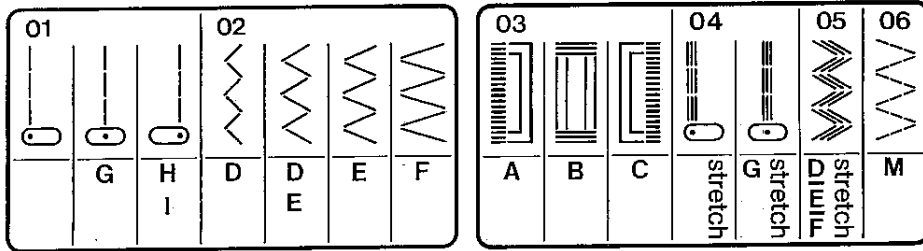

No.	Stitch	Application
01	Straight stitch	All ordinary sewing operations and 6-mm fancy stitching operations.
02	Zigzag stitch	Edge finishing, appliqué work, inserting lace, button sewing, satin stitching, embroidering, darning etc.
03	Buttonholes	Just push the buttons and the buttonhole is finished. The stitch density can be regulated.
04	Elastic triple straight stitch	Seams exposed to great stress which stretch under stress.
05	Elastic triple zigzag stitch	Flat, elastic reinforcing seams, as well as sewing and mending corsetry.
06	Elastic stitch	Inserting patches and darning rips on elastic fabrics.
07	Elastic ornamental stitch	Inserting patches and darning tears on elastic materials or sewing ornamental seams on elastic fabrics.
08	Crown stitch	An ornamental seam, e.g. on night gowns.
09	Elastic blindstitch	Hemming elastic fabrics with invisible stitches.
10	Scallop stitch	For decorating handkerchiefs, for example.

No.	Stitch	Application
11	Honeycomb stitch	Sewing on elastic threads or covering seams on terry cloth.
12	Joint stitch	A durable ornamental joining seam.
13	Florentine stitch, narrow	For decorating hems, e.g. on bed linen.
14	Florentine stitch, wide	Ornamental seams, e.g. on bed linen.
15	Houndstooth stitch	Ornamental seams, e.g. on table linen.
16	Lampshade stitch, wide	Classical ornamental seam on all plain fabrics.
17	Viennese stitch, narrow	Ornamental seams, e.g. on napkins.
18	Viennese stitch, wide	Ornamental seams, e.g. on table cloths.
19	Lampshade stitch, narrow	Classical ornamental seam on plain fabrics.
20	Shell-edge stitch, wide	Effective edge finish on dainty fabrics.

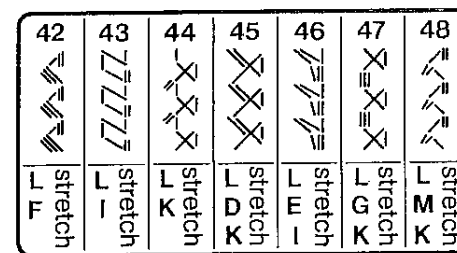
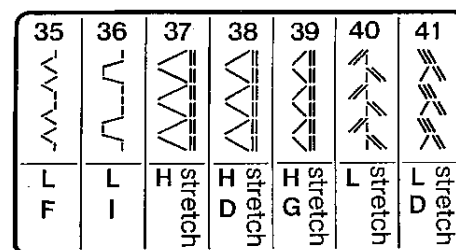
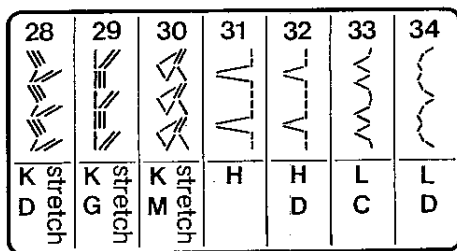
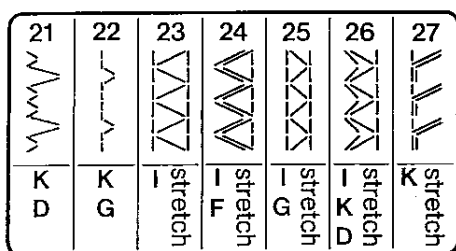

No.	Stitch	Application
21	Elastic edge stitch	Finishing edges that do not fray
22	Shell-edge stitch narrow	Ornamental seams, e.g. on girls' dresses.
23	Closed overlock stitch, wide	Covering folded fabric edges with a fancy seam.
24	Pennant stitch	Decorative joining seam and sewing on borders.
25	Closed overlock stitch, narrow	Sewing on dainty lace.
26	Turkish stitch	Topstitching patches.
27	Overlock stitch, wide	Elastic assembly and edge finishing seams on knitted fabrics.
28	Peacock stitch	Festive ornamental seam, e.g. on table linen.
29	Overlock stitch, narrow	Dainty border ornamentation.
30	Knurl stitch	Ornamental seams on light clothing.
31	Blindstitch, wide	Hemming heavier fabrics with invisible stitches.
32	Blindstitch, narrow	Hemming light-weight fabrics with invisible stitches.
33	Peak stitch	A dainty ornamental seam, e.g. on ladies' handkerchiefs.
34	Mound stitch	Ornamental seam, e.g. on children's napkins.

No.	Stitch	Application
35	Viennese stitch, narrow	Ornamental seams, e.g. on table linen.
36	Lampshade stitch, narrow	Classical ornamental seam on plain fabrics.
37	Pullover stitch, wide	Elastic edge finishing seams on jersey fabrics.
38	Pullover stitch, medium	Elastic edge finishing seams on polo shirt fabrics.
39	Pullover stitch, narrow	Elastic edge finishing seams on lightweight jersey crepe.
40	Feather stitch	Decorative cover seams, e.g. on aprons.
41	Dutch stitch	Ornamental seam, e.g. on kitchen textiles.
42	Snail stitch	Ornamental seam, e.g. for bath room furnishings.
43	Loom stitch	Ornamental seam, e.g. for country-look dresses.
44	Diagonal stitch	Ornamental seam, e.g. for plain-look, modern dresses.
45	Trellis stitch	Ornamental seam, e.g. for airy ladies' dresses.
46	Twig stitch	Ornamental seam, e.g. for hiking wear.
47	Border stitch	Ornamental seam, e.g. for border ornamentations on pockets.
48	Triangular stitch	Ornamental seam, e.g. for children's night dresses.

### Tableau des programmes

Le tableau indique le numéro du programme, le schéma du point correspondant et les différents réglages à effectuer

sur la machine. Pour tous les programmes pourvus de la mention "stretch", le bouton réglant la longueur du point est à tourner

à fond sur la position "stretch". Pour les autres programmes, la longueur du point peut être choisie à volonté. Dans le

tableau descriptif figurent les désignations et les applications des différents points.

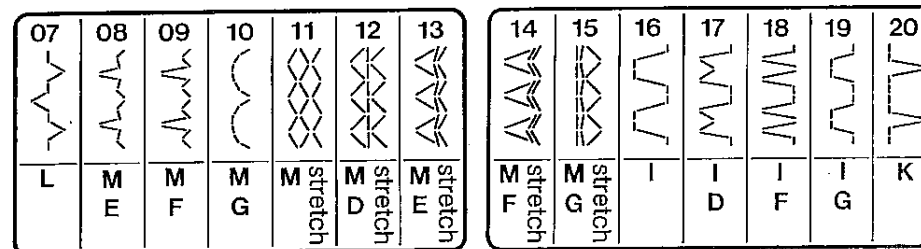
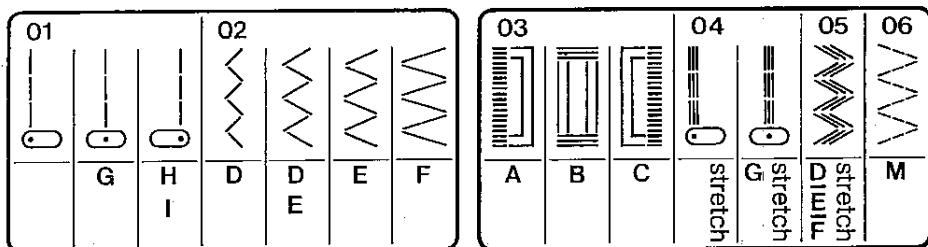

N°	Désignation des points	Utilisations
01	Point droit	Point de base pour exécuter les coutures et pour réaliser un point décoratif de 6 mm (surpiquûres)
02	Point zigzag	Emplois multiples: surfilage, applications, incrustations de dentelle, nervures, broderies . . .
03	Boutonnière	Sans tourner l'ouvrage; il suffit d'appuyer sur des touches: densité des points réglable
04	Triple couture point droit	Coutures élastiques soumises à effort; elles s'étirent sans cassure du fil (pantalons de ski . . .)
05	Triple point zigzag	Renforcement de coutures élastiques (gaines, combinés, soutiens-gorge . . .)
06	Point zigzag piqué	Pose de pièces ou raccomodage dans les tissus élastiques
07	Point zigzag fantaisie	Pose de pièces ou raccomodage dans les tissus élastiques ou encore pour coutures décoratives sur tissus élastiques
08	Point de couronne	Couture décorative pour lingerie de nuit . . .
09	Point invisible élastique	Ourlets invisibles sur tissus élastiques
10	Point d'anse	Couture décorative sur les mouchoirs

N°	Désignation des points	Utilisations
11	Point nid d'abeille	Pose de fils élastiques (smocks) et couture d'assemblage sur tissu éponge
12	Point d'écaille	Couture d'assemblage décorative très résistante
13	Point de Florence étroit	Pour décorer les bords
14	Point de Florence large	Couture décorative sur parures de lit
15	Point pied-de-poule	Couture décorative sur nappes et serviettes
16	Point grec large	Couture décorative classique sur tous les tissus fins
17	Point de Vienne	Couture décorative sur les serviettes
18	Point de Vienne large	Couture décorative sur les nappes
19	Point grec	Couture décorative classique sur les tissus unis
20	Point cocotte	Réalisation d'un bord coquille

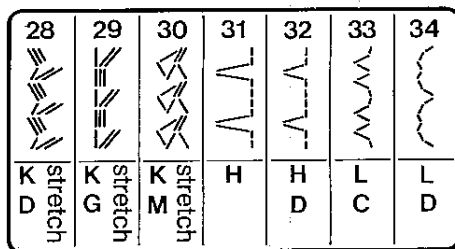
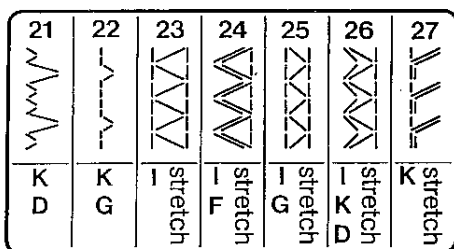

N°	Désignation des points	Utilisations
21	Point de surfilage élastique	Surfilage des tissus qui s'effilent facilement.
22	Point cocotte étroit	Couture décorative sur les robes de fillettes
23	Point overlock fermé large	Pour fixer et raccommoder les bords et exécuter des ourlets apparents sur les sous-vêtements
24	Point fanion	Couture d'assemblage décorative pour la pose de ganses
25	Point overlock fermé étroit	Posé de dentelle fine
26	Point turc	Couture sur patchwork
27	Point overlock	Assemblage et surfilage élastique sur tissus à mailles
28	Point de paon	Couture décorative élégante, notamment sur le linge de table
29	Point overlock étroit	Délicate bordure décorative
30	Point de corde	Couture décorative fine pour vêtements légers
31	Point invisible large	Ourlets invisibles sur tissus moyens et épais
32	Point invisible étroit	Ourlets invisibles sur tissus fins
33	Point de l'Empereur	Fine couture décorative sur les mouchoirs féminins ...
34	Point du Roi	Couture décorative sur serviettes de table pour enfants ...

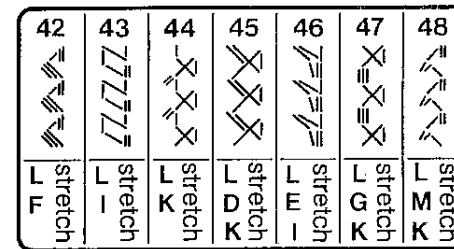
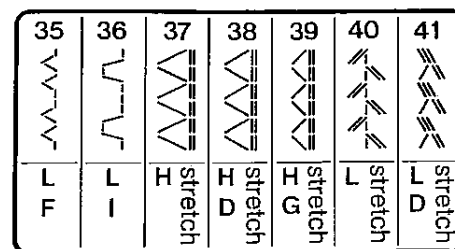

N°	Désignation des points	Utilisations
35	Point de Vienne étroit	Couture décorative, notamment sur le linge de table ...
36	Point grec étroit	Couture décorative classique sur tissus unis
37	Point de tricot large	Assemblage et surfilage du jersey
38	Point de tricot moyen	Assemblage et surfilage des articles de bonneterie
39	Point de tricot étroit	Assemblage et surfilage du jersey fin
40	Point d'épi	Couture décorative sur tabliers ...
41	Point hollandais	Couture décorative, entre autres sur le linge de cuisine ...
42	Point d'escargot	Couture décorative pour le linge de toilette ...
43	Point de tissage	Couture décorative sur robes folkloriques ...
44	Point en diagonale	Couture décorative sur robes de coupe simple ...
45	Point de rose	Couture décorative sur robes vaporeuses ...
46	Point de branche	Couture décorative, notamment sur les robes sport ...
47	Point de bordure	Couture décorative, notamment sur les bords de poches
48	Point triangle	Couture décorative sur chemises de nuit d'enfants ...

### La tabella dei programmi

La tabella indica il programma, il relativo punto e, sotto, quali tasti occorre premere.

In tutti i programmi con indicazione "flexi" occorre regolare il regolatore del punto fino all'arresto su "stretch".

In tutti gli altri punti si può regolare la lunghezza del punto a volontà. Nella tabella

è descritto denominazione e applicazione dei singoli programmi.

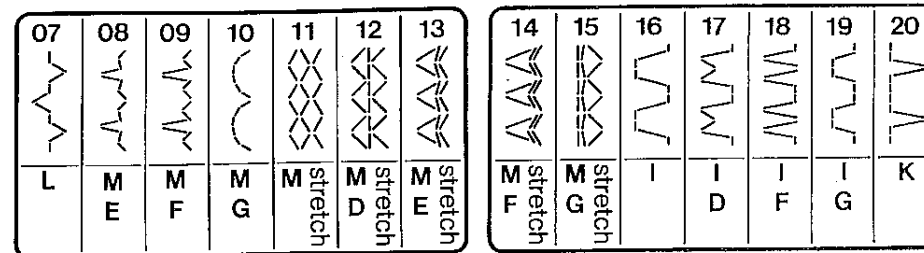
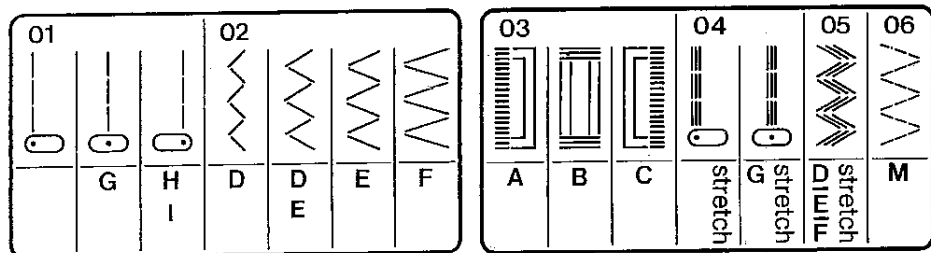

No	Descrizione	Applicazione
01	punto diritto	per tutti i lavori di cucito in genere e per una cucitura di 6 mm su bordi
02	punto zig-zag	moto versatile; per rifinire bordi, eseguire applicazioni, inserire pezzi, cucire cordoncini, ricamare, attaccare bottoni, rammendare ecc.
03	occhielli	si eseguono senza dover girare la stoffa, basta premere i tasti. La fittezza del punto è regolabile
04	cucitura tripla flexi	per cuciture resistenti; si estende sotto sforzo senza rompere
05	cucitura tripla zig-zag flexi	rinforzo della cucitura elastico e particolarmente piatto, ad esempio per busti
06	punto elastico	per inserire toppe o rammendare strappi nei tessuti elasticizzati
07	punto elastico ornamentale	per inserire toppe e rammendare strappi in tessuti elasticizzati o cuciture ornamentali su stoffe estensibili
08	punto corona	cucitura ornamentale, ad es. per camicie da notte
09	punto invisibile elastico	per eseguire orli invisibili su tessuti elastici
10	cucitura a festone	per ornare ad es. fazzoletti

No	Descrizione	Applicazione
11	punto nido d'ape spugna	per applicare fili elastici o per coprire cuciture su spugna
12	punto fungo	una cucitura robusta per giunture
13	punto fiorentino, stretto	una decorazione per bordi, ad es. per biancheria da letto
14	punto fiorentino, largo	ad esempio come cucitura ornamentale per biancheria da letto
15	punto gallo	cucitura ornamentale, ad es. per biancheria da tavola
16	punto greco	una classica decorazione per stoffe a tinta unita
17	punto viennese	per decorare salviette ad es.
18	punto viennese largo	per decorare ad es. tovaglie
19	punto greco stretto	una classica decorazione per stoffe in tinta unita
20	orlo a conchiglia	rifinitura di effetto su bordi di stoffe morbide

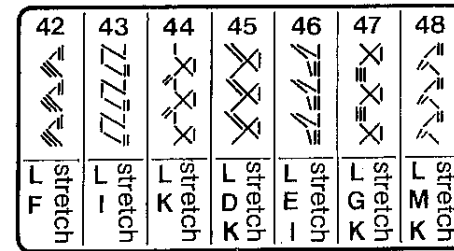
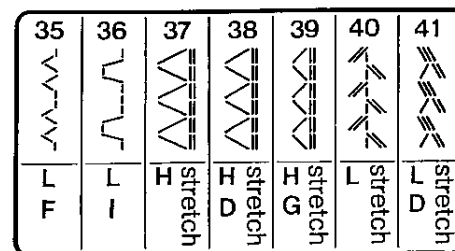
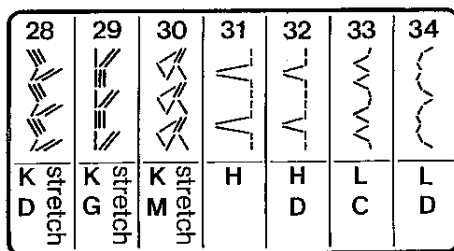
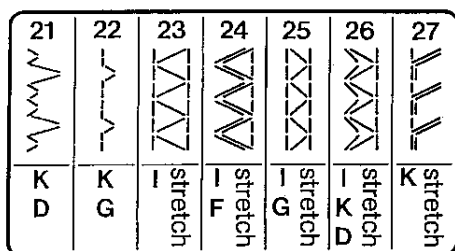

No	Descrizione	Applicazione
21	sorfilo elastico	per sorfilare stoffe poco sfrangiabili
22	orlo a conchiglia stretto	punto decorativo, ad es. per vestiti da bambina
23	punto overlock chiuso	per coprire in maniera ornamentale orli scoperti
24	punto pavese	una cucitura di giuntura decorativa per applicare passamanerie
25	punto; overlock chiuso stretto	per applicare pizzi delicati
26	punto turco	una cucitura per patch-work
27	punto overlock	una cucitura elastica per giuntare e sorfilare contemporaneamente materiali in maglia
28	punto pavone	un ornamento festoso, ad es. per tovaglie
29	punto overlock stretto	una delicata rifintura di bordi
30	punto corda	un ornamento arioso per abbigliamento leggero
31	punto invisibile largo	per orli invisibili su stoffe pesanti
32	punto invisibile stretto	per orli invisibili su stoffe leggere
33	punto imperatore	una cucitura ornamentale leggera, ad es. per decorazioni su fazzoletti da signora
34	punto reale	una cucitura ornamentale ad es. per tovaglioli per bambini

No	Descrizione	Applicazione
35	punto viennese stretto	per decorazione su biancheria da tavola
36	punto greco stretto	una classica decorazione su stoffe in tinta unita
37	punto pullover largo	una cucitura elastica per unire e rifinire contemporaneamente stoffe in maglia
38	punto pullover medio	una cucitura elastica per unire e rifinire contemporaneamente maglino
39	punto pullover stretto'	una cucitura elastica per unire e rifinire tessuti leggeri tipo jersey-crèpe
40	punto piuma	una cucitura di copertura, ad es. per grembiuli
41	punto olandese	una cucitura ornamentale ad es. per tessuti per cucina
42	punto chiocciola	una cucitura ornamentale, ad es. per biancheria da bagno
43	punto tessuto	una cucitura ornamentale, ad es. per abiti rusticali
44	punto diagonale	una cucitura ornamentale, ad es. per abiti semplici e moderni
45	punto rose	una cucitura ornamentale, ad es. per decorare abiti da donna vaporosi
46	punto ramo	una cucitura decisa, ad es. per abiti da passeggio
47	punto bordo	una cucitura ornamentale, ad es. per i bordi delle tasche
48	punto triangolo	una cucitura ornamentale, ad es. per pigiama per bambini

**Some safety rules  
valid for United Kingdom only**

The wires in this mains lead are coloured according to following code:

Blue: Neutral

Brown: Live

As the colours of the wires in the mains lead of this appliance may not correspond with the colour coding of the terminals in your plug, proceed as follows: the wire which is coloured blue must be connected to the terminal which is marked with the letter N or coloured black.

The wire which is coloured brown must be connected to the terminal which is marked with the letter L or coloured red.

**Please note:**

When a 13-ampere plug is used a 3-ampere fuse has to be fitted.