



412.97.82-51A • German • Inhouse production • © 2005 VSM Group AB • All statements valid at time of printing • Printed in Germany on environmental-friendly paper •

HuskyStar™
BY HUSQVARNA VIKING



BEDIENUNGSANLEITUNG

C10/20

SYMBOLE



Nadel anheben



Nähfuß anheben



Nähfuß senken

SICHERHEITSHINWEISE

Diese Haushaltsnähmaschine wurde im Einklang mit IEC/EN 60335-2-28 entwickelt und konstruiert.

Netzanschluss

Die Nähmaschine muss an eine Netzspannung angeschlossen werden, die auf dem Elektrokennschild angegeben ist.

Sicherheitshinweise

- Die Nähmaschine ist kein Kinderspielzeug. Wird die Nähmaschine von oder in Gegenwart von Kindern verwendet, so ist dies nur unter Aufsicht zulässig.
- Eine Nähmaschine darf niemals unbeaufsichtigt gelassen werden, wenn sie an die Stromversorgung angeschlossen ist.
- Ziehen Sie nach Beendigung Ihrer Näharbeiten und vor dem Reinigen immer sofort den Netzstecker aus der Steckdose.
- Für Arbeiten im Nadelbereich, wie Einfädeln der Nadel, Wechseln der Nadel, Einfädeln des Unterfadens oder Wechseln des Nähfußes etc. die Maschine immer zuerst ausschalten („0“).
- Benutzen Sie diese Nähmaschine nicht, wenn Kabel oder Stecker beschädigt sind.
- Bewegliche Teile nicht berühren. Dies gilt insbesondere für die Nähnadel.
- Die Nähmaschine darf nur für die in dieser Gebrauchsanleitung beschriebenen Zwecke verwendet werden. Verwenden Sie ausschließlich das vom Hersteller empfohlene und in dieser Gebrauchsanleitung aufgelistete Zubehör.
- Vor dem Wechseln der Nählampe den Netzstecker ziehen. Ersetzen Sie die Nählampe durch den gleichen Typ (Spannung und Watt).



Bitte beachten: Dieses Produkt muss bei der Entsorgung gemäß der zutreffenden örtlichen Bestimmungen für elektrische Geräte auf sichere Weise recycelt werden. Falls Zweifel bestehen, wenden Sie sich an Ihren HV Fachhändler.

Stich	Breite (mm)		Länge (mm)		Nähfuß	Funktionen					
	Autom.	Manuell	Autom.	Manuell		Rückwärts	Autom. Vernähen	Spiegelnähfuß	Zwillingsnadel	Speicher	
Satinstiche	41	7.0	2.5-7.0	0.5	0.3-1.0	A	*	*	*	*	*
	42	7.0	2.5-7.0	0.5	0.3-1.0	A	*	*	*	*	*
	43	7.0	2.5-7.0	0.5	0.3-1.0	A	*	*	*	*	*
	44	7.0	2.5-7.0	0.5	0.3-1.0	A	*	*	*	*	*
	45	7.0	2.5-7.0	0.5	0.3-1.0	A	*	*	*	*	*
	46	7.0	2.5-7.0	0.5	0.3-1.0	A	*	*	*	*	*
	47	7.0	2.5-7.0	0.5	0.3-1.0	A	*	*	*	*	*
	48	7.0	2.5-7.0	0.5	0.3-1.0	A	*	*	*/A	*	*
	49	7.0	2.5-7.0	0.5	0.3-1.0	A	*	*	*/A	*	*
	50	7.0	2.5-7.0	0.5	0.3-1.0	A	*	*	*	*	*
51	7.0	2.5-7.0	0.5	0.3-1.0	A	*	*	*	*	*	
Kreuzstiche	52	5.0	2.5-7.0	2.5	1.0-3.0	A	*	*	*	*	*
	53	6.0	5.0-7.0	1.0	1.0-3.0	A	*	*	*	*	*
	54	6.0	3.0-7.0	1.0	1.0-3.0	A	*	*	*	*	*
	55	6.0	3.0-7.0	1.0	1.0-3.0	A	*	*	*	*	*
	56	4.0	3.0-7.0	1.0	1.0-3.0	A	*	*	*	*	*
	57	5.0	2.5-7.0	2.5	1.5-3.0	T	*	*	*	*	*
Zierstiche	58	5.0	2.5-7.0	2.5	1.5-3.0	T	*	*	*/T	*	*
	59	7.0	3.0-7.0	2.0	1.0-3.0	T	*	*	*/T	*	*
	60	5.0	3.0-7.0	2.5	1.5-4.5	A	*	*	*	*	*
	61	7.0	2.5-7.0	2.0	1.0-3.0	T	*	*	*	*	*
	62	5.0	2.5-7.0	2.5	1.5-3.0	T	*	*	*	*	*
	63	7.0	2.5-7.0	1.5	1.0-3.0	A	*	*	*	*	*
	64	6.0	3.5-7.0	1.5	1.5-3.0	A	*	*	*	*	*
	65	7.0	2.5-7.0	2.5	1.0-4.5	T	*	*	*	*	*
	66	5.0	4.5-7.0	1.0	1.0-3.0	A	*	*	*	*	*
	67	7.0	3.0-7.0	3.0	2.0-3.0	A	*	*	*	*	*
	68	7.0	3.5-7.0	2.5	1.5-3.0	T	*	*	*	*	*
	69	7.0	2.5-7.0	3.0	1.5-3.0	A	*	*	*	*	*
	70	7.0	3.0-7.0	2.0	2.0-3.0	A	*	*	*	*	*
	71	7.0	2.5-7.0	2.0	1.5-3.0	T	*	*	*	*	*
	72	7.0	4.0-7.0	3.0	2.0-3.0	T	*	*	*	*	*
	73	5.0	2.5-7.0	2.0	1.0-3.0	T	*	*	*	*	*
	74	6.0	2.5-7.0	2.0	1.5-3.0	A	*	*	*	*	*
	75	7.0	3.5-7.0	2.0	1.5-3.0	A	*	*	*	*	*
76	7.0	2.5-7.0	1.5	1.0-3.0	A	*	*	*	*	*	
77	7.0	2.5-7.0	2.0	1.5-3.0	A	*	*	*	*	*	
78	5.0	3.5-7.0	3.0	1.5-3.0	A	*	*	*	*	*	
79	5.0	4.5-7.0	2.0	2.0-3.0	A	*	*	*	*	*	

* Einstellungen können vorgenommen werden.

INHALTSVERZEICHNIS

DIE WICHTIGSTEN TEILE DER NÄHMASCHINE	7
BEDIENTASTEN	8
LCD-ANZEIGE – MODELL C10	10
LCD-ANZEIGE – MODELL C20	11
MUSTERTABELLE – MODELL C10	12
MUSTERTABELLE – MODELL C20	13
ZUBEHÖR	14
NÄHMASCHINE ANS STROMNETZ ANSCHLIESSEN	15
NÄHBEGINN	16
Nähgeschwindigkeit einstellen.....	16
Fußanlasser.....	16
NADEL AUSWECHSELN	17
NÄHFUSS AUSWECHSELN	17
Nähfußhalter einsetzen.....	17
Nähfuß einsetzen.....	17
Nähfuß herausnehmen.....	17
Anbringen des Führungslinials.....	17
NÄHFUSSDRUCK EINSTELLEN	18
NADEL / STOFF / GARN ANPASSEN	18
NÄHFUSSSTABELLE	19
AUFSPULEN	20
SPULE EINSETZEN	22
OBERFADEN EINFÄDELN	23
NADELEINFÄDLER	25
OBERFADENSpannung	26
UNTERFADEN HERAUFHOLEN	27
FADEN ABSCHNEIDEN	27
NÄHFUSSHEBER	28
TRANSPORTEUR ANHEBEN UND VERSENKEN	28
ARBEITSTASTEN	29
Rückwärtstaste.....	29
Automatisches Vernähen.....	30
Nadelstopp oben/unten.....	30
FUNKTIONSTASTEN	31
Stichbreite.....	31
Stichlänge.....	32
MODUS-Wahl.....	32
Muster spiegeln.....	33
WAHLTASTEN	34
Direkte Stichmusterwahl.....	34
Tasten von 0-9.....	34
SPEICHERTASTEN	35

KURZÜBERSICHT - MODELL C20

Stich	Breite (mm)		Länge (mm)		Nähfuß	Funktionen					
	Autom.	Manuell	Autom.	Manuell		Rückwärts	Autom. Vernähen	Spiegeln/Nähfuß	Zwillingsnadel	Speicher	
Nutzstiche	01	3,5	0,0-7,0	2,5	0,0-4,5	T	*	*	*	*	*
	02	0,0	0,0-7,0	2,5	0,0-4,5	T	*	*	*	*	*
	03	3,5	0,0-7,0	2,5	1,0-3,0	T	*	*	*	*	*
	04	3,5	1,0-6,0	2,5	1,0-3,0	T	*	*	*	*	*
	05	3,5	0,0-7,0	2,5	1,5-3,0	T	*	*	*	*	*
	06	5,0	0,0-7,0	2,0	0,3-4,5	T	*	*	*	*	*
	07	5,0	2,0-7,0	1,0	0,3-4,5	T	*	*	*	*	*
	08	5,0	2,5-7,0	2,5	1,0-3,0	T	*	*	*	*	*
	09	5,0	3,5-7,0	2,5	1,0-3,0	E	*	*	*/T	*	*
	10	5,0	2,5-7,0	2,5	1,0-3,0	T	*	*	*	*	*
	11	3,5	2,5-7,0	2,0	0,5-4,5	F	*	*	*/T	*	*
	12	3,5	2,5-7,0	1,0	0,5-4,5	F	*	*	*/T	*	*
	13	3,5	2,5-7,0	2,5	1,5-3,0	T	*	*	*	*	*
	14	5,0	2,5-7,0	2,5	1,0-3,0	T	*	*	*	*	*
	15	7,0	2,5-7,0	2,5	1,0-3,0	A	*	*	*	*	*
	16	5,0	2,5-7,0	2,5	1,0-3,0	A	*	*	*	*	*
Knopflocharten	17	5,0	2,5-7,0	0,5	0,3-1,0	D					
	18	5,5	3,0-7,0	0,5	0,3-1,0	D					
	19	5,0	2,5-5,5	0,5	0,3-1,0	D					
	20	6,0	3,0-7,0	0,5	0,3-1,0	D					
	21	5,0	2,5-5,5	0,5	0,3-1,0	D					
	22	5,0	2,5-5,5	0,5	0,3-1,0	D					
	23	7,0	5,5-7,0	0,5	0,3-1,0	D					
	24	7,0	5,5-7,0	0,5	0,3-1,0	D					
	25	7,0	5,5-7,0	0,5	0,3-1,0	D					
	26	6,0	3,0-7,0	1,0	1,0-2,0	D					
	27	6,0	3,0-7,0	1,5	1,0-3,0	D					
	28	7,0	7,0;6,0;5,0			A					
	29	7,0	3,5-7,0	2,0	1,0-2,0	D					
Satinstiche	30	7,0	2,5-7,0	0,5	0,3-1,0	A	*	*	*	*	*
	31	7,0	2,5-7,0	0,5	0,3-1,0	A	*	*	*	*	*
	32	7,0	2,5-7,0	0,5	0,3-1,0	A	*	*	*	*	*
	33	7,0	2,5-7,0	0,5	0,3-1,0	A	*	*	*	*	*
	34	7,0	2,5-7,0	0,5	0,3-1,0	A	*	*	*	*	*
	35	7,0	2,5-7,0	0,5	0,3-1,0	A	*	*	*	*	*
	36	7,0	2,5-7,0	0,5	0,3-1,0	A	*	*	*	*	*
	37	7,0	4,0-7,0	0,5	0,5-1,0	A	*	*	*	*	*
	38	7,0	2,5-7,0	0,5	0,5-1,0	A	*	*	*	*	*
	39	7,0	4,0-7,0	0,5	0,5-1,0	A	*	*	*	*	*
	40	7,0	2,5-7,0	0,5	0,3-1,0	A	*	*	*	*	*

* Einstellungen können vorgenommen werden.

Stich	Breite (mm)	Länge (mm)		Nähfuß	Funktionen						
		Autom.	Manuell		Autom.	Manuell	Rückwärts	Autom. Vernähen	Spiegeln/Nähfuß	Zwillingsnadel	Speicher
Kreuzstiche	41	6.0	5.0-7.0	1.0	1.0-3.0	A	*	*	*	*	*
	42	6.0	3.0-7.0	1.0	1.0-3.0	A	*	*	*	*	*
	43	6.0	3.0-7.0	1.0	1.0-3.0	A	*	*	*	*	*
Zierstiche	44	5.0	2.5-7.0	2.5	1.5-3.0	T	*	*	*	*	*
	45	5.0	2.5-7.0	2.5	1.5-3.0	T	*	*	*	*	*
	46	7.0	3.0-7.0	2.0	1.0-3.0	T	*	*	*	*	*
	47	5.0	3.0-7.0	2.5	1.5-4.5	A	*	*	*	*	*
	48	7.0	2.5-7.0	2.0	1.0-3.0	T	*	*	*IA	*	*
	49	5.0	2.5-7.0	2.5	1.5-3.0	T	*	*	*IA	*	*
	50	7.0	2.5-7.0	1.5	1.0-3.0	A	*	*	*	*	*
	51	6.0	3.5-7.0	1.5	1.5-3.0	A	*	*	*	*	*
	52	7.0	2.5-7.0	2.5	1.0-4.5	T	*	*	*	*	*
	53	5.0	4.5-7.0	1.0	1.0-3.0	A	*	*	*	*	*
	54	7.0	3.0-7.0	3.0	2.0-3.0	A	*	*	*	*	*
	55	7.0	3.5-7.0	2.5	1.5-3.0	T	*	*	*	*	*
	56	7.0	2.5-7.0	3.0	1.5-3.0	A	*	*	*	*	*
	57	7.0	3.0-7.0	2.0	2.0-3.0	A	*	*	*	*	*
	58	7.0	2.5-7.0	2.0	1.5-3.0	T	*	*	*T	*	*
59	7.0	4.0-7.0	3.0	2.0-3.0	T	*	*	*T	*	*	
60	5.0	2.5-7.0	2.0	1.0-3.0	T	*	*	*	*	*	

* Einstellungen können vorgenommen werden.

Speichertaste.....	35
Löschtaste.....	35
Richtungstasten.....	35
NÜTZLICHE HINWEISE	36
Ecken nähen.....	36
Rückwärts.....	36
Freiarm.....	36
Nähen von dicken Stoffen	37
GERADSTICHE UND NADELPOSITION	38
Nadelposition ändern.....	38
Stichlänge ändern.....	38
ZICKZACKSTICHE	38
Stichbreite ändern.....	38
Stichlänge ändern.....	38
STRETCH-STICH.....	39
VERSÄUBERUNGSNÄHE	40
Overlockfuß.....	40
Normalnähfuß.....	40
BLINDSTICH.....	41
KNÖPFE ANNÄHEN	42
KNOPFLOCHSTICHE.....	43
Knopflöcher in elastische Stoffe nähen	46
ÖSENSTICH.....	47
STOPFSTICH	48
REISSVERSCHLÜSSE EINNÄHEN	50
Reißverschluss in der Mitte einnähen	50
QUILTEN	51
FREIHAND, STOPFEN, STICKEREIEN UND MONOGRAMME	52
Stopfen	52
Sticken.....	53
Monogramme sticken	53
SPIEGELN	54
SPEICHER – MODELL C10	55
Muster programmieren	55
Muster hinzufügen	56
Muster löschen	56
Programmierte Muster abrufen und nähen.....	57
SPEICHER – MODELL C20	58
Muster programmieren	58
Muster oder Buchstaben hinzufügen.....	59
Muster oder Buchstaben löschen.....	59
Programmierte Muster abrufen und nähen.....	60
WARNFUNKTIONEN	61

Anzeige von Warnmeldungen	61
Anzeige von Anweisungsmeldungen.....	61
Warnton	61
GLÜHBIRNE AUSWECHSELN	62
PFLEGE	63
Anzeige säubern.....	63
Gehäuse der Nähmaschine säubern.....	63
Greifer säubern.....	63
ANLEITUNG ZUR FEHLERBEHEBUNG	65
KURZÜBERSICHT - MODELL C10.....	67
KURZÜBERSICHT - MODELL C20	69

KURZÜBERSICHT MODELL C10

Stich	Breite (mm)		Länge (mm)		Nähfuß	Funktionen					
	Autom.	Manuell	Autom.	Manuell		Rückwärts	Autom. Vernähen	Spiegel/Nähfuß	Zwillingsnadel	Speicher	
Nutzstiche	01	3,5	0,0-7,0	2,5	0,0-4,5	T	*	*	*	*	*
	02	0,0	0,0-7,0	2,5	0,0-4,5	T	*	*	*	*	*
	03	3,5	0,0-7,0	2,5	1,0-3,0	T	*	*	*	*	*
	04	3,5	1,0-6,0	2,5	1,0-3,0	T	*	*	*	*	*
	05	3,5	0,0-7,0	2,5	1,5-3,0	T	*	*	*	*	*
	06	5,0	0,0-7,0	2,0	0,3-4,5	T	*	*	*	*	*
	07	5,0	2,0-7,0	1,0	0,3-4,5	T	*	*	*	*	*
	08	5,0	2,5-7,0	2,5	1,0-3,0	T	*	*	*	*	*
	09	5,0	3,5-7,0	2,5	1,0-3,0	E	*	*	*/T	*	*
	10	5,0	2,5-7,0	2,5	1,0-3,0	T	*	*	*	*	*
	11	3,5	2,5-7,0	2,0	0,5-4,5	F	*	*	*/T	*	*
	12	3,5	2,5-7,0	1,0	0,5-4,5	F	*	*	*/T	*	*
	13	3,5	2,5-7,0	2,5	1,5-3,0	T	*	*	*	*	*
	14	5,0	2,5-7,0	2,5	1,0-3,0	T	*	*	*	*	*
	15	7,0	2,5-7,0	2,5	1,0-3,0	A	*	*	*	*	*
	16	5,0	2,5-7,0	2,5	1,0-3,0	A	*	*	*	*	*
Knopflocharten	17	5,0	2,5-7,0	0,5	0,3-1,0	D					
	18	5,5	3,0-7,0	0,5	0,3-1,0	D					
	19	5,0	2,5-5,5	0,5	0,3-1,0	D					
	20	6,0	3,0-7,0	0,5	0,3-1,0	D					
	21	5,0	2,5-5,5	0,5	0,3-1,0	D					
	22	5,0	2,5-5,5	0,5	0,3-1,0	D					
	23	7,0	5,5-7,0	0,5	0,3-1,0	D					
	24	7,0	5,5-7,0	0,5	0,3-1,0	D					
	25	7,0	5,5-7,0	0,5	0,3-1,0	D					
	26	6,0	3,0-7,0	1,0	1,0-2,0	D					
	27	6,0	3,0-7,0	1,5	1,0-3,0	D					
	28	7,0	7,0,6,0,5,0			A					
	29	7,0	3,5-7,0	2,0	1,0-2,0	D					
Satinstiche	30	7,0	2,5-7,0	0,5	0,3-1,0	A	*	*	*	*	*
	31	7,0	2,5-7,0	0,5	0,3-1,0	A	*	*	*	*	*
	32	7,0	2,5-7,0	0,5	0,3-1,0	A	*	*	*	*	*
	33	7,0	2,5-7,0	0,5	0,3-1,0	A	*	*	*	*	*
	34	7,0	2,5-7,0	0,5	0,3-1,0	A	*	*	*	*	*
	35	7,0	2,5-7,0	0,5	0,3-1,0	A	*	*	*	*	*
	36	7,0	2,5-7,0	0,5	0,3-1,0	A	*	*	*	*	*
	37	7,0	4,0-7,0	0,5	0,5-1,0	A	*	*	*	*	*
	38	7,0	2,5-7,0	0,5	0,5-1,0	A	*	*	*	*	*
	39	7,0	4,0-7,0	0,5	0,5-1,0	A	*	*	*	*	*
	40	5,0	2,5-7,0	2,5	1,0-3,0	A	*	*	*	*	*

* Einstellungen können vorgenommen werden.

Problem	Ursache	Abhilfe
Nähte bilden Falten	1. Die Oberfadenspannung ist zu stark.	1. Fadenspannung reduzieren.
	2. Der Oberfaden ist nicht richtig in die Maschine eingelegt.	2. Maschine neu einfädeln.
	3. Die Nadel ist für den Stoff zu stark.	3. Zu Garn und Stoff passende Nadel einsetzen.
	4. Die Stichlänge ist zu lang für den Stoff.	4. Stichlänge niedriger einstellen.
	5. Der Nähfußdruck ist nicht korrekt eingestellt.	5. Nähfußdruck reduzieren.
Muster sind verzerrt	1. Der falsche Nähfuß wird verwendet.	1. Den richtigen Nähfuß einsetzen.
	2. Die Oberfadenspannung ist zu stark.	2. Fadenspannung reduzieren.
Die Nähmaschine fährt sich fest	1. Der Faden hat sich im Greifer verfangen.	Den Oberfaden und den Spulenkorb herausnehmen, das Handrad von Hand vor- und zurückdrehen und die Fadenreste und Fusseln entfernen.
	2. Die Transportzähne sind mit Fusseln verstopft.	
Die Nähmaschine ist laut	1. Fusseln oder Öl haben sich am Greifer oder der Nadelstange angesammelt.	1. Den Greifer und Transporteur wie beschrieben säubern.
	2. Es wurde minderwertiges Öl verwendet.	2. Nur hochwertiges Nähmaschinenöl verwenden.
	3. Die Nadel ist beschädigt.	3. Nadel austauschen.
	4. Summen vom Innenmotor.	4. Normal.
	5. Der Faden hat sich im Greifer verfangen.	Den Oberfaden und die Spulenkapsel herausnehmen, das Handrad von Hand vor- und zurückdrehen und die Fadenreste und Fusseln entfernen.
	6. Die Transportzähne sind mit Fusseln verstopft.	
Ungleichmäßige Stiche, ungleichmäßiger Transport	1. Nähgarn schlechter Qualität.	1. Qualitätsnähgarn verwenden.
	2. Der Unterfaden ist nicht richtig in den Spulenkorb eingelegt.	2. Den Spulenkorb und Faden herausnehmen und richtig einsetzen.
	3. Der Stoff wurde gezogen.	3. Beim Nähen nicht am Stoff ziehen, er wird von der Nähmaschine transportiert.
Die Nähmaschine funktioniert nicht	1. Die Nähmaschine ist nicht eingeschaltet.	1. Maschine einschalten.
	2. Der Nähfußhebel ist angehoben.	2. Nähfußhebel senken.
	3. Der Stecker der Maschine ist nicht in die Steckdose eingesteckt.	3. Den Stecker des Stromkabels in eine geeignete Steckdose stecken.

DIE WICHTIGSTEN TEILE DER NÄHMASCHINE

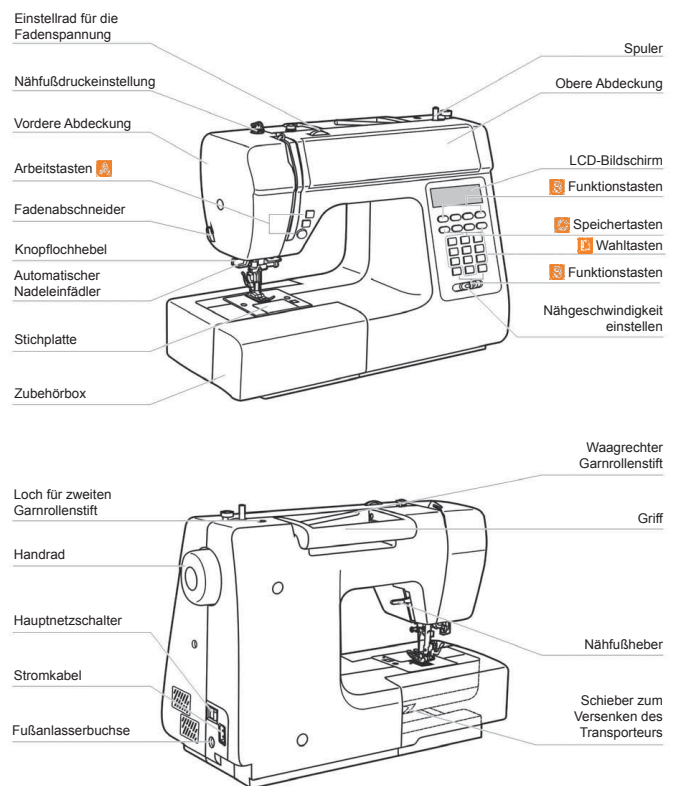

BEDIENTASTEN

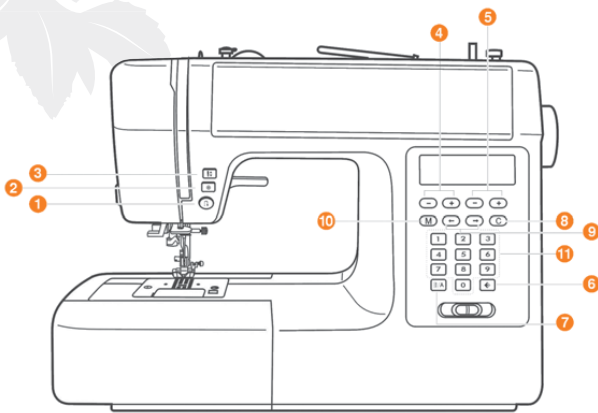

A. Arbeitstasten

1. Rückwärtstaste

Diese Taste gedrückt halten, um rückwärts zu nähen. Sie eignet sich auch für Verstärkungsstiche bei langsamer Geschwindigkeit.

2. Automatisches Vernähen

Diese Taste gedrückt halten, um sofort oder am Ende des jeweiligen Musters Vernähstiche anzubringen und anzuhalten.

3. Nadelstopp oben/unten

Mit dieser Taste kann die Nadel nach oben oder unten gestellt werden.

ANLEITUNG ZUR FEHLERBEHEBUNG

Bevor Sie sich an den Kundendienst wenden, prüfen Sie bitte die folgenden möglichen Ursachen. Wenn das Problem weiterhin besteht, wenden Sie sich an das Fachgeschäft, in dem die Nähmaschine gekauft wurde, oder Ihren nächsten Kundendienst.

Problem	Ursache	Abhilfe
Oberfaden reißt	1. Der Oberfaden ist nicht richtig in die Maschine eingelegt.	1. Oberfaden neu einfädeln.
	2. Die Fadenspannung ist zu hoch.	2. Fadenspannung herabsetzen (kleinerer Wert)
	3. Das Garn ist zu stark für die Nadel.	3. Stärkere Nadel einsetzen.
	4. Die Nadel ist nicht richtig eingesetzt.	4. Nadel herausnehmen und wieder einsetzen (flache Seite nach hinten).
	5. Der Faden hat sich um den Garnrollenstift gewickelt.	5. Garnrolle herausnehmen und den Faden auf die Garnrolle wickeln.
	6. Die Nadel ist beschädigt.	6. Nadel auswechseln.
Unterfaden reißt	1. Der Spulenkorb ist nicht richtig eingesetzt.	1. Den Spulenkorb herausnehmen, wieder einsetzen und am Faden ziehen. Der Faden muss sich leicht abrollen lassen.
	2. Der Unterfaden ist nicht richtig in den Spulenkorb eingelegt.	2. Die Spule und den Spulenkorb prüfen.
	3. Die Unterfadenspannung ist zu stark	3. Fadenspannung reduzieren
Stiche werden ersprungen	1. Die Nadel ist nicht richtig eingesetzt.	1. Nadel herausnehmen und wieder einsetzen (flache Seite nach hinten).
	2. Die Nadel ist beschädigt.	2. Neue Nadel einsetzen.
	3. Die falsche Nadelstärke wurde verwendet.	3. Zum Garn passende Nadel einsetzen.
	4. Der Nähfuß ist nicht richtig eingesetzt.	4. Prüfen und richtig einsetzen.
	5. Der Oberfaden ist nicht richtig in die Maschine eingelegt.	5. Oberfaden neu einfädeln.
	6. Der Nähfußdruck stimmt nicht.	6. Den Nähfußdruck erhöhen.
Nadel bricht ab	1. Die Nadel ist beschädigt.	1. Neue Nadel einsetzen.
	2. Die Nadel ist nicht richtig eingesetzt.	2. Nadel richtig einsetzen (flache Seite nach hinten).
	3. Falsche Nadelstärke für den Stoff.	3. Zu Garn und Stoff passende Nadel einsetzen.
	4. Der falsche Nähfuß ist eingesetzt.	4. Den richtigen Nähfuß einsetzen.
	5. Die Schraube der Nadelhalterung ist lose.	5. Die Schraube mit dem Schraubendreher wieder fest anziehen.
	6. Der eingesetzte Nähfuß eignet sich nicht für den gewünschten Stichtyp.	6. Nähfuß einsetzen, der für den gewünschten Stichtyp geeignet ist.
	7. Die Oberfadenspannung ist zu hoch.	7. Oberfadenspannung reduzieren.
Lose Stiche	1. Der Oberfaden ist nicht richtig in die Maschine eingelegt.	1. Fadenführung prüfen.
	2. Der Unterfaden ist nicht richtig in den Spulenkorb eingelegt.	2. Unterfaden wie gezeigt einfädeln.
	3. Die Kombination Nadel / Stoff / Garn passt nicht.	3. Zum Garn und Stoff passende Nadelstärke einsetzen.
	4. Falsche Fadenspannung.	4. Fadenspannung korrigieren.
Nähte kräuseln sich oder bilden Falten	1. Die Nadel ist zu stark für den Stoff.	1. Dünnere Nadel einsetzen.
	2. Die Stichlänge ist falsch eingestellt.	2. Stichlänge niedriger einstellen.
	3. Die Fadenspannung ist zu hoch.	3. Fadenspannung reduzieren.

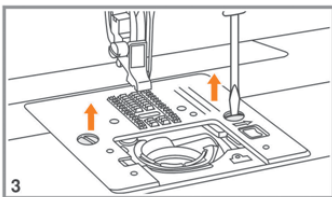

3. Die Nadel, den Nähfuß und den Nähfußhalter abnehmen.
Die Spulenabdeckung entfernen und die Spule herausnehmen. Die Schraube zur Befestigung der Stichplatte lösen und die Stichplatte abnehmen.

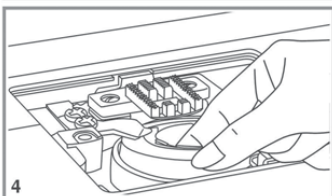

4. Den Spulenkorb anheben und herausnehmen.

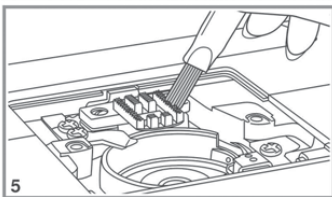

5. Den Greiferraum, den Transporteur und den Spulenkorb mit einer Bürste säubern und mit einem weichen trockenen Tuch abwischen.

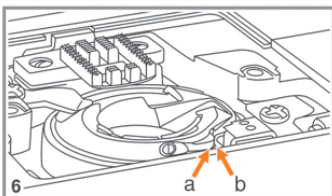



6. Den Spulenkorb wieder in den Greiferraum einsetzen, so dass die Spitze (a) in den Stopper (b) passt (siehe Abbildung).

7. Alle anderen Teile wieder einsetzen.

B. Funktionstasten

4. **Stichlänge**
Mit dieser Taste kann die Stichlänge eingestellt werden.
5. **Stichbreite**
Mit dieser Taste kann die Stichbreite von Zickzackstichen eingestellt werden.
6. **Stichmuster spiegeln**
Mit dieser Taste kann das der Stich gespiegelt werden.
7. **Moduswahl**
Mit dieser Taste kann der Direktwahlmodus, der Nutz- bzw. Zierstichmodus oder der Blockschriftmodus angewählt werden.

C. Speichertasten

8. **Löschtaste**
Wenn ein falsches Muster gewählt oder programmiert wurde, kann es durch Drücken auf diesen Knopf gelöscht werden.
9. **Richtungstasten**
Auf die Tasten  oder  drücken, bis die gewünschte Stichnummer in der programmierten Kombination angezeigt wird.
10. **Speichertaste**
Mit dieser Taste wird die programmierte Stichmusterkombination in den Speicher eingegeben.

D. Wahlstasten

11. **Wahlstasten zur Direktwahl von Stichen und Nummerntasten**
Sofortiger Zugriff auf Direktstiche. Das gewünschte Muster kann auch mithilfe der Nummerntasten gewählt werden.

LCD-ANZEIGE – MODELL C10

Direktmuster

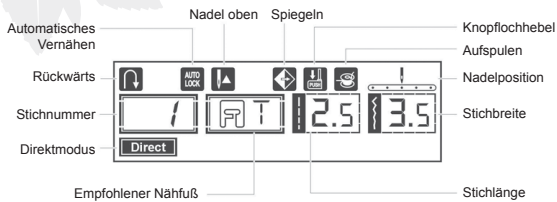

Muster

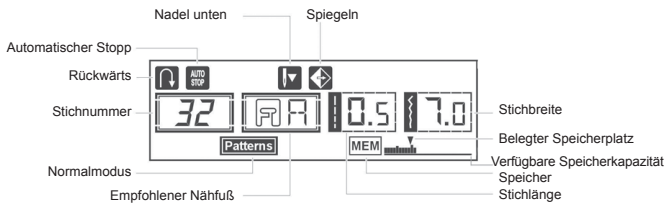

PFLEGE

Achtung: Den Netzstecker aus der Steckdose ziehen bevor die Anzeige und das Nähmaschinengehäuse gesäubert werden, sonst besteht Verletzungs- und Stromschlaggefahr.



Anzeige säubern

Wenn die Anzeige schmutzig ist, kann sie vorsichtig mit einem weichen trockenen Tuch abgewischt werden. Keine organischen Lösungen oder Reinigungsmittel verwenden.

Gehäuse der Nähmaschine säubern

Wenn das Gehäuse der Nähmaschine schmutzig ist, ein Tuch leicht mit mildem Reinigungsmittel tränken, gut auswringen und das Gehäuse damit abwischen. Danach mit einem trockenen Tuch abwischen.

Greifer säubern

Wenn sich Fusseln und Fadenreste im Greiferraum ansammeln, kann dies die reibungslose Funktion der Nähmaschine beeinträchtigen. Der Stichmechanismus muss regelmäßig geprüft und gegebenenfalls gesäubert werden.

Achtung: Den Stecker der Nähmaschine aus der Steckdose ziehen, bevor Pflegemaßnahmen vorgenommen werden.

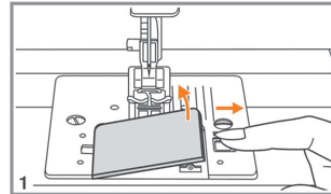

1. Die Spulenabdeckung entfernen und die Spule herausnehmen.

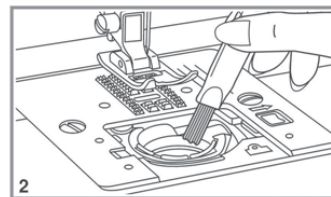

2. Den Spulenkorb mit einer Bürste reinigen.

GLÜHBIRNE AUSWECHSELN

Achtung: Den Hauptschalter ausschalten und warten bis sich die Glühbirne abgekühlt hat.

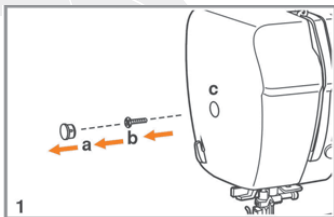

1. Die Schraubenabdeckung abnehmen (a), die Schraube auf der linken Seite der Maschine lösen (b) und die Frontabdeckung abnehmen.

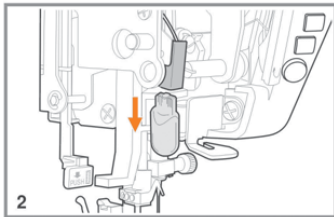

2. Die Glühbirne zum Entnehmen nach unten ziehen.
Eine Glühbirne des gleichen Typs mit 12V / 5 Watt einsetzen.
Die Frontabdeckung wieder aufsetzen und die Schraube anziehen.

LCD-ANZEIGE – MODELL C20

Direktmuster

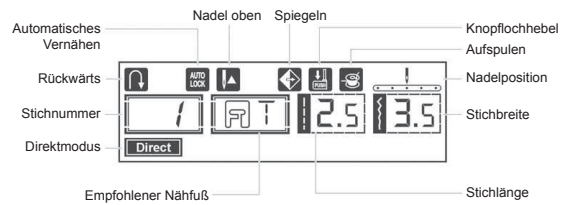

Muster

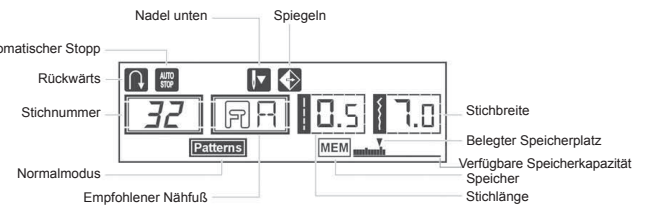

Schrift

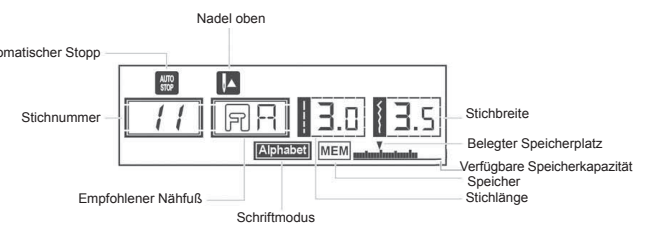

MUSTERTABELLE – MODELL C10

Die farbig markierten Teile in der Tabelle unten zeigen jeweils einen Rapport (eine Einheit) für jedes Muster.

A. Direkte Stichwahl



B. Stichwahl nach Nummern

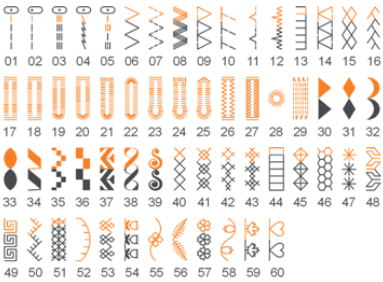

WARNFUNKTIONEN

Anzeige von Warnmeldungen

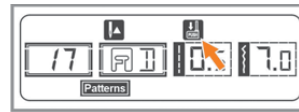

Der Knopflochhebel wurde nicht gesenkt
Der Knopfloch- oder Stopfstich wurde gewählt und der Fußanlasser bei gehobenem Knopflochhebel betätigt.

Anzeige von Anweisungsmeldungen



Aufspulen
Der Spuler ist aktiviert.

Warnton

- Bei richtiger Funktion: 1 Ton
- Bei vollem Speicher (30 Stichmustereinheiten): 2 kurze Töne.
- Bei fehlerhafter Funktion: 3 kurze Töne.
- Bei verfangenem Faden in der Maschine, der das Nähen unmöglich macht: 8 Sekunden kurze Töne.

Dies bedeutet, dass sich die Fäden verdreht oder verfangen haben und das Handrad nicht gedreht werden kann. Bitte in den Anleitungen zur Fehlerbehebung nachlesen, wie das Problem gelöst werden kann. Nach der Behebung des Problems näht die Maschine weiter.

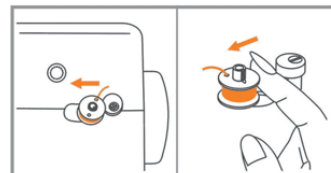

Spulenstopper in die Nähposition bringen
Wenn die Spulerspindel nach beendetem Spulen nicht nach links geschoben wurde und zum Nähen auf einen beliebigen Knopf gedrückt wird, erzeugt die Nähmaschine ein Warnsignal mit drei Tönen.

Bitte beachten: Wenn das Problem nicht gelöst wurde, wenden Sie sich bitte an einen HV Fachhändler.

Achtung: Wenn sich der Faden beim Nähen verfängt oder im Greifer verwickelt, kann sich die Nadel u. U. nicht mehr bewegen. Wenn der Fußanlasser weiter betätigt wird, schaltet sich die Nähmaschine über den Sicherheitsschalter vollkommen aus. Um sie wieder betriebsbereit zu machen, muss der verfangene Faden entfernt und der Hauptschalter auf OFF gestellt werden. Dann die Nähmaschine wieder einschalten.

Gespeicherte Muster abrufen und nähen

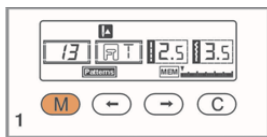

1. Auf die Taste **(M)** drücken, um in den Speichermodus überzugehen. Die Nähmaschine wird auf den zuerst programmierten Stich eingestellt.

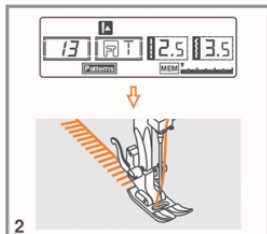

2. Das Fußpedal betätigen. Die Maschine beginnt am zuerst eingegebenen Stich zu nähen. Auf der LCD-Anzeige sind die Nähstichdaten zu sehen.

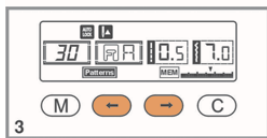

3. Wenn die gespeicherten Stiche angesehen werden sollen oder wenn einige Stiche später im Speichermodus begonnen werden soll, die Tasten **(←)** oder **(→)** verwenden.
Wenn die Nähmaschine anhält kann die Funktion zum automatischen Vernähen **(⊙)** eingestellt werden.

⚠ Bitte beachten: Wenn die Stichkombination wiederholt werden soll, ohne dass die Nähmaschine anhält, auf die Taste zum automatischen Vernähen **(⊙)** drücken, um den automatischen Stopp im Speichermodus aufzuheben. Das **(M)** auf der LCD-Anzeige erlischt.

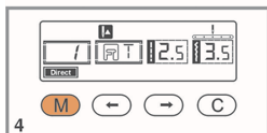

4. Auf die Taste **(M)** drücken, um aus dem Speichermodus in den Direktmodus überzugehen.

MUSTERTABELLE – MODELL C20

Die farbig markierten Teile in der Tabelle unten zeigen jeweils einen Rapport (eine Einheit) für jedes Stichmuster.

A. Direkte Stichwahl



B. Stichwahl nach Nummern

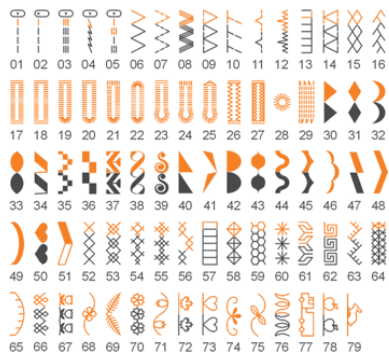

C. Schrift



ZUBEHÖR

1. Normalfuß (T)
2. Reißverschlussfuß (I)
3. Knopflochfuß (D)
4. Overlockfuß (E)
5. Blindstichfuß (F)
6. Satinstichfuß (A)
7. Nähfuß zum Annähen von Knöpfen (nur für C20).
8. Quiltfuß (P)
9. Stopf-/ Stickfuß
10. Packung Nadeln
11. Filz für Garnrollenstift
12. Zweiter Garnrollenstift
13. Bürste / Nahttrenner
14. Garnrollenhalter (groß)
15. Garnrollenhalter (klein)
16. Führunglineal
17. Spulen (3 Stück)
18. Schraubendreher (lang und kurz)
19. Koffer

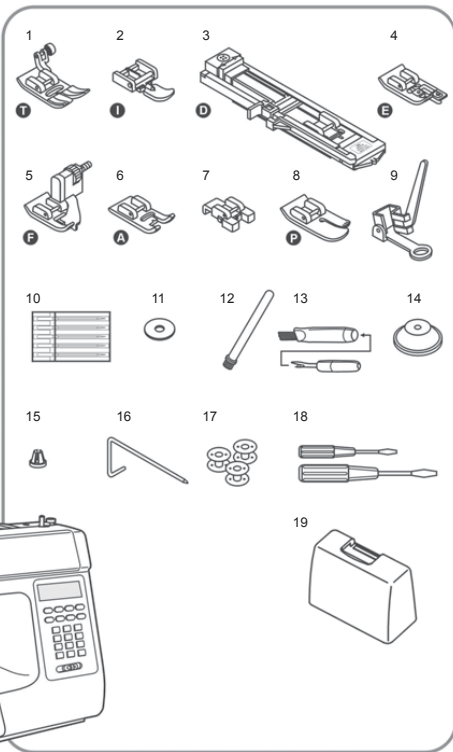

4. Mit den Tasten und können die Eingaben geprüft werden.



5. Auf die Taste drücken, um aus dem Speichermodus in den Direktmodus überzugehen.

⚠ Achtung: Der gewählte Stich wird beim Ausschalten der Nähmaschine aus dem Speicher gelöscht, wenn die Taste nach abgeschlossener Eingabe nicht erneut gedrückt wird.

Muster oder Buchstaben hinzufügen



Im Speichermodus auf die Taste oder drücken, bis die gewählte Stichnummer angezeigt wird. Dann den neuen Stich hinzufügen oder die Stichtlänge und -breite ändern, bzw. nach Wunsch die Funktionen „automatischer Stopp“ oder „Spiegeln“ hinzuzufügen.

Muster oder Buchstaben löschen

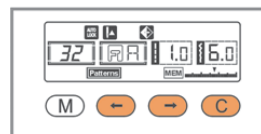

Wenn im Speichermodus ein bestimmter Stich gelöscht werden soll, auf die Taste oder drücken, bis die gewünschte Stichnummer angezeigt wird.

Auf die Taste drücken, um den gewählten Stich zu löschen. Die im Programm folgenden Stiche werden zurückschoben.

SPEICHER – MODELL C20

Kombinierte Muster können für den späteren Gebrauch gespeichert werden. Da gespeicherte Muster beim Ausschalten der Nähmaschine nicht verloren gehen, können sie jederzeit wieder abgerufen werden. Dies ist für Muster geeignet die oft gebraucht werden (z. B. Namen).

Bitte beachten:

- Die Nähmaschine verfügt über einen Programmspeicher, der 30 Sticheinheiten speichern kann.
- Mehrere aus den Stichmustermodi **Patterns**, **Alphabet** gewählte Stiche können kombiniert und zusammen genäht werden.
- Alle Einheiten im Speicher können bearbeitet werden, indem Funktionen wie die Stichlänge, die Stichbreite, das Spiegeln und das automatische Vernähen eingestellt werden.
- Die Stichmuster im Direktmodus und die Knopföcher können nicht gespeichert werden.

Muster programmieren

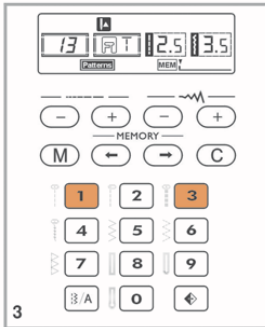
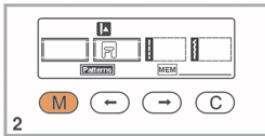

1. Wenn die Nähmaschine eingeschaltet wird (ON) ist auf der LCD-Anzeige **Direct** zu sehen.
2. Durch Drücken auf die Taste **(M)** wird in den Speichermodus übergegangen. Hier können Kombinationen von Buchstaben oder Zierstichen gespeichert werden.
3. Auf die Taste **(1/A)** drücken, um unter **Patterns** oder **Alphabet** auf der LCD-Anzeige die gewünschte Stichmustergruppe zu wählen. Dann auf die gewünschte Stichnummer drücken (z. B. 13). (Die Stichlänge und -breite kann geändert werden und nach Wunsch können die Funktionen „automatischer Stopp“ und „Spiegeln“ eingestellt werden). Schritt 3 wiederholen, um weitere Stiche in den Speicher einzugeben.

Bitte beachten: Wenn 30 Sticheinheiten programmiert sind, gibt die Nähmaschine durch einen Signalton zu erkennen, dass der Speicher voll ist.

NÄHMASCHINE ANS STROMNETZ ANSCHLIESSEN

Vorsicht: Wenn die Nähmaschine nicht gebraucht wird oder wenn Teile eingesetzt oder entnommen werden, muss der Netzstecker immer aus der Steckdose gezogen sein. Der Hauptschalter muss ausgeschaltet sein (0).

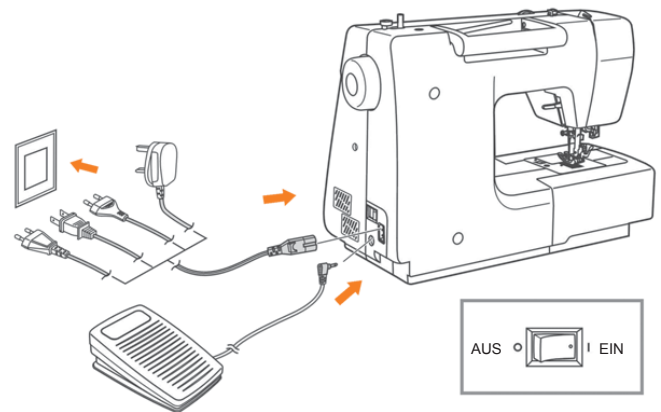

Vor dem Anschließen an das Stromnetz sicherstellen, dass die auf der Maschine angegebene Spannung und Frequenz mit der örtlichen Stromversorgung übereinstimmen. Die Nähmaschine auf einen stabilen Tisch stellen.

1. Das Stromkabel an die Nähmaschine anschließen. Dazu den Stecker mit den zwei Löchern in die entsprechende Buchse einstecken.
2. Den Stecker des Stromkabels in eine geeignete Steckdose stecken.
3. Den Einschaltknopf betätigen.
4. Die Glühbirne leuchtet, wenn der Schalter eingestellt wird.

Wenn die Maschine vom Stromnetz getrennt werden soll, den Schalter auf AUS stellen und dann den Stecker aus der Steckdose ziehen.

NÄHBEGINN

Nähgeschwindigkeit einstellen

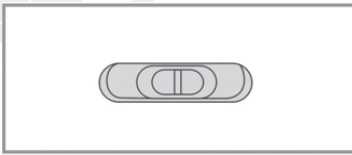

Dieser Schalter reguliert die Nähgeschwindigkeit. Wenn die Geschwindigkeit erhöht werden soll, wird der Schalter nach rechts geschoben. Wenn die Geschwindigkeit vermindert werden soll, wird der Schalter nach links geschoben.

Fußanlasser

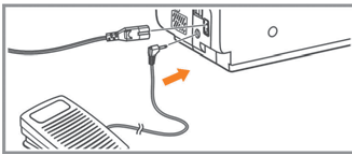

Bei ausgeschalteter Maschine den Stecker des Fußanlassers in die entsprechende Buchse an der Nähmaschine stecken.

Die Nähmaschine einschalten und den Fußanlasser langsam nach unten drücken, um mit dem Nähen zu beginnen.



Den Fußanlasser loslassen, um die Nähmaschine anzuhalten.

⚠ Achtung: Wenn Zweifel bestehen, wie die Nähmaschine ans Stromnetz anzuschließen ist, bitte einen Elektrofachmann zu Rate ziehen. Wenn das Gerät nicht in Gebrauch ist, immer den Netzstecker ziehen.
Für diese Nähmaschine muss der Fußanlasser C-9000 verwendet werden.

Gespeicherte Muster abrufen und nähen

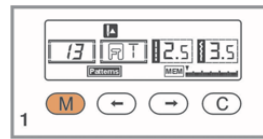

1

1. Auf die Taste **(M)** drücken, um in den Speichermodus überzugehen. Die Nähmaschine wird auf den zuerst programmierten Stich eingestellt.

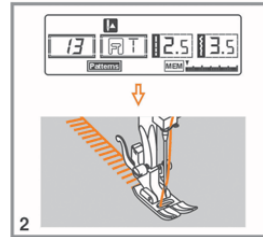

2

2. Das Fußpedal betätigen. Die Maschine beginnt am zuerst eingegebenen Stich zu nähen. Auf der LCD-Anzeige sind die Nähstichdaten zu sehen.

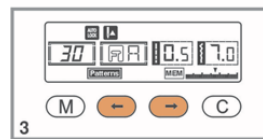

3

3. Wenn die gespeicherten Stiche angesehen werden sollen oder wenn einige Stiche später im Speichermodus begonnen werden soll, die Tasten **(←)** oder **(→)** verwenden.
Wenn die Nähmaschine anhält kann die Funktion zum automatischen Vernähen **(⊙)** eingestellt werden.

👉 Bitte beachten: Wenn die Stichkombination wiederholt werden soll, ohne dass die Nähmaschine anhält, auf die Taste zum automatischen Vernähen **(⊙)** drücken, um den automatischen Stopp im Speichermodus aufzuheben. Das **(⊙)** auf der LCD-Anzeige erlischt.

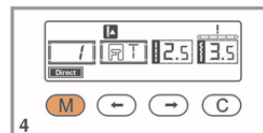

4

4. Auf die Taste **(M)** drücken, um aus dem Speichermodus in den Direktmodus überzugehen.

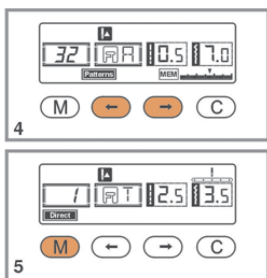

4. Mit den Tasten (←) und (→) können die Eingaben geprüft werden.

5. Auf die Taste (M) drücken, um aus dem Speichermodus in den Direktmodus überzugehen.

⚠ Achtung: Der gewählte Stich wird beim Ausschalten der Nähmaschine aus dem Speicher gelöscht, wenn die Taste (M) nach abgeschlossener Eingabe nicht erneut gedrückt wird.

Muster hinzufügen

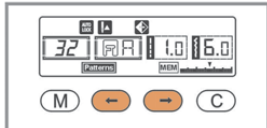

Im Speichermodus auf die Taste (←) oder (→) drücken, bis die gewählte Stichnummer angezeigt wird. Dann den neuen Stich hinzufügen oder die Stichtlänge und -breite ändern, bzw. nach Wunsch die Funktionen „automatischer Stopp“ oder „Spiegeln“ hinzufügen.

Muster löschen

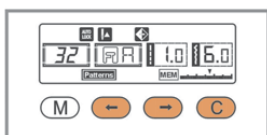

Wenn im Speichermodus ein bestimmter Stich gelöscht werden soll, auf die Taste (←) oder (→) drücken, bis die gewünschte Stichnummer angezeigt wird.

Auf die Taste (C) drücken, um den gewählten Stich zu löschen. Die im Programm folgenden Stiche werden zurückverschoben.

NADEL AUSWECHSELN

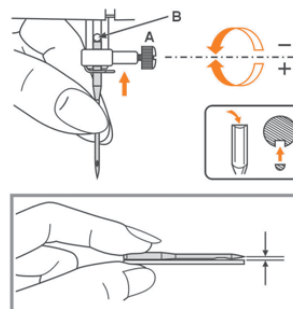

⚠ Achtung: Bei der Durchführung aller unten genannten Arbeiten den Hauptschalter ausschalten (0)!

Die Nadel muss häufig gewechselt werden, besonders, wenn sie Anzeichen von Abnutzung zeigt, oder Probleme verursacht.

Beim Einsetzen der Nadel der Abbildung folgen.

- Die Nadelklemmschraube lösen und nach dem Einsetzen der neuen Nadel wieder anziehen. Die flache Seite des Nadelschafts muss nach hinten zeigen.
- Die Nadel so weit wie möglich nach oben schieben.

Nur einwandfreie Nadeln verwenden. Probleme können auftreten, wenn:

- die Nadel verbogen ist
- die Nadel stumpf ist
- die Spitze beschädigt ist

NÄHFUSS AUSWECHSELN

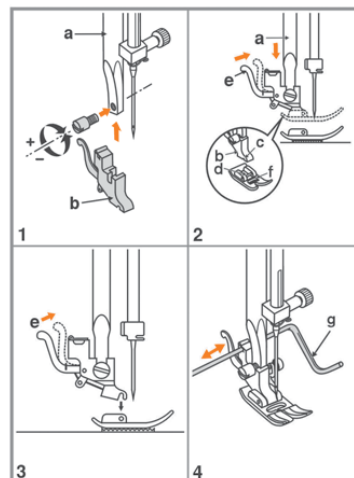

⚠ Achtung: Bei der Durchführung aller unten genannten Arbeiten den Hauptschalter ausschalten (0)!

Nähfußhalter einsetzen (1)

Die Nähfußstange anheben (a). Den Nähfußhalter (b) wie gezeigt anbringen.

Nähfuß einsetzen (2)

Den Nähfußhalter (b) senken, bis sich die Aussparung (c) direkt über dem Stift am Nähfuß befindet (d).

Den Hebel (e) anheben.

Den Nähfußhalter (b) senken. Der Nähfuß (f) rastet automatisch ein.

Nähfuß herausnehmen (3)

Den Nähfuß anheben.

Den Hebel (e) anheben. Dadurch wird der Nähfuß gelöst.

Führungslinéal anbringen (4)

Das Führungslinéal (g) wie gezeigt in den Schlitz einsetzen. Für Säume, Falten, Quilting usw. nach Bedarf anpassen.

NÄHFUSSDRUCK EINSTELLEN

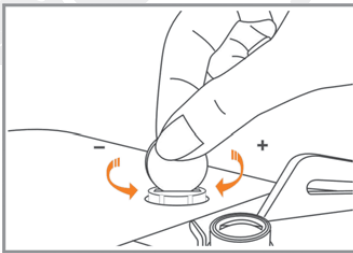

Der Nähfußdruck der Nähmaschine ist werkseitig voreingestellt. Diese Einstellung muss für die meisten Stoffarten nicht geändert werden.

Wenn der Nähfußdruck jedoch geändert werden soll, mit einer Münze den Knopf zur Einstellung des Nähfußdrucks drehen.

Zum Nähen sehr dicker Stoffe wird der Druck verringert, indem die Schraube gegen den Uhrzeigersinn gedreht wird. Für dünne Stoffe die Schraube im Uhrzeigersinn anziehen.

NADEL / STOFF / GARN ANPASSEN

TABELLE ZUR WAHL VON NADEL, STOFF UND NÄHGARN		
NADELSTÄRKE	STOFFE	NÄHGARN
9-11 (70-80)	Dünne Stoffe – dünne Baumwollstoffe, Voile, Seide, Musselin, Interlockstoffe, Baumwollstrickstoff, Trikotstoffe, Jerseystoffe, Kreppstoffe, gewebte Polyesterstoffe, Hemd- und Blusenstoffe.	Dünnes Nähgarn aus Baumwolle, Nylon, Polyester oder baumwollun- sponnenes Polyestergerarn.
11-14(80-90)	Normale Stoffe – Baumwolle, Satin, Sailcloth, bielastische Stoffe, leichte Wollstoffe.	Die meisten erhältlichen Nähgarne sind von mittlerer Stärke und für diese Stoffe und Nadelgrößen geeignet. Beste Ergebnisse werden mit Polyestergerarnen in Synthetikstoffen und Baumwollgerarnen in natürlichen Webstoffen erzielt. Als Ober- und Unterfaden immer das gleiche Garn verwenden.
14 (90)	Normale Stoffe – Cotton Duck, Wollstoffe, dickere Strickstoffe, Frottee, Jeansstoffe.	
16 (100)	Dicke Stoffe – Segeltuch, Wollstoffe, Zeltstoffe und Steppstoffe, Jeansstoffe, Bezugsstoffe (dünn bis normal).	
18 (110)	Dicke Wollstoffe, Mantelstoffe, Bezugsstoffe, manche Leder und Kunstleder.	Starkes Nähgarn, Teppichgarn.

Bitte beachten:

- Im Allgemeinen werden dünne Garne und Nadeln zum Nähen dünner Stoffe verwendet. Dickere Garne werden zum Nähen dicker Stoffe eingesetzt.
- Das Garn und die Nadelstärke immer an einem Stoffrest der jeweiligen Näharbeit ausprobieren.
- Als Ober- und Unterfaden das gleiche Garn verwenden.

SPEICHER – MODELL C10

Kombinierte Muster können für den späteren Gebrauch gespeichert werden. Da gespeicherte Muster beim Ausschalten der Nähmaschine nicht verloren gehen, können sie jederzeit wieder abgerufen werden.

Bitte beachten:

- Die Nähmaschine verfügt über einen Programmspeicher, der 30 Sticheinheiten speichern kann.
- Alle Einheiten im Speicher können bearbeitet werden, indem Funktionen wie die Stichlänge, die Stichbreite, das Spiegeln und das automatische Vernähen eingestellt werden.
- Die Stiche im Direktmodus und die Knopflöcher können nicht programmiert werden.

Muster programmieren

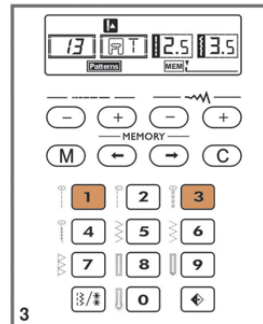
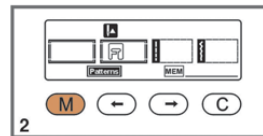
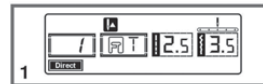

1. Wenn die Nähmaschine eingeschaltet wird (ON) ist auf der LCD-Anzeige **Direct** zu sehen.

2. Durch Drücken auf die Taste **(M)** wird in den Speichermodus übergegangen. Hier können Kombinationen von Buchstaben oder Zierstichen gespeichert werden.

3. Auf die Taste **13** drücken, um unter **Patterns** auf der LCD-Anzeige die gewünschte Stichgruppe zu wählen. Dann auf die gewünschte Stichnummer drücken (z. B. 13). (Die Stichlänge und -breite kann geändert werden und nach Wunsch können die Funktionen „automatischer Stopp“ und „Spiegeln“ eingestellt werden).

Schritt 3 wiederholen, um weitere Stiche in den Speicher einzugeben.

Bitte beachten: Wenn 30 Sticheinheiten programmiert sind, gibt die Nähmaschine durch einen Signalton zu erkennen, dass der Speicher voll ist.

SPIEGELN



Bitte beachten:

- Knopflöcher, Stopf- und Ösenstiche können nicht gespiegelt werden.
- Gespiegelte Stichmuster können auch mit anderen Stichen kombiniert werden.



1. Das Stichmuster wählen.



2. Auf die Taste „Spiegeln“ drücken. Auf der LCD-Anzeige ist die Funktion „Spiegeln“ zu sehen. Die Maschine näht den Stich gespiegelt bis die Taste erneut gedrückt wird.

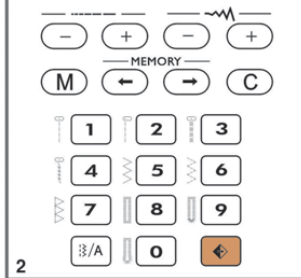

- A. Normaler Stich
B. Gespiegelter Stich

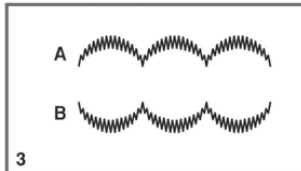

NÄHFUSSTABELLE

NÄHFUSS	ANWENDUNG	NÄHFUSS	ANWENDUNG
 Normalfuß (T)	Nähen allgemein, Patchwork, Ziermuster, Smoking, Hohlsaum usw.	 Satinfuß (A)	Satinstich
 Reißverschlussfuß (I)	Reißverschlüsse einsetzen 		
 Knopflochfuß (D)	Knopflöcher nähen 	 Quiltfuß (P)	Quilten
 Overlockfuß (E)	Versäubern 	 Nähfüße für Freihand/ Stopfen/Sticken	Freihand, Stopfen Sticken Monogramme sticken
 Blindstichfuß (F)	Blindstiche nähen 	 Fuß zum Annähen von Knöpfen (nur Modell C20)	Knöpfe annähen

AUFSPULEN

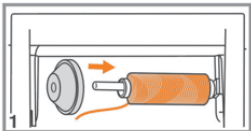
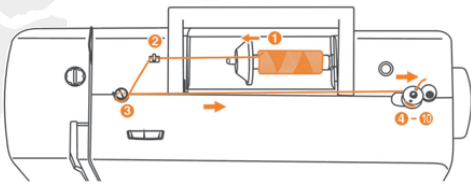

1. Die Garnrolle und den Garnrollenhalter auf den Garnrollenstift stecken. Bei kleineren Garnrollen wird die Ablaufscheibe so aufgesteckt, dass die kleinere Seite zur Garnrolle zeigt. Als Alternative kann der kleine Garnrollenhalter verwendet werden.

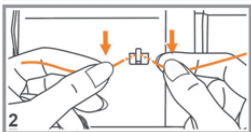

2. Den Faden in die Fadenführung einlegen.

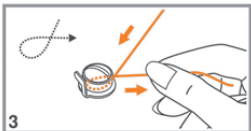

3. Den Faden im Uhrzeigersinn um die Fadenspannungsscheiben für den Spuler führen.

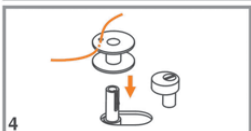

4. Das Fadenende wie gezeigt durch eines der Löcher in der Spule fädeln und die leere Spule auf den Stift stecken.

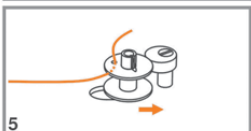

5. Das Fadenende festhalten und die Spule nach rechts drücken.

Sticken

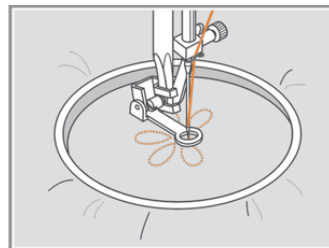

Den Zickzackstich wählen und die Stichbreite nach Bedarf einstellen.

Entlang der Umrisse des Stickmusters nähen, indem der Stickrahmen weitergeschoben wird. Dabei muss eine gleichmäßige Geschwindigkeit beibehalten werden.

Das Stickmuster vom Umriss aus nach innen ausfüllen. Die Stiche eng zusammennähen.

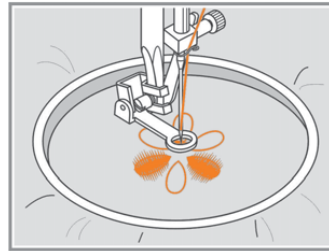

Wenn der Stickrahmen schneller weiterbewegt wird, werden die Stiche länger, wenn er langsamer bewegt wird, entstehen kürzere Stiche.

Durch Drücken auf die Taste zum automatischen Vernähen mit einigen Vernähstichen am Ende abschließen.

Monogramme sticken

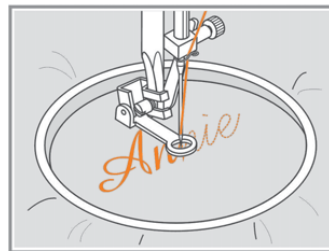

Den Zickzackstich wählen und die Stichbreite nach Bedarf einstellen. Mit gleichmäßiger Geschwindigkeit nähen und den Stickrahmen langsam an den Buchstaben entlang führen.

Wenn der Buchstabe fertig ist, durch Drücken auf die Taste zum automatischen Vernähen mit einigen Vernähstichen am Ende abschließen.

* Der Stickrahmen ist nicht im Zubehör der Nähmaschine inbegriffen.

FREIHAND, STOPFEN, STICKEREIEN UND MONOGRAMME

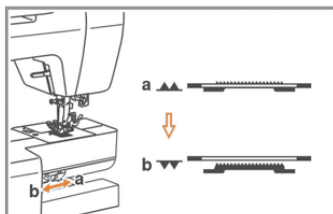

Den Transporteur absenken. Dazu wird der Schieber zum Versenken des Transporteurs auf ▼▼ gestellt.

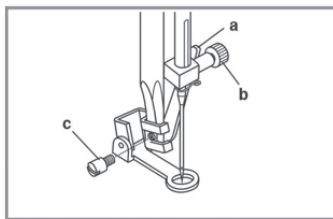

Den Nähfußhalter abnehmen und den Freihand-/Stopfuß an der Nähfußstange anbringen. Der Hebel (a) muss sich hinter der Nadelklemmschraube befinden (b). Den Freihand-/Stopfuß mit dem Zeigefinger von hinten fest andrücken und die Schraube (c) festziehen.

Stopfen

Bitte beachten: Freihandstopfen wird ohne den Transporteur der Maschine bewerkstelligt. Das Weiterbewegen des Stoffes wird von Hand vorgenommen. Dabei muss die Nähgeschwindigkeit mit dem Weiterschieben des Stoffes koordiniert werden.

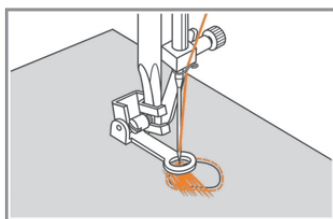

Zunächst um die Kanten des Lochs nähen (um die Fäden zu vernähen). Von links nach rechts mit einer gleichmäßigen ununterbrochenen Bewegung über das Loch nähen. Die Näharbeit 90 Grad drehen und über die erste Naht nähen. Dabei den Stoff langsamer über das Loch führen, um die Fäden zu teilen und keine großen Zwischenräume zwischen den Fäden zu erzeugen.



6. Wenn die Spulerspindel nach rechts in die „Aufspulposition“ gedrückt ist, wird auf der LCD-Anzeige das Symbol angezeigt. Es erlischt auf der Anzeige, wenn die Spulerspindel nach links in die Nähposition gedrückt wird.



7. Das Fadenende mit einer Hand festhalten.



8. Den Fußanlasser betätigen, um die Nähmaschine in Betrieb zu setzen.

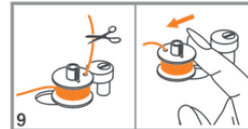

9. Nach einigen Umdrehungen der Spule die Nähmaschine anhalten und den Faden dicht am Loch in der Spule abschneiden. Die Spule vollständig aufspulen. Der Motor stoppt automatisch, wenn die Spule voll ist. Anhalten der Nähmaschine. Die Spulerspindel nach links drücken.

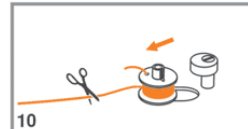

10. Die Spule abnehmen und den Faden abschneiden.

Bitte beachten: Wenn die Spulerspindel nach rechts gedrückt ist (in die „Aufspulposition“), sind die Nähfunktion und das Handrad der Nähmaschine deaktiviert. Vor Nähbeginn die Spulerspindel nach links schieben („Nähposition“).

SPULE EINSETZEN

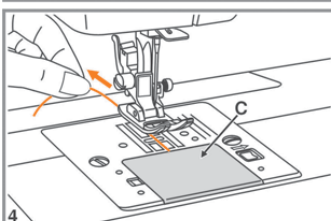
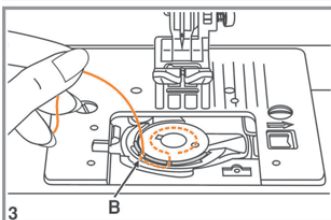
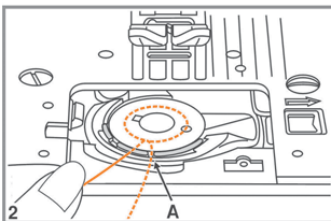
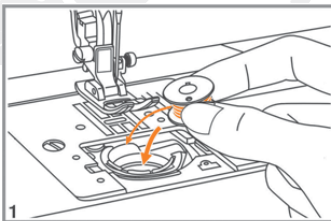

Achtung: Vor dem Einsetzen oder Entnehmen der Spule den Hauptschalter ausschalten (0).

Beim Einsetzen oder Entnehmen der Spule muss sich die Nadel in der höchsten Position befinden.

1. Die Spulenabdeckung abnehmen und die Spule so in den Spulenkorb einlegen, dass der Faden gegen den Uhrzeigersinn abläuft (siehe Pfeil).

2. Den Faden durch den Schlitz (A) ziehen.

3. Den Faden nach links und entlang der Innenseite der Feder ziehen, bis er in den Einschnitt gleitet (B). Dabei muss sichergestellt werden, dass der Faden nicht aus dem Schlitz springt (A).



4. Den Faden bis zu einer Länge von ca. 15 cm herausziehen und die Spulenabdeckung aufschieben. (C)

QUILTEN

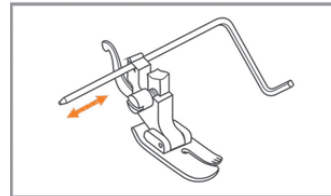
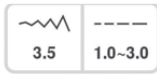

Das Führungslinial wie gezeigt in den Nähfußhalter einsetzen und den Abstand nach Wunsch einstellen.

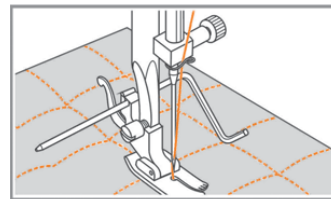

Die erste Naht nähen und den Stoff dann so legen, dass parallele Steppnähte genäht werden. Das Lineal wird dabei entlang der früheren Naht geführt.

REISSVERSCHLÜSSE EINNÄHEN

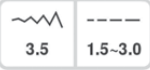

Achtung: Der Reißverschlussfuß darf nur mit dem Geradstich bei Nadelposition in der Mitte verwendet werden. Andernfalls kann die Nadel auf den Nähfuß treffen und abbrechen.

Reißverschluss in der Mitte einnähen

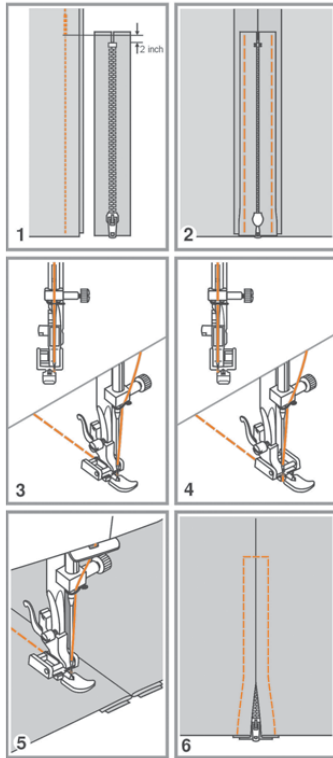

1. Die Reißverschlussöffnung im Kleidungsstück zusammenheften.
2. Die Nahtzugaben flach bügeln. Den Reißverschluss mit der rechten Seite nach unten auf die Nahtzugabe legen. Die Reißverschlusszähne müssen an der Naht entlang laufen. Den Reißverschluss anheften.
3. Den Reißverschlussfuß einsetzen. Wenn die linke Seite des Reißverschlusses genäht wird, an der rechten Seite des Nähfußstegs anbringen.
4. Wenn die rechte Seite des Reißverschlusses genäht wird, an der linken Seite des Nähfußstegs anbringen.
5. Die linke Seite des Reißverschlusses von unten nach oben annähen.
6. Am unteren Ende und der rechten Seite des Reißverschlusses entlang nähen. Die Heftstiche entfernen und bügeln.

OBERFADEN EINFÄDELN

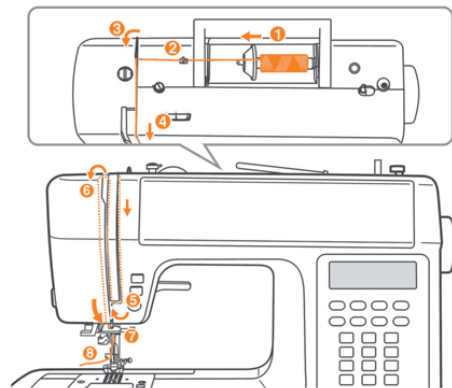

Bitte beachten: Um Probleme beim Nähen zu vermeiden, muss der Faden unbedingt richtig in die Maschine eingefädelt werden.

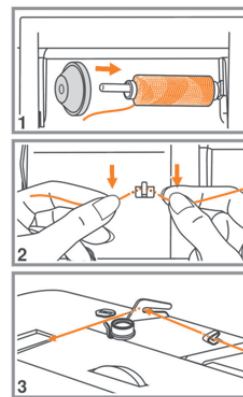

Zuerst die Nadel durch Drehen des Handrads nach vorne in die höchste Position bringen. Den Nähfußheber anheben. Dadurch öffnen sich die Spannungsscheiben.

1. Den Garnrollenstift hochstellen. Die Garnrolle so auf den Garnrollenstift stecken, dass der Faden von der Vorderseite der Garnrolle abläuft. Dann den Garnrollenhalter auf das Ende des Garnrollenstifts aufstecken.
2. Den Faden von der Garnrolle und durch die obere Fadenführung ziehen.
3. Den Faden um die Fadenführung legen und wie gezeigt durch die Vorspannungsfeder ziehen.

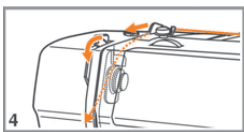

4. Den Faden nach unten zwischen die Fadenspannungsscheiben ziehen.

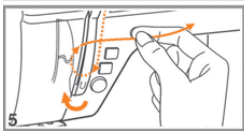

5. Dann nach unten, um den Federnhalter und wieder nach oben zum Fadenheber führen.



6. Den Faden von rechts nach links durch das geschlitzte Ohr des Fadengebers und dann wieder nach unten führen.

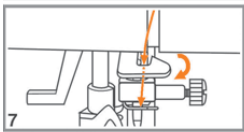

7. Den Faden hinter der flachen horizontalen Fadenführung entlang führen.

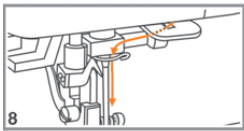

8. Den Faden durch die Drahtöse führen.

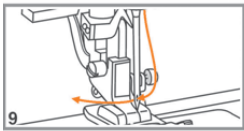

9. Das Fadenende von vorne nach hinten in das Nadelöhr einfädeln und ungefähr 10 cm nach hinten ziehen. Der Faden kann auch mit dem Nadeleinfädler eingefädelt werden. (Siehe nächste Seite.)

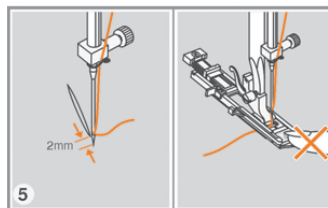

5. Den Stoff so unterlegen, dass sich die Nadel 2 mm vor dem zu stopfenden Bereich befindet, und den Nähfußhebel senken.

Bitte beachten: Beim Senken des Nähfußes nicht gegen das vordere Ende des Fußes drücken, da dann die Stopfnah nicht in der gewünschten Größe genäht wird.

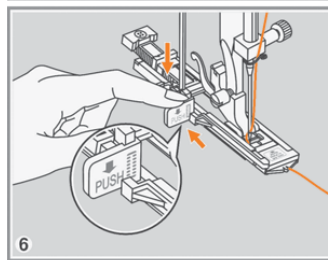

6. Den Oberfaden nach unten durch das Loch im Nähfuß ziehen. Den Knopflochhebel nach unten ziehen und dann nach hinten drücken. Der Knopflochhebel befindet sich hinter dem Bügel am Knopflochfuß. Den Oberfaden mit der linken Hand leicht festhalten und mit dem Nähen beginnen.

Bitte beachten: Wenn ein Knopfloch- oder Stopfstich gewählt wird, wird auf der LCD-Anzeige das Symbol  sichtbar. Es erinnert daran, den Knopflochhebel zu senken.

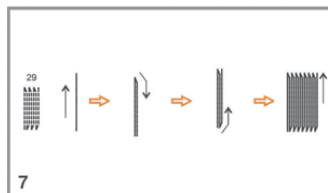

7. Stopfstiche werden im Knopflochfuß wie gezeigt von vorne nach hinten genäht.

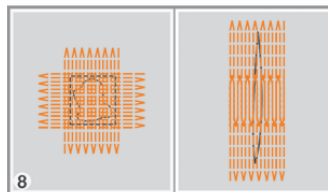

8. Wenn der zu stopfende Bereich zu groß ist, um mit einem Stopfstich genäht zu werden, kann dieser mehrfach (oder im rechten Winkel) genäht werden.

STOPFSTICH

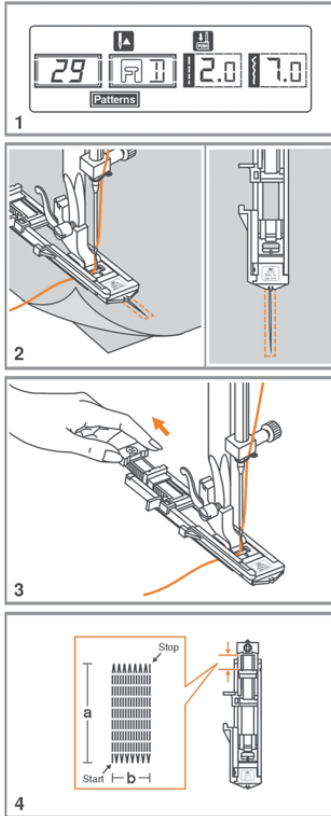

1. Mit Stichmuster Nr. 29 den Stopfstich wählen. Den Knopflochfuß einsetzen.
2. Die obere und untere Stofflage zusammenheften. Den Nähfuß über der Mitte des Risses senken.
3. Den Knopfhalter nach hinten ziehen. Die Knopfplatte am Knopflochfuß auf die für den Stopfstich gewünschte Länge stellen.
4. Die Größe des Stopfstichs kann geändert werden. Die maximale Stichlänge ist jedoch 2,6 cm, die maximale Stichbreite ist 7 mm.
 - a. Nahtlänge.
 - b. Nahtbreite.

NADELEINFÄDLER

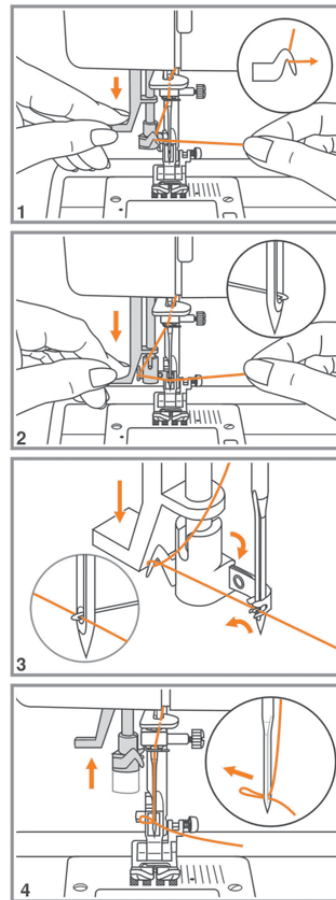

⚠ Achtung: Den Hauptschalter ausschalten (0).

Die Nadel in die höchste Position bringen und den Nähfuß senken.

1. Den Hebel des Nadeleinfädlers langsam senken und den Faden wie gezeigt durch die Fadenführung und dann nach rechts ziehen.
2. Der Nadeleinfädler dreht sich automatisch in die Einfädelposition und der kleine Haken schiebt sich durch das Nadelöhr.
3. Den Faden dann wie gezeigt vor der Nadel von unten um den Haken führen.
4. Den Faden leicht festhalten und den Hebel langsam loslassen. Der Haken dreht sich und zieht den Faden durch das Nadelöhr, so dass sich eine kleine Schlinge bildet. Den restlichen Faden durch das Nadelöhr ziehen.

OBERFADENSPPANNUNG



- Normaleinstellung für die Oberfadenspannung: „4“
- Die Fadenspannung wird erhöht, indem das Einstellrad auf den nächstgrößeren Wert gestellt wird. Die Fadenspannung wird reduziert, indem das Einstellrad auf den nächstkleineren Wert gestellt wird.
- Die richtige Einstellung der Fadenspannung ist für gute Nähergebnisse sehr wichtig.
- Keine Einstellung eignet sich für alle Stichfunktionen oder Stoffe.
- 90 % aller Näharbeiten werden zwischen den Werten 3 und 5 durchgeführt (4 ist die Grundeinstellung).
- Bei allen Zierstichen wird immer ein schönerer Stich und weniger Faltenbildung im Stoff erzielt, wenn die Oberfadenspannung eine Stufe zurückgestellt wird, so dass der Oberfaden auf der Unterseite des Stoffes zu sehen ist.

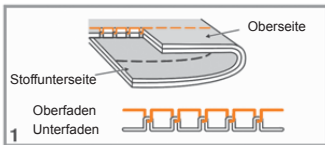

1. Normale Fadenspannung für das Nähen von Geradstichen. Der Ober- und Unterfaden greifen im Stoff ineinander.

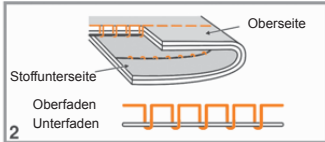

2. Die Fadenspannung ist für das Nähen von Geradstichen zu locker. Das Einstellrad auf den nächsthöheren Wert stellen. Schlaufen des Oberfadens sind auf der Unterseite zu sehen.

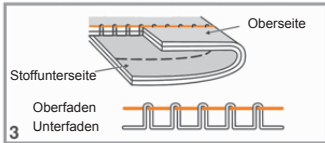

3. Die Fadenspannung ist zu hoch für das Nähen von Geradstichen. Das Einstellrad auf den nächstniedrigeren Wert stellen. Schlaufen des Unterfadens sind auf der Oberseite zu sehen.

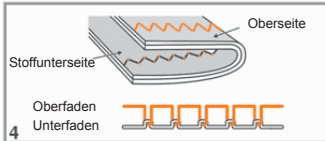

4. Normale Fadenspannung für das Nähen von Zickzack- und Zierstichen.

ÖSENSTICH



- : Zum Nähen von Ösen an Gürteln usw.

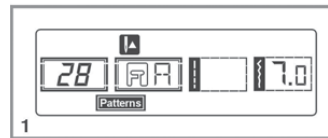

1. Mit Stichmuster Nr. 28 den Ösenstich wählen. Den Satinstichfuß (A) einsetzen.

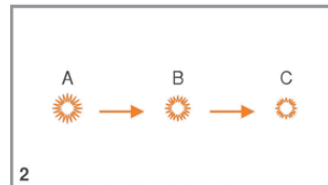

2. Auf die Stichbreitentaste – oder + drücken, um die Ösengröße zu wählen.

Ösengröße:
A. Groß: 7,0 mm.
B. Mittel: 6,0 mm.
C. Klein: 5,0 mm.



3. Die Nadel am Anfang der Stichreihe in den Stoff senken und dann den Nähfußhebel herunterlassen.

Am Nähende näht die Maschine automatisch Vernähstiche und hält dann an.

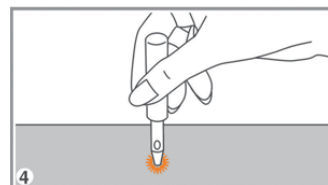

4. Mit einem Ösendorn ein Loch in die Mitte stechen.

* Der Ösendorn ist im Zubehör der Nähmaschine nicht einbegriffen.

Bitte beachten: Wenn dünnes Garn verwendet wird, liegen die Stiche eventuell nicht nahe genug zusammen. In diesem Fall wird die Öse ein zweites Mal über die erste genäht.

Nähen von Knopflöchern in elastische Stoffe mit Beilaufgarn

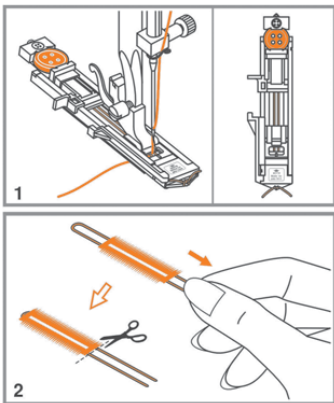

1. Den Knopflochfuß anbringen und das Beilaufgarn an der Rückseite des Nähfußes einhängen. Die beiden Enden des Beilaufgarns nach vorne bringen, durch die Aussparungen führen und dort vorläufig verknoten. Den Nähfuß absenken und mit dem Nähen beginnen.

Die Stichbreite auf die Dicke des verwendeten Beilaufgarns einstellen.

2. Wenn die Nähte fertig sind, das Beilaufgarn vorsichtig festziehen und die Enden abschneiden.

Bitte beachten: Es wird empfohlen, den Stoff von unten zu verstärken.

UNTERFADEN HERAUFHOLEN

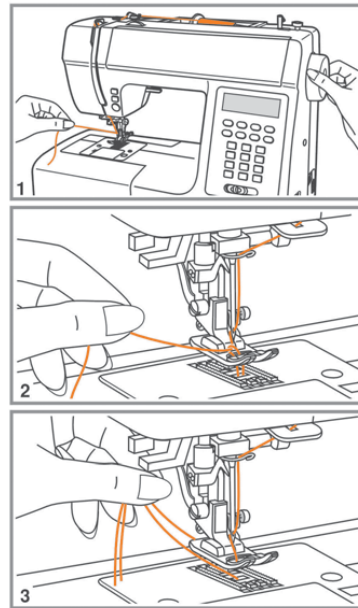

1. Den Oberfaden mit der linken Hand festhalten. Das Handrad nach vorne drehen (gegen den Uhrzeigersinn) und dadurch die Nadel senken und wieder heben.

2. Vorsichtig am Oberfaden ziehen und den Unterfaden durch die Stichplatte heraufbringen. Der Unterfaden kommt in einer Schlaufe nach oben.

3. Beide Fäden nach hinten unter den Nähfuß ziehen.

FADEN ABSCHNEIDEN

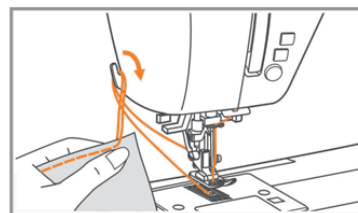

Den Nähfuß anheben. Den Stoff herausnehmen, die Fäden zur linken Seite der vorderen Abdeckung der Nähmaschine ziehen und mit dem Fadenschneider abschneiden.

Die Fäden werden in der Länge abgeschnitten, die für den Beginn der nächsten Naht benötigt wird.

NÄHFUSSHEBER

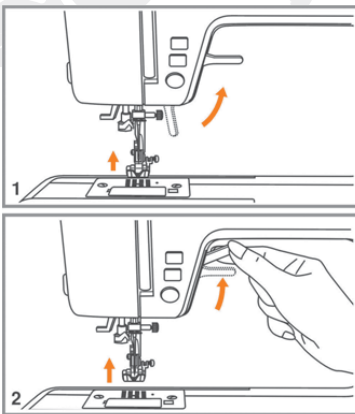

1. Mit dem Nähfußheber wird der Nähfuß angehoben und gesenkt.
2. Wenn mehrere Lagen oder dicke Stoffe genäht werden, kann der Nähfuß zum leichteren Unterlegen der Näharbeit extra hoch angehoben werden.

TRANSPORTEUR ANHEBEN UND VERSENKEN

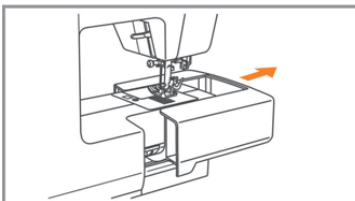

Wenn die Zubehörbox von der Maschine abgenommen wird, ist der Schieber zur Transportereinstellung auf der Rückseite des Nähmaschinensockels zugänglich.

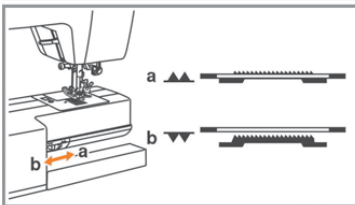

Wenn der Schieber auf ▼▼ (b) geschoben wird, wird der Transporteur versenkt. Dies ist z. B. beim Annähen von Knöpfen notwendig. Wenn der Transporteur zum normalen Nähen wieder angehoben werden soll, den Schieber auf ▲▲ stellen. Der Transporteur kommt erst nach oben, wenn das Handrad gedreht oder mit dem Nähen begonnen wird, selbst wenn der Schieber nach rechts gestellt ist. Zum Anheben des Transporteurs ist ein vollständiger Umlauf erforderlich.

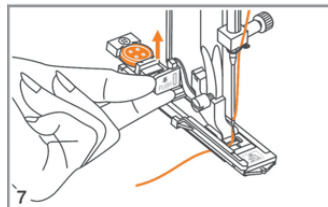
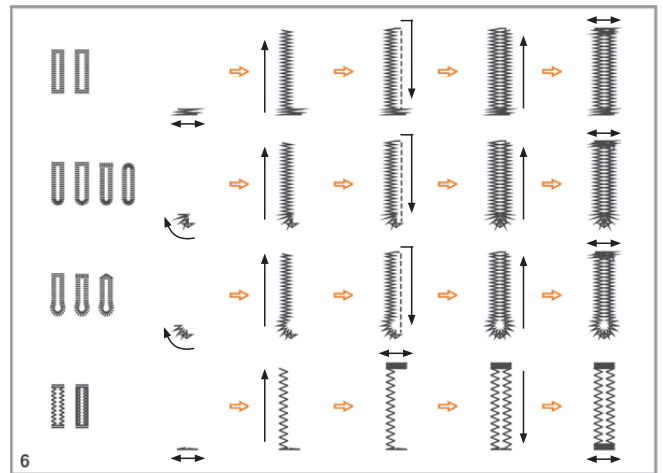

6. Knopflöcher werden im Knopflochfuß wie gezeigt von vorne nach hinten genäht.
7. Den Nähfuß heben und die Fadenenden abschneiden. Wenn der Nähfuß angehoben wird, kehrt er in seine Ausgangsstellung zurück, so dass ein weiteres Knopflocher genäht werden kann. Wenn alle Knopflöcher genäht sind, den Knopflochhebel bis zum Anschlag nach oben drücken.

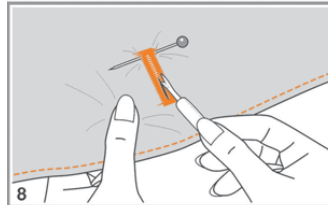

8. Die Knopflochmitte aufschneiden. Dabei muss darauf geachtet werden, dass die Stiche an beiden Enden nicht durchtrennt werden. Wenn an den Riegeln eine Stecknadel als Stopper eingesteckt wird, kann nicht zu weit geschnitten werden.

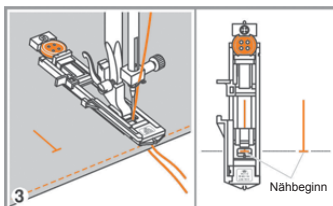

3. Den Knopflochstich wählen. Die Stichbreite und Stichlänge auf die gewünschte Breite bzw. Dichte einstellen.

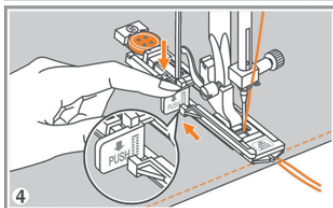

4. Den Stoff so unter den Nähfuß legen, dass die Knopflochmarkierung an der Mitte des Knopflochfußes ausgerichtet ist. Den Knopflochhebel nach unten ziehen und dann nach hinten drücken.

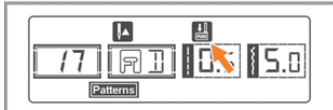

Bitte beachten: Wenn ein Knopflochstich gewählt wird, wird auf der LCD-Anzeige das Symbol  sichtbar. Es erinnert daran, den Knopflochhebel zu senken.

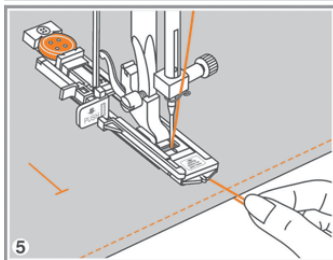

5. Den Oberfaden leicht festhalten und mit dem Nähen beginnen.

Bitte beachten: Die Nähmaschine näht automatisch ein paar Vernähstiche wenn das Knopfloch fertiggestellt ist.

ARBEITSTASTEN

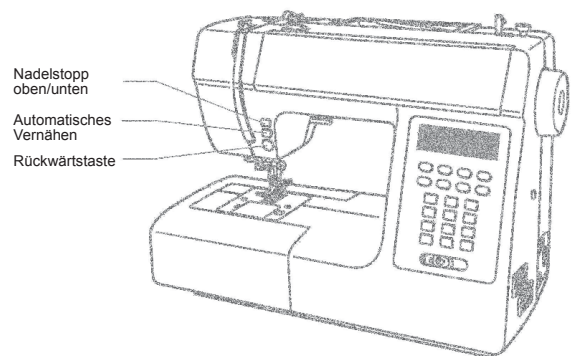

Rückwärtstaste



Wenn die Stichmuster 01-16, 30-60 (C10) bzw. 01-16, 30-79 (C20) gewählt sind, näht die Maschine Rückwärts- oder langsame Verstärkungsstiche, wenn auf die Rückwärtstaste gedrückt wird. Wenn die Taste losgelassen wird, näht die Maschine wieder vorwärts.

Ein Pfeil  auf der LCD-Anzeige zeigt die Nährichtung rückwärts an.

Automatisches Vernähen



Wenn die Stichmuster 01-05 gewählt sind, näht die Maschine sofort 3 Vernähstiche, wenn die Taste zum automatischen Vernähen gedrückt ist. Auf der LCD-Anzeige ist **3** zu sehen, bis die Maschine anhält.



Wenn die Stichmuster 06-16, 30-60 (C10) bzw. 06-16, 30-79 (C20) gewählt sind und die Taste zum automatischen Vernähen gedrückt ist, näht die Maschine 3 Vernähstiche am Ende des Musterrapports und hält dann automatisch an. Auf der LCD-Anzeige ist **3** zu sehen, bis die Maschine anhält.

Diese Funktion wird aufgehoben, wenn die Taste erneut gedrückt wird, oder ein anderer Stich gewählt wird.

Nadelstopp oben/unten

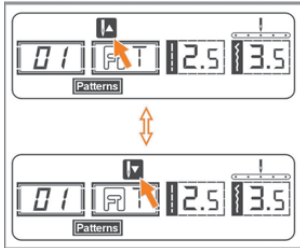

Mit der Taste für Nadelstopp oben/unten wird eingestellt, ob die Nadel in der oberen Position oder im Stoff anhalten soll, wenn mit dem Nähen aufgehört wird.

Bitte beachten: Während des Nähvorgangs funktioniert die Taste für den Nadelstopp oben/unten nicht. Die Funktion kann nur aktiviert werden, wenn die Nähmaschine nicht näht.

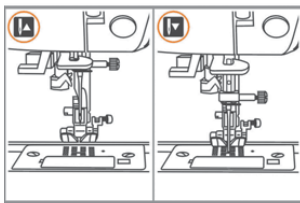

Wenn der Pfeil nach Drücken auf die Taste auf der LCD-Anzeige nach oben zeigt **▲** hält die Nadel in der höchsten Position an. Wenn der Pfeil nach Drücken auf die Taste nach unten zeigt **▼** hält die Maschine mit der Nadel in der tiefsten Position an.

KNOPFLOCHARTEN

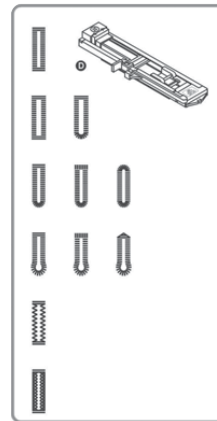

	---		---
2.5-7.0	0.3-1.0		---
	---		---
3.0-7.0	0.3-1.0		---
	---		---
2.5-5.5	0.3-1.0		---
	---		---
5.5-7.0	0.3-1.0		---
	---		---
3.0-7.0	1.0-2.0		---
	---		---
3.0-7.0	1.0-3.0		---

- : Für dünne oder normale Stoffe
- : Für horizontale Knopflöcher in Blusen oder Hemden aus dünnen oder normalen Stoffen.
- : Für dünne oder normale Stoffe
- : Für waagrechte Knopflöcher in Blusen oder Hemden aus dünnen oder normalen Stoffen.
- : Für waagrechte Knopflöcher in dicken Stoffen
- : Für dünne oder normale Stoffe
- : Für Anzüge oder Mäntel
- : Für dicke Mäntel
- : Für Jeans oder Hosen
- : Für Jeans oder grob gewebte elastische Stoffe
- : Für elastische Stoffe

Bitte beachten: Bevor ein Knopfloch in einer Näharbeit angefertigt wird, sollte auf einem Stoffrest des gleichen Stofftyps ein Probeknopfloch genäht werden.

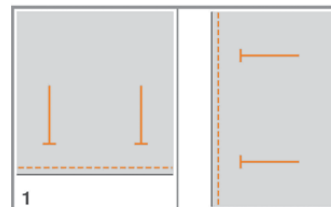

1. Die Position des Knopflochs auf dem Stoff anzeichnen. Die maximale Länge für automatische Knopflöcher beträgt 3 cm (Gesamtdurchmesser + Knopfdicke).

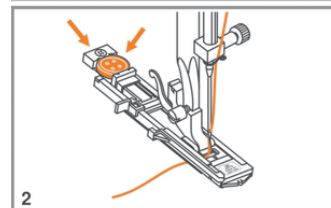

2. Den Knopflochfuß anbringen. Dann die Knopfhalterplatte herausziehen und den Knopf einlegen. Die Knopflochgröße wird durch den Knopf auf die Knopfplatte festgelegt.

Der Faden muss durch das Loch im Nähfuß und unter den Nähfuß geführt werden.

KNÖPFE ANNÄHEN



Bitte beachten: Der Fuß zum Annähen von Knöpfen wird nur mit dem Modell C20 mitgeliefert.

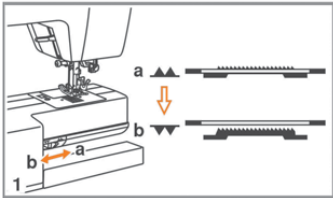

Den Nähfuß zum Annähen von Knöpfen einsetzen.

1. Den Transporteur absenken. Dazu wird der Schieber zum Versenken des Transporteurs auf ▼ gestellt.
2. Den Stoff unter den Nähfuß legen. Den Knopf auf die gewünschte Stelle legen und den Nähfuß auf den Knopf senken.

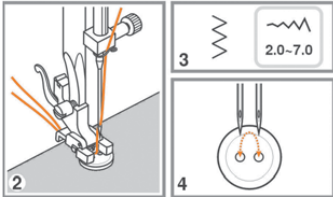

3. Den Zickzackstich wählen. Die Stichbreite je nach dem Abstand zwischen den beiden Löchern im Knopf zwischen 2,0 und 7,0 einstellen.

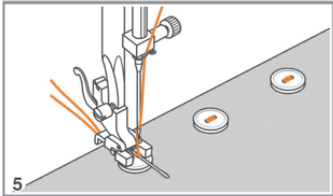

4. Durch Drehen am Handrad sicherstellen, dass die Nadel genau in das rechte und das linke Loch im Knopf einsticht.

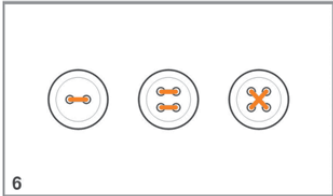

5. Bevor mit dem Nähen begonnen wird, auf die Taste zum automatischen Vernähen drücken, um am Anfang und Ende des Stiches automatisch Vernähstiche zu nähen.

6. Bei Knöpfen mit vier Löchern zuerst die beiden vorderen Löcher nähen, dann den Stoff nach vorne ziehen und die hinteren Löcher nähen.

FUNKTIONSTASTEN

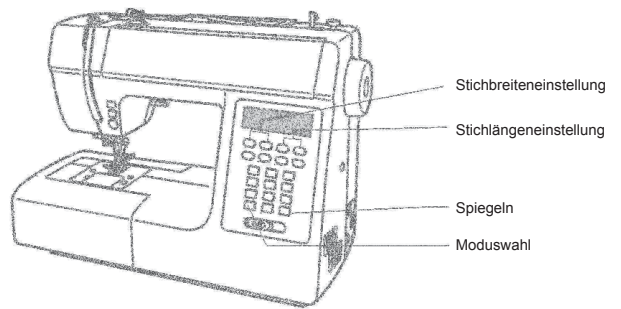

Stichbreiteneinstellung



Bei der Stichwahl wird die Nähmaschine automatisch auf die empfohlene Stichbreite eingestellt, die aus der Nummer auf der LCD-Anzeige ersichtlich ist. Die Stichbreite kann durch Drücken auf die Stichbreitentasten geändert werden. Einige Stiche haben eine begrenzte Stichbreite.

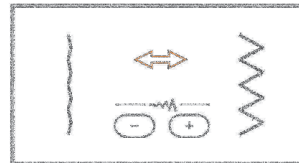

Für engere Stiche auf - (links) drücken. Für weitere Stiche auf + (rechts) drücken. Die Stichbreite kann zwischen 0,0 und 7,0 eingestellt werden. Einige Stiche haben eine begrenzte Stichbreite.



Wenn die Stiche 01-05 gewählt sind, wird durch die Stichbreitentasten die Nadelposition geändert. Durch Drücken auf die Taste - (links) wird die Nadel nach links gestellt, das Drücken auf die Taste + (rechts) stellt die Nadel nach rechts. Die Zahlen ändern sich von der Position 0,0 links bis zur Position 7,0 ganz rechts. Die voreingestellte Nadelposition in der Mitte ist 3,5.

Stichlängeneinstellung

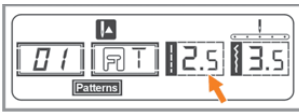

Bei der Stichwahl wird die Nähmaschine automatisch auf die empfohlene Stichlänge eingestellt, die aus der Nummer auf der LCD-Anzeige ersichtlich ist. Die Stichlänge kann durch Drücken auf die Stichlängentasten geändert werden.

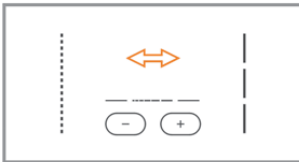

Die Stichlänge wird durch Drücken auf die Taste - (links) verringert. Für längere Stiche auf die Taste + (rechts) drücken. Die Stichlänge kann zwischen 0,0 und 4,5 eingestellt werden. Einige Stiche haben eine begrenzte Stichlänge.

MODUS-Wahl

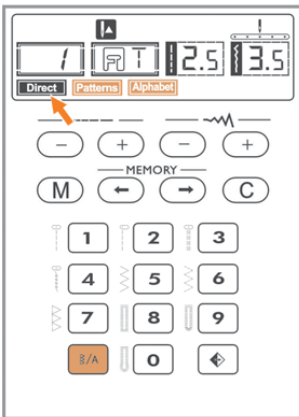

Beim Einschalten (ON) ist die Nähmaschine auf den Direktmodus **Direct** eingestellt. Auf die Taste **3/A** drücken, um in den Modus **Patterns** überzugehen. Wenn erneut auf die Taste gedrückt wird, wird **Alphabet** angezeigt. Beim dritten Drücken geht die Nähmaschine wieder in den Modus **Direct** über.

Direct Stichwahl im Direktmodus.

Patterns Nutz- und Zierstichmodus: Die Stiche werden mithilfe der Nummertasten angewählt.

Nur Modell C20:

Alphabet Blockbuchstabenmodus: Die Buchstaben werden mithilfe der Nummertasten angewählt.

BLINDSTICH



— : Blindstich für unelastische Stoffe

- - - : Blindstich für elastische Stoffe

Bitte beachten: Für mit dem Blindstich gefertigte Säume ist Erfahrung erforderlich. Immer zuerst einen Nähtest durchführen.

Nähfuß F einsetzen.

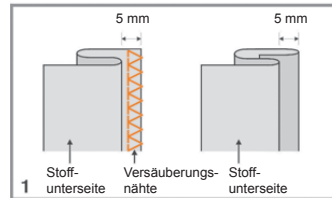

1. Den Stoff zuerst mit der linken Seite nach oben falten (siehe Abbildung).

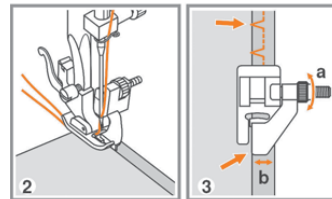

2. Den Stoff unter den Nähfuß legen. Das Handrad nach vorne drehen bis die Nadel ganz nach links schwingt. Sie darf die Stofffalte nur minimal erfassen. Andernfalls die Stichbreite entsprechend einstellen.

3. Die Führung am Nähfuß (b) durch Drehen des Knopfes (a) so einstellen, dass sie genau an die Faltenkante stößt.

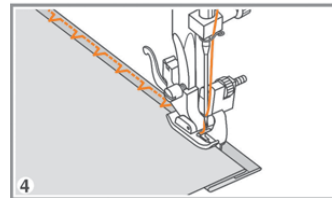

4. Langsam nähen und den Stoff sorgfältig an der Führungskante entlang führen.

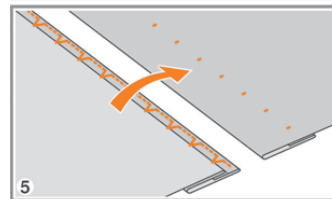



5. Den Stoff auf die Vorderseite drehen.

VERSÄUBERUNGSNÄHTE

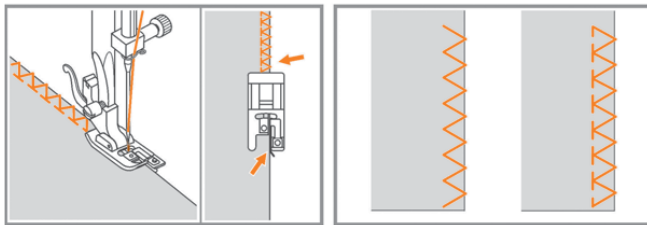
Overlockfuß



1. Den Overlockfuß (E) einsetzen.
2. Beim Nähen die Stoffkante an der Führung des Overlockfußes entlang führen.

⚠ Achtung: Der Overlockfuß darf nur zum Nähen der Stichmuster  und  eingesetzt werden. Die Stichbreite darf nicht kleiner als 5,0 sein. Wenn andere Stiche oder Stichbreiten verwendet werden, kann die Nadel auf den Nähfuß treffen und brechen.

Normalnähfuß

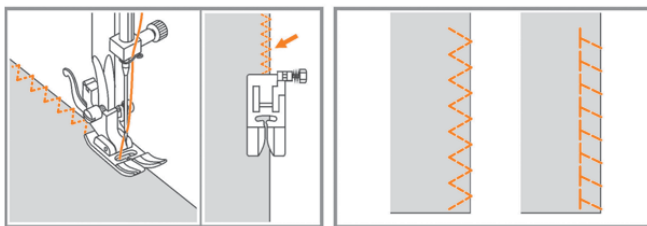

1. Den Normalnähfuß (T) einsetzen.
2. Entlang der Stoffkante versäubern, so dass die Nadel auf der rechten Seite über die Stoffkante tritt.

Spiegeln

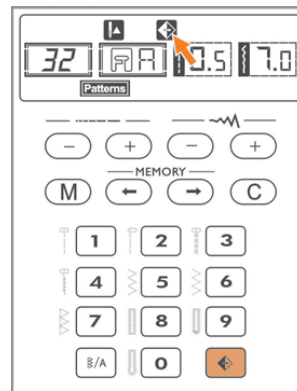

Die Stiche 01-16, 30-79 (Modell C10) bzw. 01-16, 30-79 (Modell C20) können durch Drücken auf die Taste  gespiegelt werden.

Auf der LCD-Anzeige ist die Funktion „Spiegeln“ zu sehen. Die Maschine näht das gespiegelte Muster so lange bis diese Taste erneut gedrückt wird, um die Funktion aufzuheben.

Wenn die Funktion „Spiegeln“ nicht mehr auf der LCD-Anzeige sichtbar ist, näht die Maschine im normalen Stich weiter.

Wenn ein neues Stichmuster gewählt wird, wird die Funktion „Spiegeln“ aufgehoben. Wenn ein neues Muster gespiegelt werden soll, muss erneut auf die Taste „Spiegeln“ gedrückt werden.

WAHLTASTEN

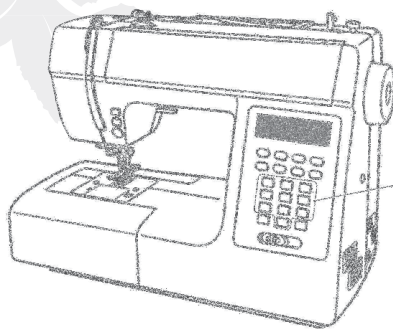

Wahlstasten zur direkten Stichwahl und Nummertasten

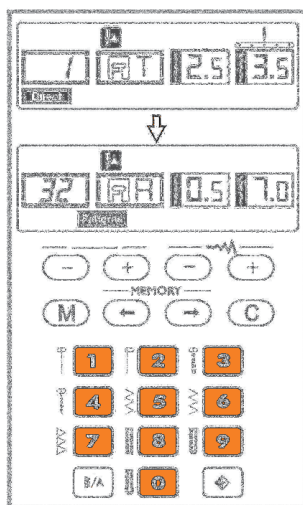

Direkte Stichwahl

Wenn die Modustaste auf den Direktmodus eingestellt ist, können die Nutznähte durch ein einfaches Drücken auf die Taste neben der Abbildung des gewünschten Stiches angewählt werden.

Numerntasten

Wenn die Modustaste auf den Stichmuster- oder Alphabetmodus eingestellt ist, werden die Stiche oder Buchstaben als Nummern eingegeben.

STRETCH-STICH

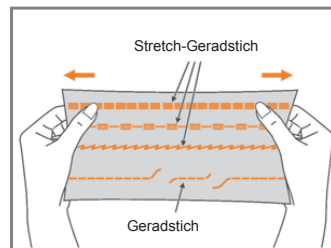

Stretch-Stiche sind strapazierfähig und dehnbar und geben mit dem Stoff nach ohne zu reißen. Sie sind für leicht kräuselbare Stoffe und Strickstoffe sowie zum Zusammennähen haltbarer Stoffe wie Jeansstoff geeignet.

Diese Stiche können auch als Zierstiche verwendet werden.

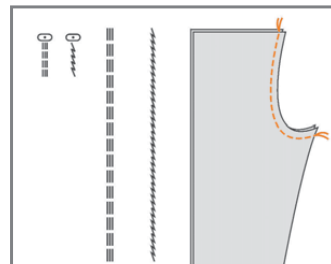

Der Stretch-Stich wird verwendet, wenn elastische und stark beanspruchte Nähte dreifach zu verstärken.

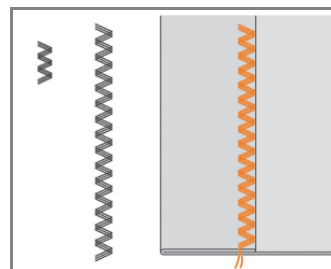

Der verstärkte Zickzackstich eignet sich für feste Stoffe wie Jeansstoff, Popeline, Duck usw.

GERADSTICHE UND NADELPOSITION

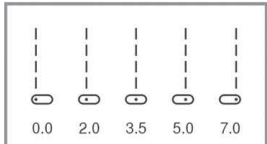

Nadelposition ändern

Diese Einstellung trifft nur für die Stiche 01-05 zu. Die Voreinstellung ist 3,5 mit Nadelposition in der Mitte. Wenn auf die Stichbreitentaste – gedrückt wird, verschiebt sich die Nadelposition nach links. Wenn auf die Stichbreitentaste + gedrückt wird, verschiebt sich die Nadelposition nach rechts. Auf der LCD-Anzeige wird die Nadelposition durch einen Punkt und eine Zahl dargestellt.

Stichlänge ändern

Die Stichlänge wird durch Drücken auf die Stichlängentaste - verringert. Für längere Stiche auf die Stichlängentaste + drücken.

Im Allgemeinen muss der Stich umso länger sein, je dicker der Stoff, das Garn und die Nadel ist.

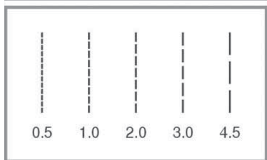

ZICKZACKSTICHE

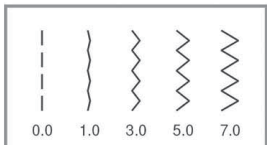

Stichbreite ändern

Die maximale Stichbreite für Zickzackstiche ist 7,0, die Stichbreite kann jedoch für alle Stichmuster verringert werden. Die Stichbreite wird durch Drücken auf die Stichbreitentaste + von 0,0 bis auf 7,0 vergrößert.

Stichlänge ändern

Die Dichte der Zickzackstiche nimmt zu, wenn die Stichlänge näher an 0,2 gestellt wird. Zickzackstiche werden gewöhnlich bei einer Einstellung von 1,0 – 2,5 genäht.

Dichte Zickzackstiche (nahe zusammen) werden als Satinstiche bezeichnet.

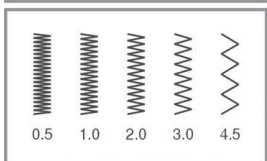

SPEICHERTASTEN

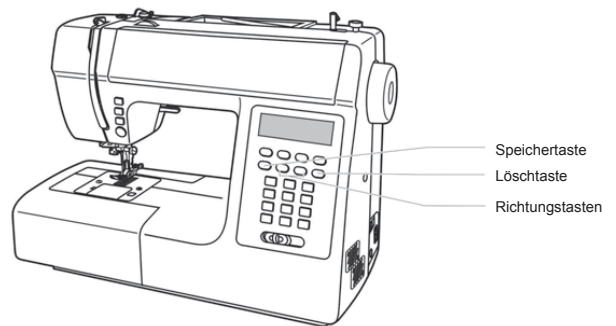

Speichertaste

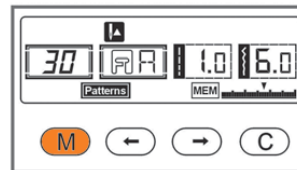

Durch Drücken auf die Taste (M) wird in den Speichermodus übergegangen. Hier können Kombinationen von Buchstaben oder Zierstichen gespeichert werden. Erneut auf die Taste (M) drücken, um aus dem Speichermodus in den Direktmodus überzugehen.

Bitte beachten: Die Stiche und Knopflöcher im Direktmodus können nicht in den Speicherprogrammieren werden.

Löschtaste

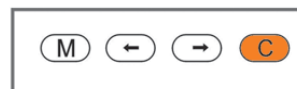

Durch Drücken auf diese Taste werden falsche Buchstaben gelöscht. Jeder Druck auf diese Taste löscht einen Buchstaben. Die Taste wird auch zum Löschen von Mustern verwendet, wenn Kombinationen von Buchstaben und Zierstichen verwendet werden.

Richtungstasten



Mit den Richtungstasten (←) und (→) wird das Muster bestätigt, nachdem es durch Drücken auf diese Taste im Speichermodus eingegeben wurde.

NÜTZLICHE HINWEISE

Ecken nähen

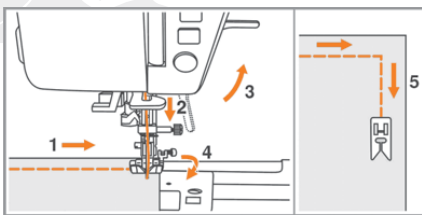

1. Die Nähmaschine anhalten, wenn die Ecke erreicht ist.
2. Die Nadel mit dem Handrad oder einem Druck auf die Taste „Nadelstopp oben/unten“ in den Stoff senken.
3. Den Nähfuß anheben.
4. Die Nadel als Drehpunkt benutzen und den Stoff drehen.
5. Den Nähfuß absenken und mit dem Nähen fortfahren.

Rückwärts

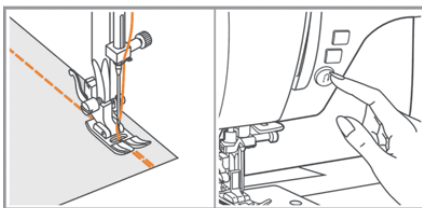

Durch Rückwärtsnähen werden die Fäden am Anfang und Ende einer Naht vernäht.
Auf die Rückwärtstaste drücken und 4-5 Stiche nähen.
Wenn die Taste losgelassen wird, näht die Maschine wieder vorwärts.

Freiarm

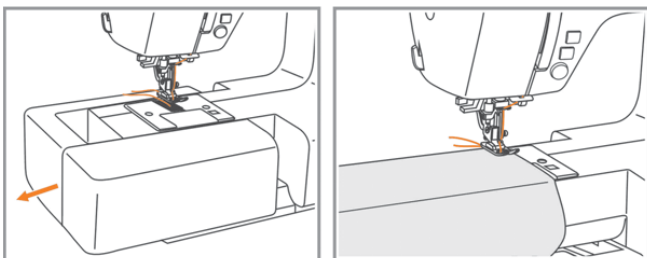

Der Freiarm ist besonders praktisch, wenn schlauchförmige Bereiche wie Hosensäume und Manschetten genäht werden.

Nähen von dicken Stoffen

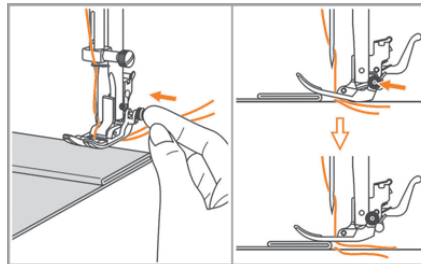

Mit dem schwarzen Knopf rechts vom Nähfuß kann dieser vor dem Absenken in der waagrecht Stellung gesperrt werden. Dadurch wird ein gleichmäßiger Transport am Anfang von Nähten gewährleistet. Dies ist hilfreich, wenn mehrere Stofflagen genäht werden, wie beim Übernähen von Nähten oder beim Säumen von Jeans.

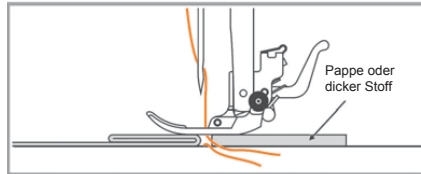

Wenn die dickere Stelle erreicht wird, die Nadel senken und den Nähfuß anheben. Auf die Nähfußzunge und dann auf den schwarzen Knopf drücken. Den Nähfuß absenken und mit dem Nähen fortfahren.

Der schwarze Knopf löst sich nach einigen Stichen automatisch.

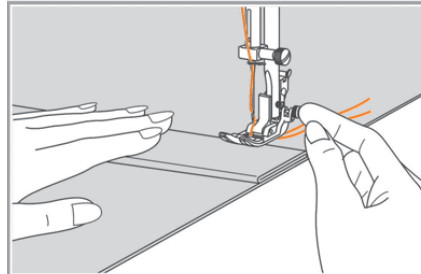

Es kann auch ein zweites Stoffstück der gleichen Stärke hinter die Naht gelegt werden. Oder den Nähfuß unterstützen und beim Nähen auf die Stofffalte zu von Hand transportieren.