

Questa macchina é corredata di SALVADITO a norma delle vigenti leggi antinfortunistiche. Il CONCESSIONARIO PFAFF dovrá effettuare il montaggio dell'accessorio prima della consegna al Cliente.

**PFAFF®**

hobby 340-751

Bedienungsanleitung

Mode d'emploi

Libretto istruzioni

Gebruiksaanwijzing

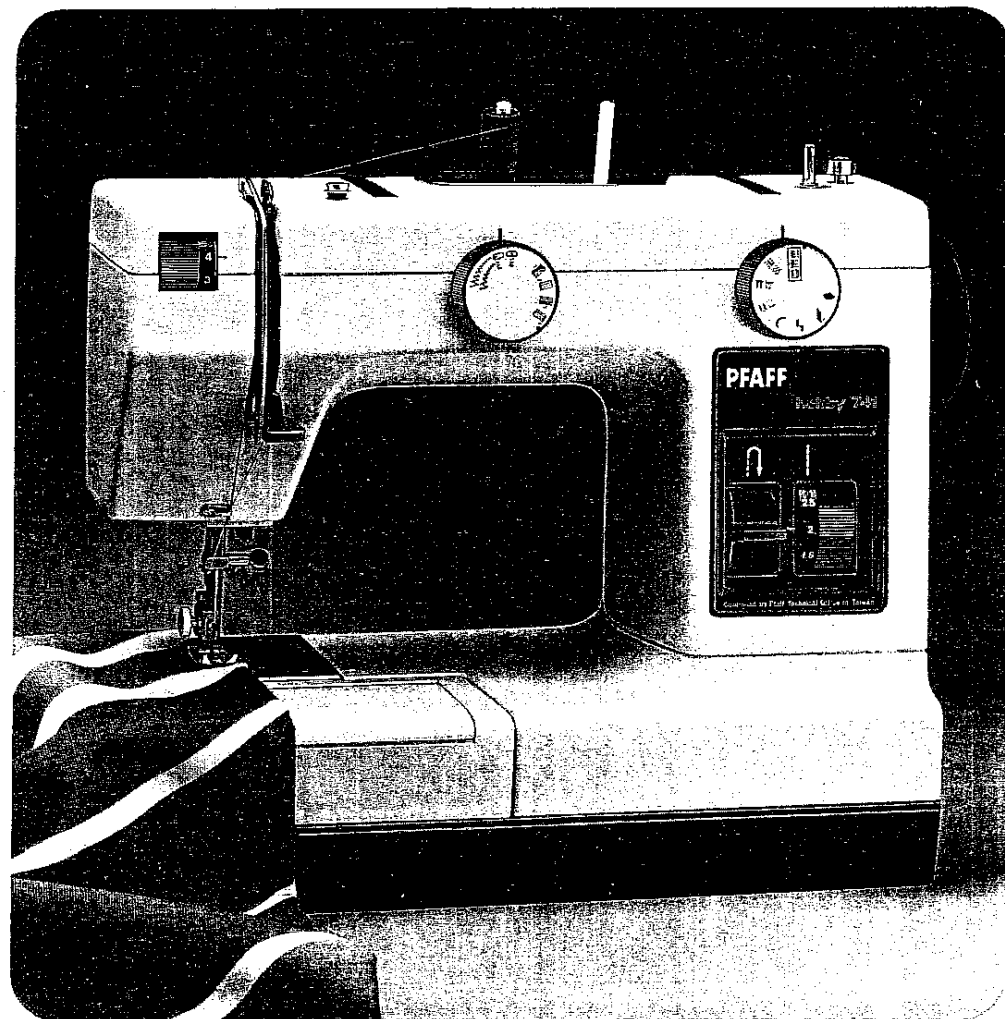

Technische Änderungen vorbehalten.  
Gedruckt in Deutschland  
Sous toute réserve de modifications techniques.  
Imprimé en R.F.A.  
Con riserva di modifiche tecniche  
Stampato nella R.F.T.  
Technische wijzigingen voorbehouden.  
Gedruckt in Duitsland  
Nr. 23058 R 0186 dtsch./franz./ital./holl.

PFAFF-HANDELSGESELLSCHAFT  
für Haushaltnähmaschinen m.b.H.  
7500 Karlsruhe 41 · West Germany

**Diese Seite nach außen klappen**  
**Rabattre ce volet vers l'extérieur**  
**Girare questa pagina verso l'esterno**  
**Deze pagina open vouwen**

**Sicherheitshinweise  
für Haushaltsnämaschinen  
nach DIN 57 700 Teil 28  
bzw. IEC 335 Teil 28**

- a) Der Benutzer hat wegen der auf- und abgehenden Nadel genügend Vorsicht walten zu lassen und die Nähstelle bei der Arbeit ständig zu beobachten.
- b) **Beim Verlassen der Maschine, bei Wartungsarbeiten oder beim Wechseln von mechanischen Teilen oder Zubehör, ist die Maschine durch Herausziehen des Netzsteckers aus der Steckdose vom Netz zu trennen.**
- c) Die maximal zulässige Leistung der Lampe beträgt 15 Watt.
- d) Die Spannung des Antriebsriemens darf nur von einem Pfaff-Mechaniker eingestellt werden.

**Mesures de sécurité**

- a) Toujours faire preuve de prudence et continuellement surveiller le travail.
- b) **Toujours débrancher la machine du secteur avant de quitter la machine, avant les travaux d'entretien et en cas de remplacement de pièces mécaniques ou d'accessoires.**
- c) Puissance maximale admissible de l'ampoule: 15 Watts.
- d) Confier le réglage de la tension de la courroie d'entraînement au mécanicien Pfaff.

Inhaltsverzeichnis Seite 61  
Table des matières, page 63

**Norme di sicurezza per macchine per cucire per uso famiglia secondo  
DIN 57 700 parte 28  
o IEC 335 parte 28**

- a) In virtù del movimento alternativo dell'ago, l'utente deve prestare sufficiente attenzione e tenere costantemente d'occhio il punto di lavoro.
- b) **Nel cambiare ago, piedino, spolina e placca d'ago, nelle interruzioni non custodite del lavoro e durante i lavori di manutenzione si deve disinserire la corrente della macchina togliendo la spina dalla presa a muro.**
- c) La potenza massima consentita per la lampadina è di 15 Watt.
- d) La tensione della cinghia di trasmissione deve essere regolata solamente dal meccanico.

**Veiligheidsvoorschrift  
voor huishoudnaaimachines  
volgens DIN 57 700/28 IEC 335/28**

- a) Men dient steeds voldoende voorzichtigheid in acht te nemen, vooral ten aanzien van de opennengaande naald en de werkwijze van het naaimechanisme regelmatig in het oog te houden.
- b) **Bij het verlaten van de machine, bij het onderhoud en schoonmaak of bij het verwisselen van mechanische delen of toebehoor, dient de stroomtoevoer te worden uitgeschakeld door de stekker uit het stopcontact te nemen**
- c) Er mogen uitsluitend naaimachine-lampjes van maximaal 15 Watt voor deze machine worden gebruikt.
- d) De spanning van de aandrijfriem mag alleen door de Pfaff handelaar worden ingesteld.

Indice pagina 65  
Inhoud pagina 67

**Parti della macchina per cucire**

- 1 Leva tendifilo
- 2 Tensione per lo spolatore
- 3 Maniglia
- 4 Perni porta-rocchetti (togliere dal corredo e infilarli)
- 5 Spolatore
- 6 Volantino
- 7 Disco di disinnesto
- 8 Regolatore della lunghezza del punto
- 9 Piano di lavoro variabile con scomparto per accessori
- 10 Sportellino, dietro il crochet
- 11 Placca d'ago
- 12 Supporto del piedino con piedino
- 13 Morsetto d'ago con vite di fissaggio
- 14 Guide del filo
- 15 Fessure per l'infilatura
- 16 Tensione superiore
- 17 Braccio libero
- 18 Barra premistoffa con rasa-filo
- 19 Leva premistoffa
- 20 Bottone regolatore per lo zig-zag e per i punti utili
- 21 Bottone regolatore per punti utili, flexi e ricami nei modelli 550-571 e 730-751
- 22 Tasto per il ritorno
- 23 Placca base
- 24 Zoccolo
- 25 Chiusura scorrevole della placca base, sotto il crochet
- 26 Scomparto per gli accessori

**Bedieningsdelen van de naaimachine**

- 1 Draadhevel
- 2 Spoel voorspanning
- 3 Handgreep
- 4 Garenpen (Uit het toebehoren nemen en opzetten.)
- 5 Spoelwinder
- 6 Handwiel
- 7 Frictieschroef
- 8 Steeklengteknop
- 9 Afneembare werktafel met accessoiresdoosje en vakje
- 10 Afsluitklepje, daarachter de grijper
- 11 Steekplaat
- 12 Naaivoethouder met naaivoet
- 13 Naaldhouder met borgschroef
- 14 Draadgeleider
- 15 Inrijggleuf
- 16 Bovendraadspanning
- 17 Vrije arm
- 18 Naaldstang met draadafsnijder
- 19 Stofaandrukker
- 20 Zigzag-en nuttige stekenknop
- 21 Nuttige steken-stretch-en Siersteekknop bij types 550-571 en 730-751
- 22 Afhechttoets
- 23 Grondplaat
- 24 Kofferbak voor vlakke machine.
- 25 Grondplaatdeksel waaronder grijper.
- 26 Toebehorenvak

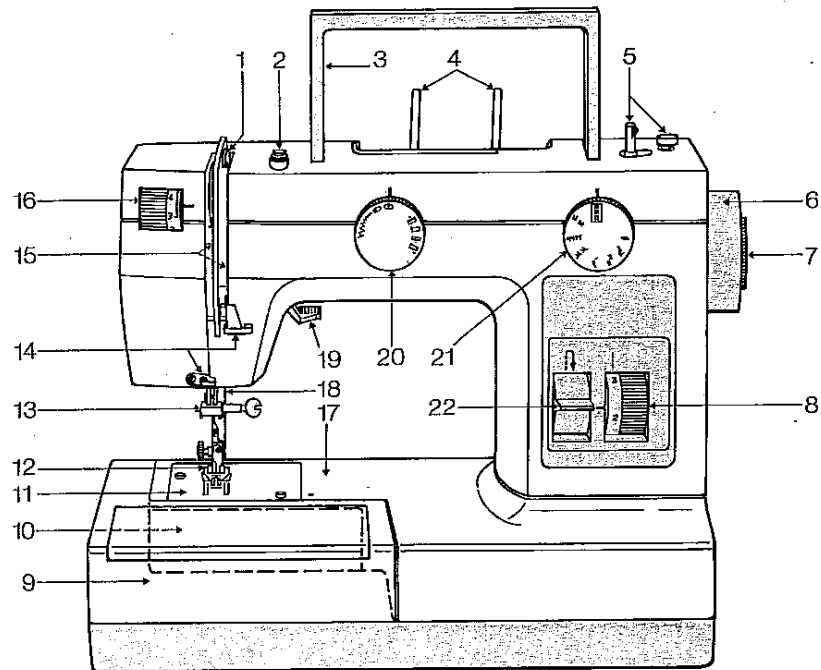
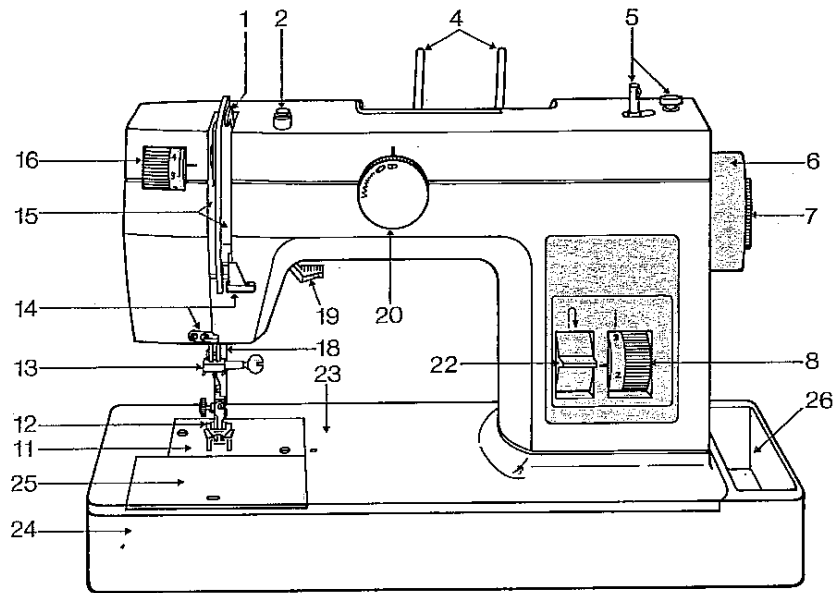

### Teile der Nähmaschine

- 1 Fadenhebel
- 2 Spuler-Vorspannung
- 3 Tragegriff
- 4 Garnrollenstifte (dem Zubehör entnehmen und aufstecken.)
- 5 Spuler
- 6 Handrad
- 7 Auslösescheibe
- 8 Stichlängen-Einsteller
- 9 Verwandlungsnähfläche mit Zubehörfach
- 10 Verschlussklappe, dahinter Greifer
- 11 Stichplatte
- 12 Nähfußhalter mit Nähfuß
- 13 Nadelhalter mit Halteschraube.
- 14 Fadenführungen
- 15 Einfädelschlitze
- 16 Oberfadenspannung
- 17 Freiarm
- 18 Stoffdrückerstange mit Fadenabschneider
- 19 Stoffdrückerhebel
- 20 Zickzack- und Nutzstichknopf
- 21 Nutz-, Stretch- und Zierstichknopf bei Modelle 550-571 und 730-751
- 22 Rückwärtstaste
- 23 Grundplatte
- 24 Sockel
- 25 Grundplattendeckel darunter Greifer
- 26 Zubehörfach

### Éléments constitutifs de la machine à coudre

- 1 Levier releveur de fil
- 2 Tension du dévidoir
- 3 Poignée
- 4 Broches à bobines (jointes aux accessoires; à mettre en place)
- 5 Dévidoir
- 6 Volant
- 7 Disque de débrayage
- 8 Sélecteur de longueur de point
- 9 Boîte de rangement formant plan de travail
- 10 Capot couvrant le compartiment du crochet
- 11 Plaque à aiguille
- 12 Support de semelle du pied presseur avec semelle
- 13 Pince-aiguille avec vis de fixation
- 14 Guide-fil
- 15 Passage du fil
- 16 Tension du fil d'aiguille
- 17 Bras libre
- 18 Barre de pied presseur avec coupe-fil
- 19 Releveur du pied presseur
- 20 Bouton de réglage points zigzags et utilitaires
- 21 Modèles 550-571 et 730-751: Bouton de réglage points utilitaires, points élastique et fantaisie
- 22 Levier de marche arrière
- 23 Plateau fondamental
- 24 Socle
- 25 Cache couvrant le compartiment du crochet
- 26 Compartiment à accessoires

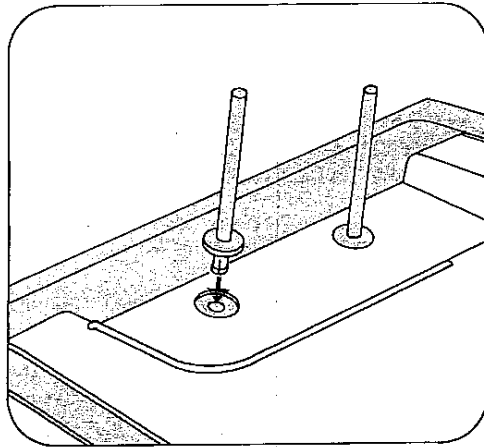

**Garnrollenhalter aufstecken**

Im Zubehör liegen zwei Garnrollenhalter. Diese werden in die dafür vorgesehenen Bohrungen auf der Maschine eingesteckt und verbleiben dort.

**Mise en place des broches à bobines**  
Aux accessoires sont jointes deux broches à bobines. Les engager définitivement dans les logements prévus à cet effet dans le corps de la machine.

**Come inserire i porta-rocchetti**  
Nel corredo troverete due perni porta-rocchetti. Questi devono essere inseriti negli appositi fori sulla macchina e rimangono montati.

**Garenkloshouder opzetten**  
Bij het toebehoren zijn 2 garenkloshouders. Deze moeten in de daarvoor aanwezige openingen boven op de machine worden geplaatst.

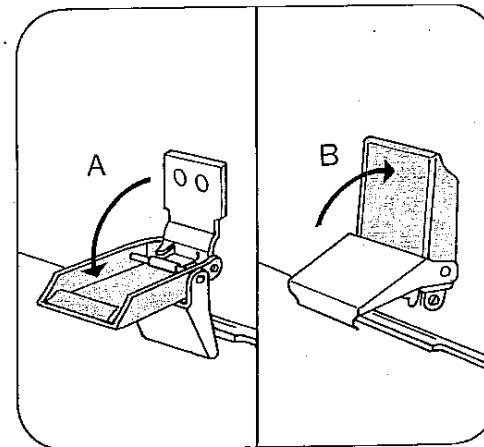

**Koffer abheben Flachbett Modelle:**  
Beide Scharniere ganz nach unten klappen (A) und nach oben gleiten lassen (B).  
**Pour retirer la valisette — Modèles à plateau:** Basculer les deux fermetures à fond vers le bas (A) et les laisser revenir vers le haut (B).  
**Come sollevare il coperchio della valigia nei modelli a base piana:** Spingere ambedue le cerniere completamente in basso (A) e lasciare che si spostino in su (B).  
**Koffer afnemen bij vlakke uitvoering:** Beide scharnieren geheel naar beneden drukken (A) en dan naar boven laten glijden (B).

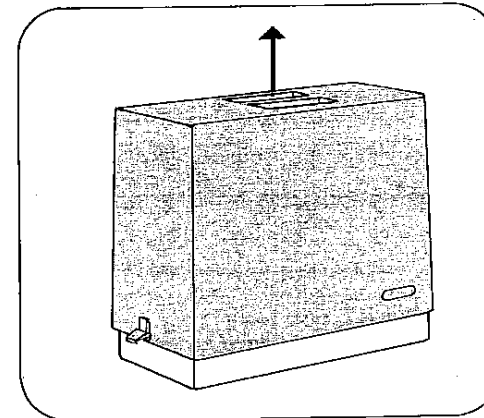

Kofferhaube nach oben abheben.  
Dégager le coffret vers le haut.  
Sollevare il coperchio.  
Kofferhuis afnemen. Het kofferhuis optillen.

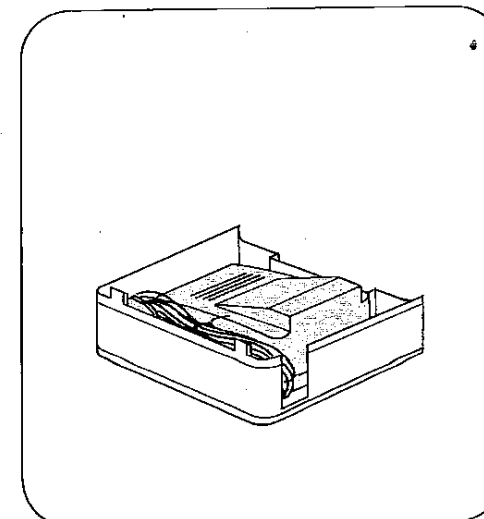

In der umgedrehten Anschleibe-Nähfläche ist der Anlasser untergebracht.  
Le rhéostat est logé dans le plan de travail retourné.  
Nel piano di lavoro supplementare capovolto trova sistemazione il reostato.  
In de omgekeerde aanschuifwerktafel is de voetweerstand opgeborgen.

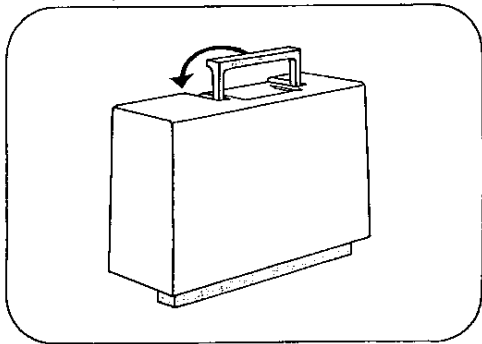

**Koffer abheben — Freiarm-Modelle**  
Tragegriff umklappen.

**Pour retirer la valisette —**  
**Modèles à bras libre**  
Basculer la poignée vers l'arrière.

**Come sollevare il coperchio dei**  
**modelli a braccio libero.**  
Abbassare la maniglia.

**Kofferhuis afnemen. Vrije arm**  
**modellen.**  
Handgreep van u af, kantelen.

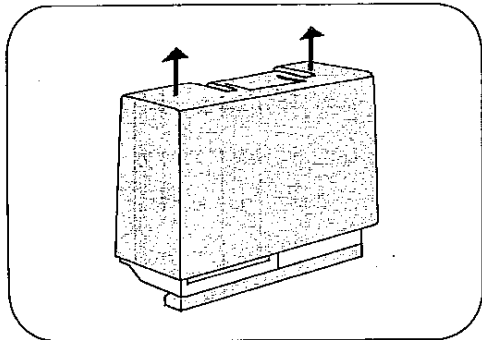

Kofferhaube abheben.

Enlever la valisette.

Sollevare il coperchio.

Het kofferhuis optillen.

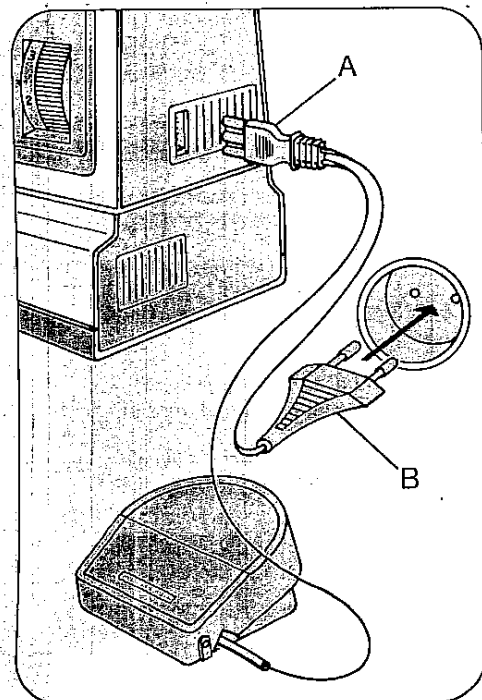

**Elektrischer Anschluß:**  
Anlasser auf den Boden stellen. Stecker A in die Maschine, und Stecker B in die Wandsteckdose stecken.

**Branchement électrique:**  
Placer le rhéostat à pédale sur le sol. Brancher la fiche A dans la machine et la fiche B dans la prise murale.

**Collegamento elettrico:**  
Porre il reostato sul pavimento. Inserire spina A nella macchina, e spina B nella presa a muro.

**Electrische aansluiting:**  
Zet de voetweerstand op een gemakkelijk bereikbare plaats op de vloer. Eerst stekker A in de machine steken, daarna stekker B in het stopcontact.

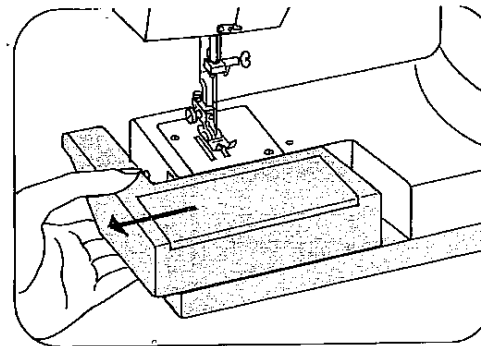

**Spulen vorbereiten:** Unter die Nähfläche 9 greifen und diese nach links herausziehen.

**Préparer le bobinage:** Passer la main sous la boîte de rangement 9 et retirer celle-ci vers la gauche.

**Preparazione per bobinare:** Infilare la mano sotto il piano di lavoro ed estrarre quest'ultimo verso sinistra.

**Spoelen:** Met de linkerhand de werkbox wegdraaien.

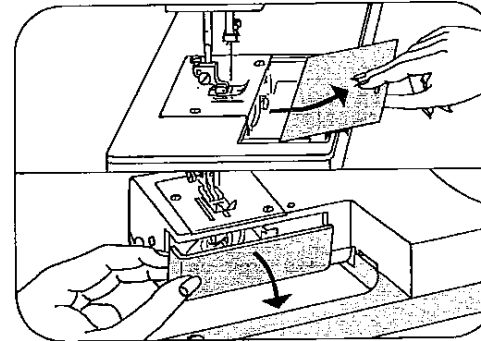

Grundplattendeckel 25 abnehmen, oder Verschlussklappe 10 nach unten öffnen.

Enlever le cache 25 ou ouvrir le capot 10 vers le bas.

Togliere la placca scorrevole della base 25 oppure aprire 10 sportellino di chiusura verso basso.

Grondplaatdeksel 25 afnemen of bij de vrije armmodellen afsluitkapje naar onder openen.

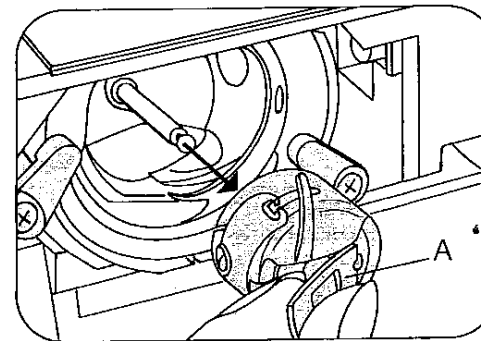

Klappe A anheben und die Spulenkapsel herausziehen.

Lever le loquet A et retirer la boîte à canette.

Alzare sportello A e togliere la capsula della spolina.

Spoelhuis aan klepje A wegtrekken.

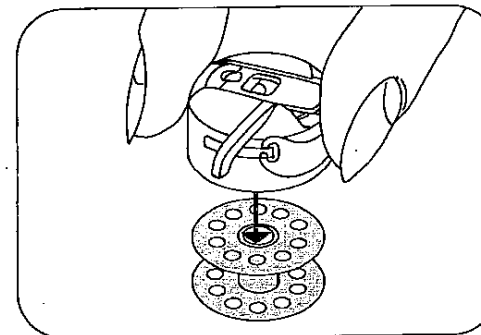

Klappe A loslassen und die Spule herausnehmen.

Lâcher le loquet A et retirer la canette.

Rilasciare sportello A e togliere la spolina.

Klepje A loslaten, dan valt de spoel eruit.

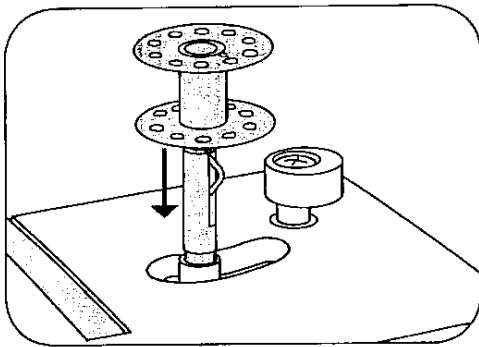

Spule auf die Spulerspindel 5 stecken.

Placer la canette sur la broche 5 du dévidoir.

Infilare la spolina sul perno 5.

Het spoeltje op de as van de spoelwinder 5 plaatsen.

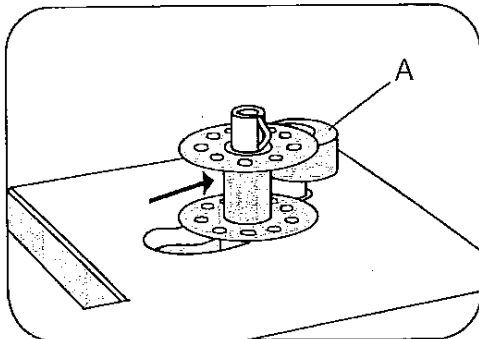

Spule nach rechts gegen den Anschlag A drücken.

Pousser la canette vers la droite, contre la butée A.

Spingere la spolina verso destra contro il fermo A.

Spoel naar rechts tegen de spoelwinder drukken.

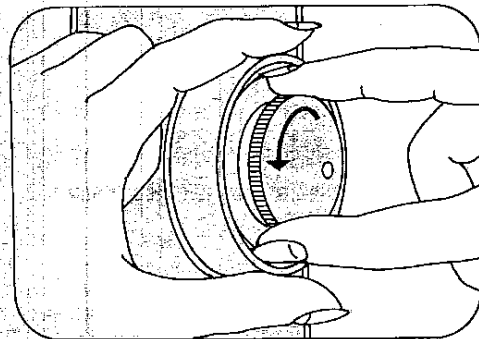

**Nähwerk ausschalten:** Handrad 6 festhalten und Scheibe 7 nach vorn drehen.

**Débrayer le mécanisme de couture:** Retenir le volant 6 et tourner le disque 7 vers l'avant.

**Disinnesto del meccanismo di cucito:** Tenere fermo il volantino 6 e girare il disco 7 in avanti.

**Naaimechanisme uitschakelen:** Het handwiel 6 vasthouden en de frictieschroef 7 in het handwiel naar voren draaien.

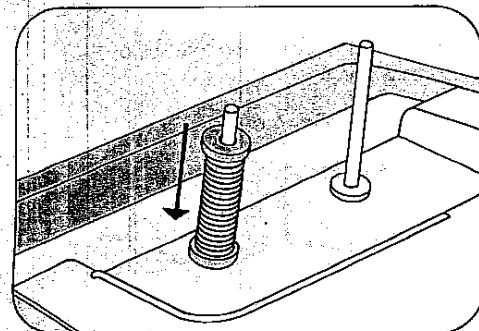

Garnrolle auf einen Halter 4 schieben.

Passer la bobine de fil sur une des broches 4.

Infilare il rocchetto del filo su uno dei perni.

Zet een klos garen op de garenklossen.

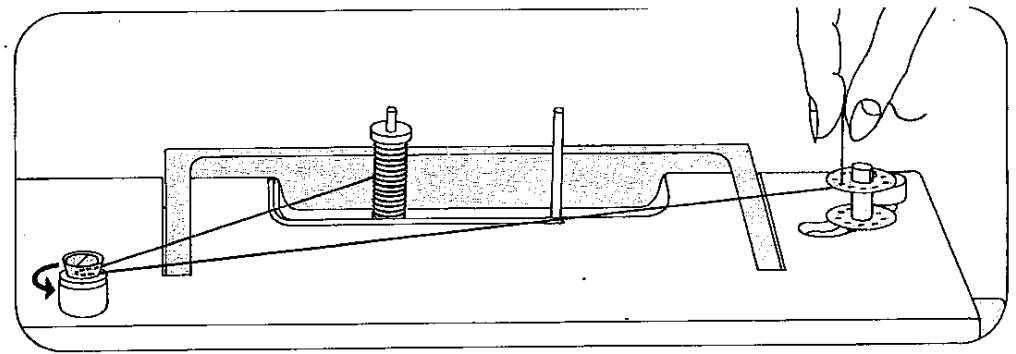

**Spulen:** Den Faden von der Garnrolle in die Spulervorspannung 2 ziehen, zur Spule führen, durch ein Loch der Spule fädeln und festhalten. Den Fußanlasser betätigen und aufspulen. Dabei den Faden nach einigen Umdrehungen loslassen. Die volle Spule nach links drücken, abnehmen und den Faden abschneiden.

**Bobinage:** Faire passer le fil de la bobine dans la tension 2 et vers la canette. Enfiler le fil de l'intérieur vers l'extérieur et le maintenir. Appuyer sur le rhéostat et bobiner. Lâcher le fil après quelques tours. Pousser la canette garnie vers la gauche, la retirer et couper le fil.

**Bobinare:** Tirare il filo dal rocchetto nella tensione dello spolatore 2, portarlo verso la spolina, infilarlo in un foro della spolina e tenerlo fermo. Azionare il reostato e bobinare. Dopo alcuni giri lasciare libero il capo del filo. Premere la spolina piena verso sinistra, toglierla e tagliare il filo.

**Spoelen:** De draad van de garenklos in de voorspanning (2) trekken, naar de spoel leiden, door een gaatje steken en vasthouden. Voetweerstand indrukken en opspoelen na een aantal omwentelingen van de spoel de draad loslaten. De volle spoel naar links drukken, afnemen en draad afknippen.

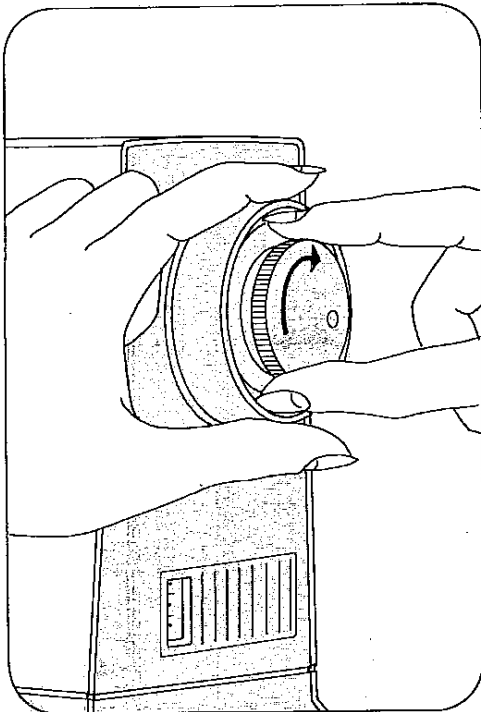

**Nähwerk einschalten:** Handrad festhalten und Scheibe 7 nach hinten drehen.

**Embrayage du mécanisme:** Retenir le volant et tourner le disque 7 vers l'arrière.

**Inserire il meccanismo di cucito:** Tenere fermo il volantino e girare il disco 7 verso dietro.

**Koppelschroef vastzetten.** Om na het spoelen de machine weer in werking te stellen: schroef 7 vastzetten.

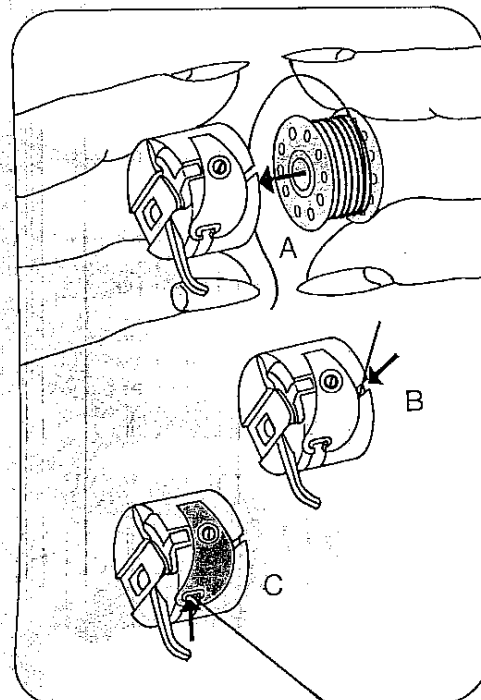

**Spule einlegen A** (Faden nach hinten). Den Faden in den Schlitz B und unter der Feder hindurch in die Öffnung C ziehen.

**Mise en place de la canette (A),** le fil se déroulant vers l'arrière. Tirer le fil par la fente B et, sous le ressort, jusqu'à l'ouverture C.

**Inserire la spolina A** (filo verso dietro). Tirare il filo nella fessura B e quindi sotto la molla nell'apertura C.

**Spoel inleggen A:** Draad van u af leggen. Spoel in de spoelhuls duwen: dan de draad via gleuf B onder veer C doortrekken.

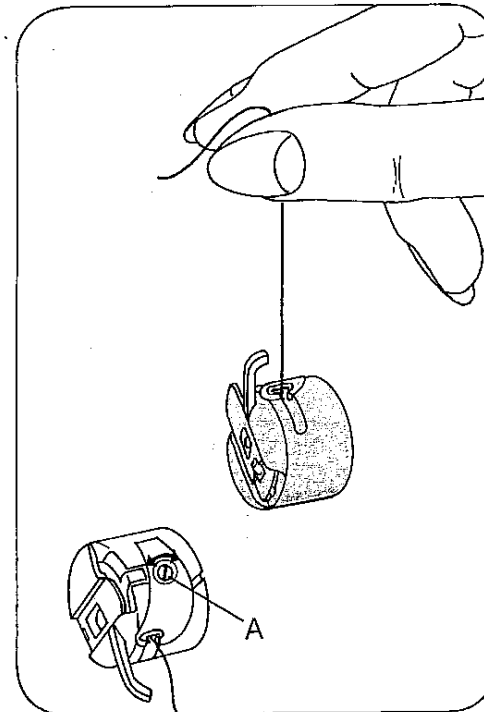

**Unterfadenspannung prüfen:** Kapsel leicht ruckartig aufwärtsbewegen. Sie muß stufenweise niedersinken. (Einstellschraube A nach links drehen = schwächer, nach rechts drehen = fester).

**Tension du fil de canette:** Laisser pendre la canette garnie au fil de la canette. Elle doit descendre graduellement quand on imprime à la main de légères saccades ascendantes. Rotation de la vis A vers la gauche: réduction de la tension; rotation vers la droite: renforcement.

**Controllo della tensione inferiore:** Tirare la capsula con leggeri colpetti verso l'alto. Deve abbassarsi gradatamente (girando la vite di regolaggio A verso sinistra si allenta, verso destra si rinforza).

**Spoelspanning kontroleren:** Bij goede spanning moet de spoelhuls blijven zweven; door een rukje aan de draad te geven moet de spoel steeds een stukje zakken. Stelschroefje A naar rechts is vaster; naar links is lossere spanning.

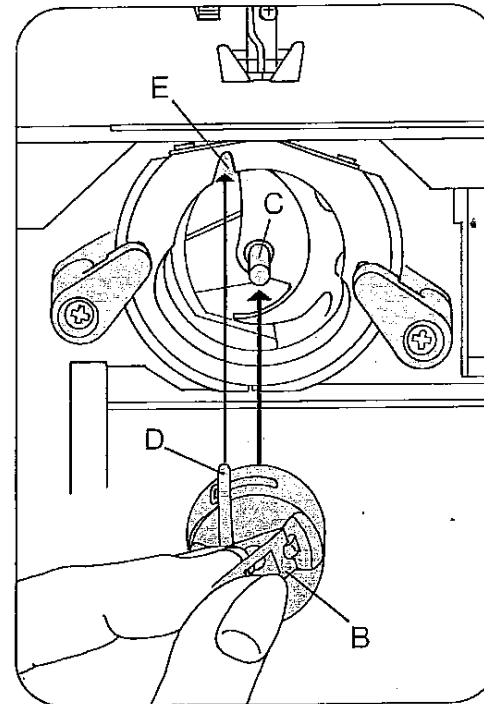

**Spulenkapsel einsetzen:** Klappe B anheben und die Kapsel bis zum Anschlag auf Stift C schieben. Der Kapselfinger D muß dabei in den Ausschnitt E eingreifen.

**Mise en place de la boîte à canette:** Lever le loquet B et engager la boîte à canette à fond sur la broche C. Le doigt D doit s'engager dans l'encoche E.

**Come inserire la capsula della spolina:** Sollevare il chiusino B e inserire la capsula fino all'arresto sul perno C. Il nasello della capsula D deve inserirsi nell'apertura E.

**Spoelhuis inzetten:** Klep B openen en de spoelhuls op stift C schuiven en de hulsvinger D moet in de uitholling E vallen.

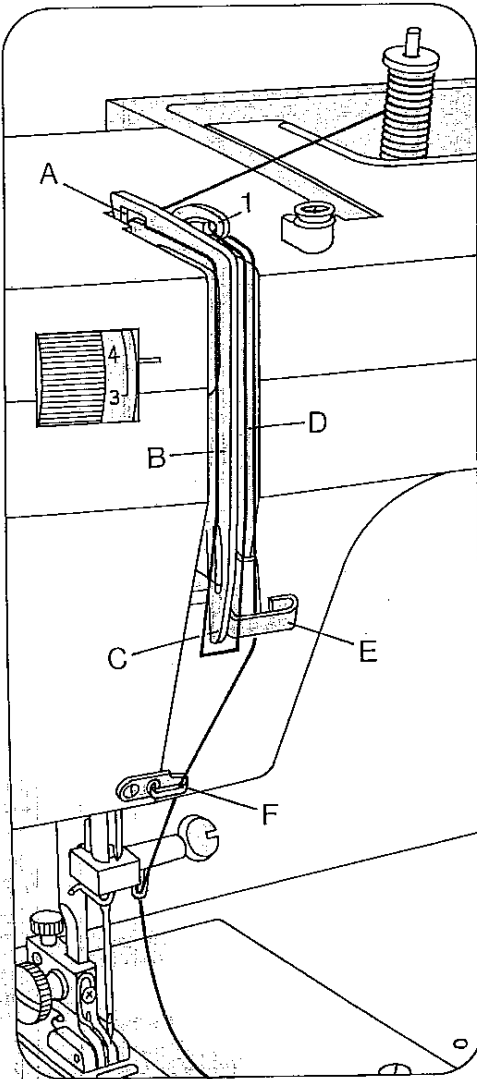

**Oberfaden einlegen:** Nadel und Fadenhebel müssen oben stehen. Nähfuß anheben. Den Faden in die Führung A, den Schlitz B, hinter das Führungsblech C, nach oben in den Schlitz D, in den Fadenhebel 1, zurück durch den Schlitz D, in die Führungen E, F und in die rechte Führung am Nadelhalter ziehen.

**Passage du fil d'aiguille:** Aiguille et releveur de fil en position haute. Tirer le fil dans le guide A, dans la fente B, derrière la plaque C, vers le haut dans la fente D, dans le releveur de fil, revenir dans la fente D, dans les guide-fil E, F et dans le guide-fil droit au pince-aiguille.

**Come inserire il filo superiore:** Posizione ago e leva tendifilo superiore. Sollevare il piedino. Tirare il filo nella guida A nella fessura B, dietro la lamiera di guida C, verso l'alto nella fessura D, nella leva tendifilo 1, quindi indietro attraverso la fessura D, nelle guide E, F e nella guida di destra sul morsetto dell'ago.

**Bovendraad inrijgen:** Naald en draadhevel in de hoogste stand. Naaivoetje omhoog. Draad in de geleiding A, door gleuf B, achter langs geleidingsplaatje C, naar boven in gleuf D, in de draadhevel 1 terug door de gleuf D, in de geleidingen E, F en de rechtse geleiding van de naaldhouder trekken.

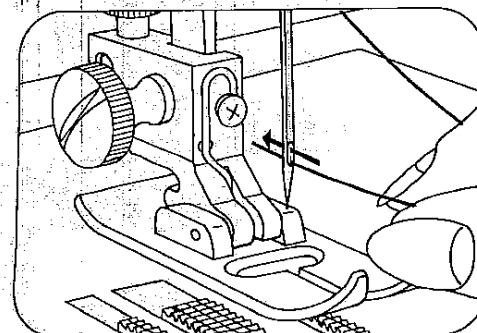

Den Oberfaden von vorn nach hinten durch das Nadelöhr fädeln.

Enfiler le fil d'aiguille de l'avant en arrière par le chas d'aiguille.

Infilare il filo superiore dal davanti verso dietro attraverso la cruna dell'ago.

Steek de draad van voren door het oog van de naald.

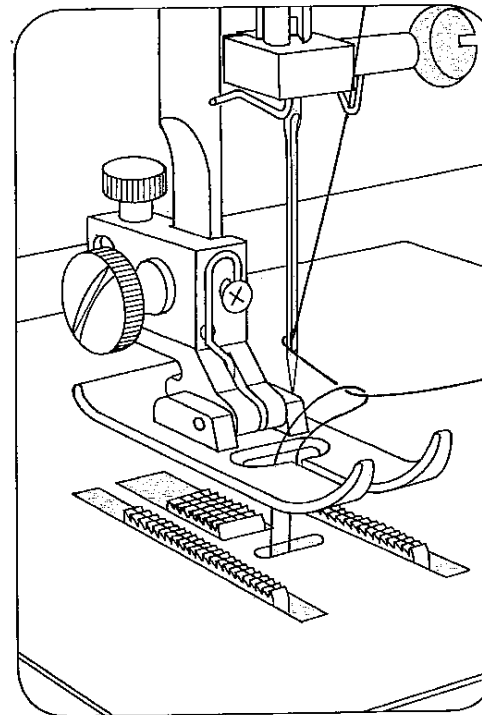

Oberfaden festhalten. Handrad nach vorn drehen und einen Stich nähen. Nadel und Fadenhebel müssen oben stehen. Mit dem Oberfaden den Unterfaden nach oben ziehen.

Retenir le fil d'aiguille. Tourner le volant vers soi et coudre un point. Arrêter l'aiguille et le releveur de fil en haut. Tirer le fil de canette vers le haut à l'aide du fil d'aiguille.

Tenere fermo il filo superiore. Girare il volantino in avanti. Cucire un punto. L'ago e la leva tendifilo devono essere in alto. Tirare il filo inferiore verso l'alto con l'aiuto del filo superiore.

Bovendraad vasthouden. Vliegwiél met de hand naar u toe draaien en één steek maken. Naald en draadhevel in de hoogste stand. Dan met de bovendraad de spoeldraad naar boven halen.

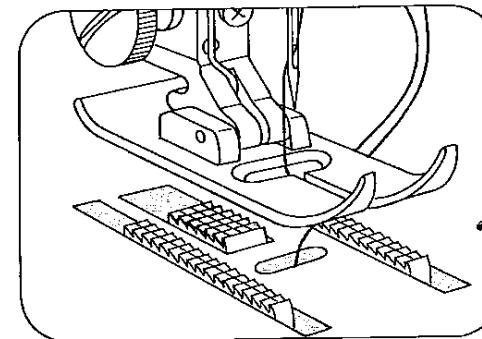

Ober- und Unterfaden nach rechts unter den Nähfuß legen.

Coucher les deux fils vers l'arrière à droite sous le pied presseur.

Porre i fili superiore ed inferiore sotto il piedino.

Boven- en onderdraad onder de naai-voet door naar links leggen.

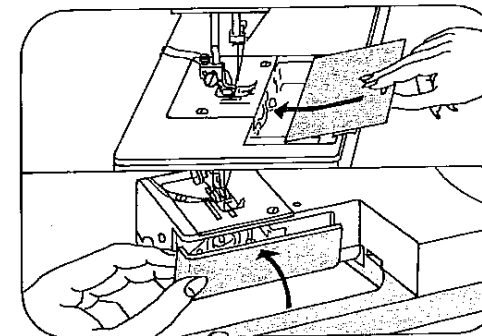

Grundplattendeckel 25 einsetzen, oder Verschlussklappe 10 schließen.

Mettre le cache 25 en place ou fermer le capot 10.

Inserire la placca della base 25, oppure chiudere lo sportellino 10.

Grondplaatdeksel 25 inzetten of afsluitkapje 10 sluiten.



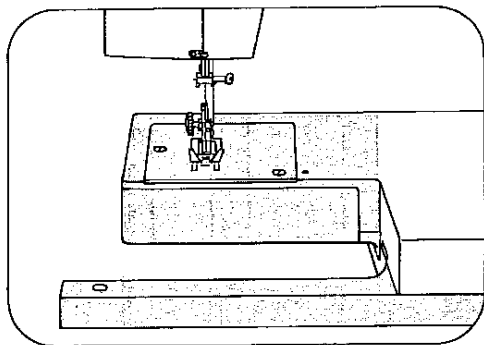

Die Freiarm-Modelle haben einen Freiarm für röhrenförmiges Nähgut.

Les modèles à bras libre possèdent un bras libre pour la mise en œuvre d'articles tubulaires.

I modelli a braccio libero hanno un braccio libero per cucire capi tubolari.

De vrije arm uitvoering hebben een vrije arm voor rondgevormde kleding.

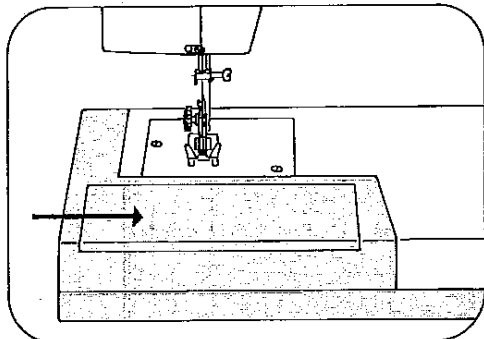

Nähfläche an die Maschine schieben (Führungsstift in Bohrung).

Mettre le plan de travail en place (les broches doivent s'engager dans les trous correspondants).

Spingere il piano di lavoro verso la macchina (i perni di guida devono entrare negli appositi fori).

Aanzetwerktafeltje aan de machine schuiven (stiften in opening).

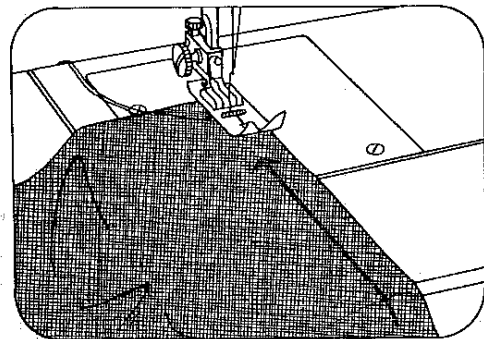

Stoff unter den Nähfuß legen.

Placer du tissu sous le pied presseur.

Porre la stoffa sotto il piedino.

Werkstuk onder de naaivoet leggen.

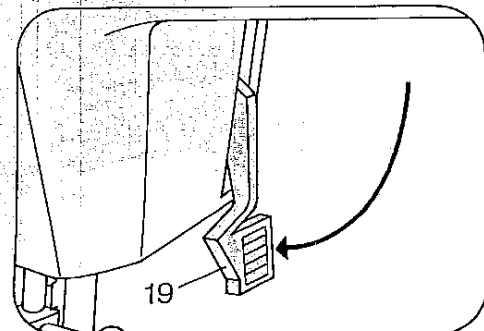

Stoffdrückerhebel 19 senken.

Descendre le levier 19.

Abbassare la leva premistoffa 19.

Stofdrukker 19 omlaag.

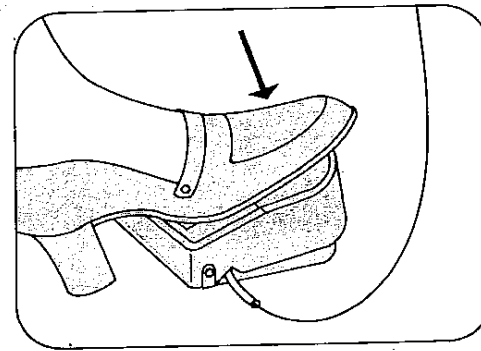

Anlasser niedertreten. Je tiefer man drückt, um so schneller näht die Hobby.

Abaisser la pédale du rhéostat. Plus la pédale sera abaissée, plus la «Hobby» coudra vite.

Premere il reostato: Più a fondo si preme il pedale, più veloce cucirà la "hobby".

Snelheidspedaal intrappen. De voetdruk op het pedaal regelt de snelheid van de machine.

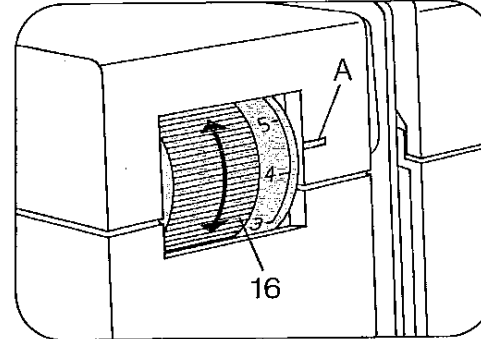

Oberfadenspannung 16  
A = Einstellmarkierung.

Tension du fil d'aiguille 16  
A = repère de réglage.

Tensione superiore 16  
A = marcatura per la regolazione.

Bovendraadspanning 16  
A: Zichtbare cijferindicatie.

### Fadenspannung überprüfen

Die normale Einstellung liegt im weiß markierten Bereich von 3-5. Je höher die Zahl, je fester die Spannung. Die Überprüfung wird mit einem breiten Zickzackstich vorgenommen. Eine kurze Naht nähen. Die Fadenverknötung soll in der Mitte der Stofflagen liegen.

### Tensions des fils

Position de réglage normale dans la plage blanche, entre 3 et 5. Tension d'autant plus forte que le chiffre est grand. Contrôler à l'aide d'un point zigzag large. Coudre quelques points. Les fils doivent se nouer dans l'épaisseur des tissus.

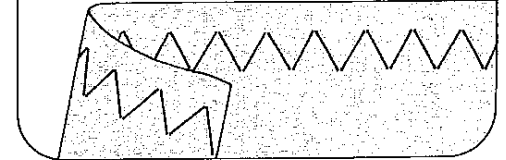
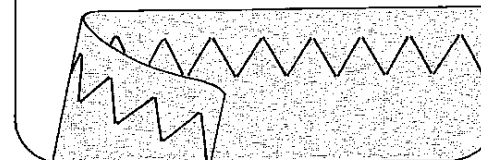

### Controllo della tensione del filo:

La tensione normale si trova nel settore bianco da 3-5.

Più alto il numero, più forte sarà la tensione.

Il controllo viene fatto con lo zig-zag più largo.

Cucire una breve cucitura. L'annodamento dei fili deve avvenire al centro dello spessore del materiale.

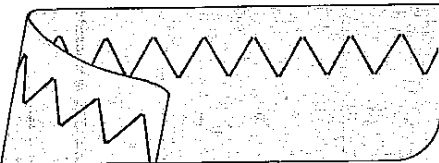

### Stikselspanning kontroleren

De gebruikelijke draadspanning ligt in de witte zone tussen 3 en 5. Hoe hoger het cijfer; hoe zwaarder de bovenspanning. Controleer de spanning altijd met de breedste zigzagsteek. Een kort stukje proefnaaien. Verknoping van boven- en onderdraad moet tussen de stof plaats hebben.

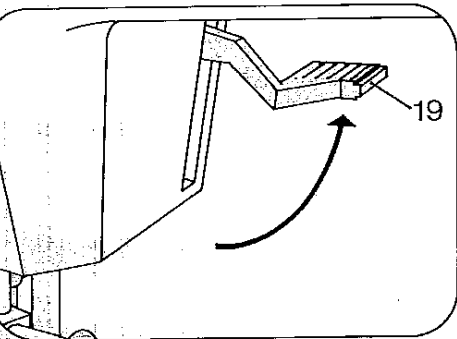
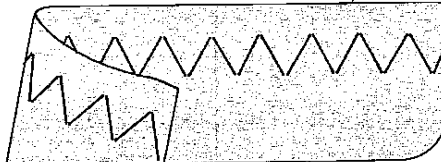

Stoffdrückerhebel 19 hochstellen. Stoff nach hinten herausnehmen.

Relever le levier 19. Dégager le tissu vers l'arrière.

Alzare la leva alzapiedino 19. Togliere la stoffa verso dietro.

Stoffdrucker 19 omhoog duwen. Stof onder de voet wegtrekken.

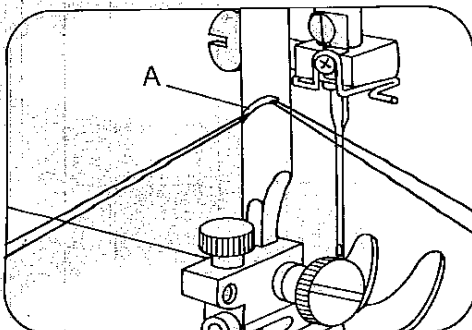

Fadenabschneider A. Fäden einlegen und nach unten ziehen.

Coupe-fil A. Coucher les fils dans la fente et les tirer vers le bas.

Tagliafilo A: Inserire i fili e tirarli verso il basso.

In de stofdruckerstang is een scherp gleufje A om de draden door te snijden.

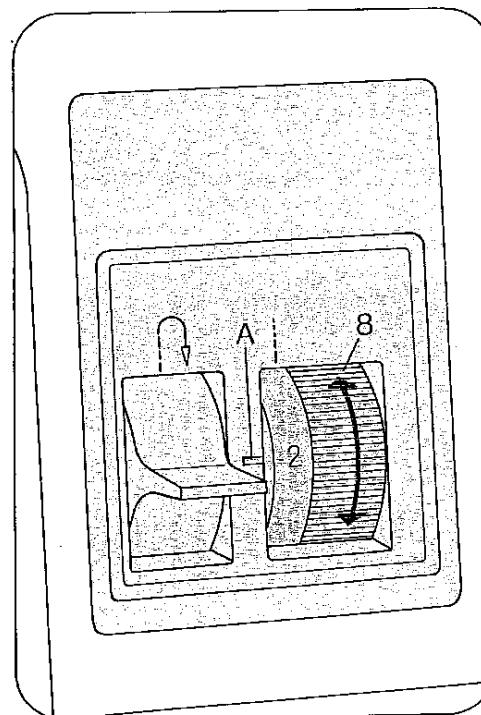

### Stichlängen-Einstellung (8):

Die gewünschte Stichlänge zwischen 0 und 4 mm wird an die Einstellmarkierung A gedreht. Der rote Bereich zwischen 0 und 1 ist zum Knopflochnähen.

### Sélection de la longueur du point (8):

Tourner le bouton 8 jusqu'à ce que la longueur de point désirée, entre 0 et 4 mm, soit placée face au repère A. La plage rouge, entre 0 et 1, sert pour coudre les boutonnières.

### Regolazione della lunghezza del punto (8):

Si regola la lunghezza del punto desiderata girando tra 0 e 4 sulla marcatura A. Il settore rosso tra 0 e 1 serve per la cucitura degli occhielli.

### Steeklengte instelling (8):

De gewenste steeklengte tussen 0 en 4 instellen op de marking A. De rode zone tussen 0 en 1 is voor knoopsgatenmaken.

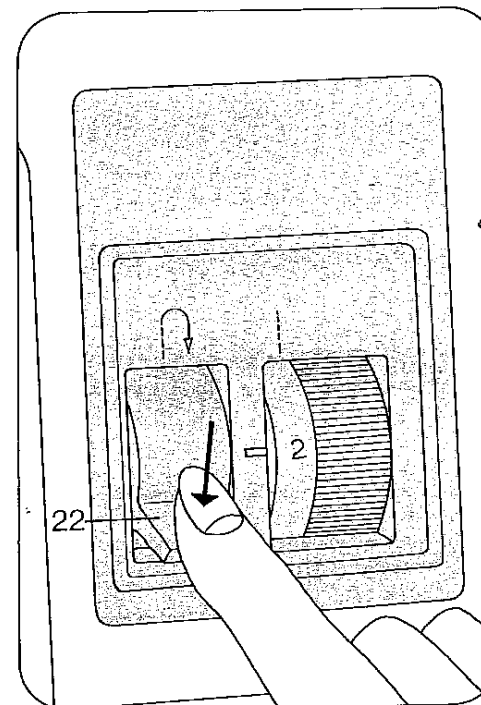

### Rückwärtsnähen:

Die Taste 22 niederdrücken. Solange die Taste gedrückt wird, näht die Maschine rückwärts.

### Couture en arrière:

Abaïsser la touche 22. La machine coud en arrière aussi longtemps que cette touche est tenue abaïssée.

### Cucire indietro:

Premere il tasto 22. Fintanto che il tasto rimane premuto la macchina cucirà indietro.

### Afhechten:

Toets 22 indrukken en de machine stikt achteruit. Zolang men de toets ingedrukt houdt blijft de machine achterwaarts stikken.

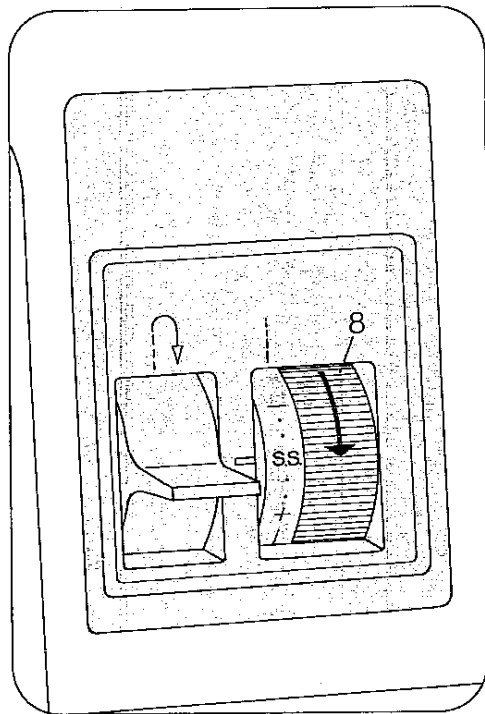

Zum Nähen der **Stretchstiche** (grün) muß der Stichtlängen-Einsteller auf Symbol S. S. gestellt werden. Je nach Stoffart kann der Stretchstich durch Drehen nach + verlängert oder durch Drehen nach - verkürzt werden.

Pour coudre le **point élastique** (vert), le bouton sélecteur de point 8 devra être placé sur le symbole S. S. Suivant le genre de tissu, le point élastique peut être agrandi par rotation du bouton vers + ou raccourci par rotation vers -.

Per cucire i **punti flexi** (verde) occorre regolare il bottone regolatore per la lunghezza del punto sul simbolo S. S. A seconda del tipo di stoffa si può allungare o accorciare il punto flexi girando verso + o - la manopola.

Voor het maken van de stretchsteken (groen) moet de steeklengte instellen op het symbool SS worden geplaatst. Afhankelijk van de stofsoort kan de stretchsteek door het draaien naar + verlengd of naar - verkort worden.

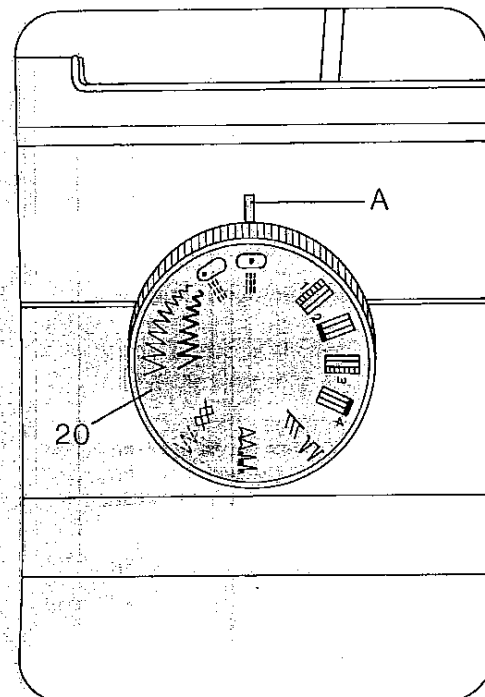

**Stichmuster-Einstellknopf 20** der Modelle 340-541 und 720, 721 Das gewünschte Stichmuster unter die Einstellmarkierung A drehen. Stichmüstertabelle siehe Seite 18/19.

**Sélecteur de points 20** pour les modèles 340-541 et 720, 721 Par rotation du bouton, placer le point désiré face au repère A. Tableau des points, voir pages 18, 19.

**Il bottone regolatore dei punti 20** nei modelli 340-541 e 720, 721. Girare il motivo desiderato sotto la marcatura A. Vedere la tabella dei motivi a pagina 18/19.

**Steekkeuzeknop 20** (Types 340-541 en 720, 721) De gewenste steek onder de markering A draaien. De steekbeeldtabel zie blz 18-19.

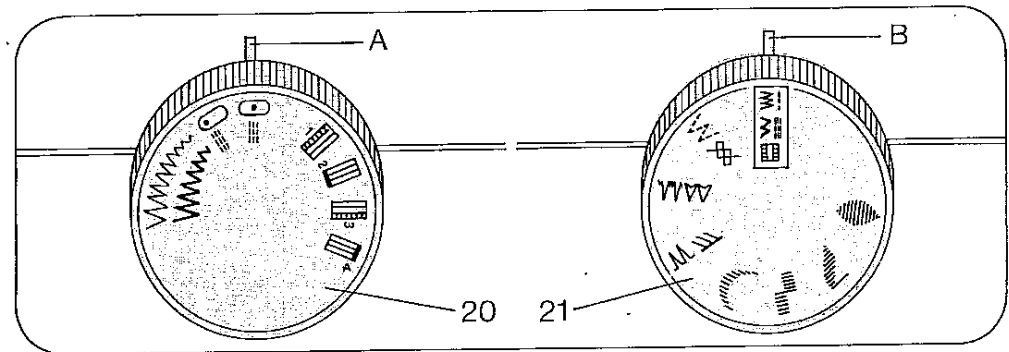

**Modelle 550-571 und 730-751 Zickzack- u. Knopfloch-Einstellknopf 20**

Den gewünschten Stich unter die Einstellmarkierung A drehen. Der Einstellknopf 21 muß zum Nähen dieser Stiche wie die Abbildung rechts zeigt eingestellt werden.

**Stichmuster-Einstellknopf 21** Das gewünschte Stichmuster unter die Einstellmarkierung B drehen. Zum Nähen der Nutz- und Zierstiche muß der Zickzack-Einstellknopf 20 auf den breitesten Zickzackstich eingestellt werden. Die Stichmüstertabelle ist auf den Seiten 18/19.

**Modèles 550-571 et 730-751 Sélecteur de point zigzag et de boutonnière 20**

Placer le point désiré face au repère A. Pour coudre ces points, régler le bouton 21 comme le montre l'illustration à droite.

**Sélecteur de motif 21** Placer le motif désiré sous le repère B. Pour coudre les points utilitaires et les points décoratifs, régler le bouton 20 sur le point zigzag le plus large. Le tableau des points est reproduit pages 18 et 19.

**Modelli 550-571 e 730-751 Bottone regolatore dello zig-zag e per occhielli 20:**

Girare il punto desiderato sotto la marcatura A. Per cucire questi punti è necessario regolare il bottone 21 come si mostra nella figura destra.

**Bottone regolatore dei motivi 21:** Regolare il motivo desiderato sotto la marcatura B. Per cucire i punti utili e da ricamo occorre regolare il bottone regolatore per lo zig-zag 20 sullo zig-zag massimo. Vedere la tabella dei motivi a pagina 18/19.

**Types 550-571 en 730-751 Zigzag en Knoopsgatinstelknop 20** De gewenste steek onder de markering A draaien.

Voor het stikken van deze steek instelknop 21 zo instellen als op de afbeelding rechts.

**Steekbeeldkeuzeknop 21** De gewenste steek onder de markering B draaien. Voor het maken van de nuttige en borduursteken moet de steekbeeldkeuzeknop 20 op de breedste zigzagsteek worden ingesteld. De steekbeeldtabel vindt U op blz 18/19.

Symbol/Symbole Simboli/Symbol	Stichmuster-Tabelle	Tableau des points	La tabella dei punti
	Stich	Point	Punto
	Geradstich Stichlage Mitte Geradstich Stichlage links	Point droit, position médiane Point droit, position gauche	Punto diritto posizione ago centro Punto diritto posizione ago sinistra
	Zickzackbereich	Point zigzag	Settore dello zig-zag
	Stretch-3fach-Geradstich	Triple couture point droit	Cucitura tripla diritta flexi
	Stretch-3fach-Zickzackstich	Triple point zigzag	Cucitura tripla a zig-zag flexi
	Knopflochsymbole	Symboles de boutonnière	Simboli per l'occhiello
	Elasticonaht	Point zigzag piqué	Punto elastico
	Wabenstich	Point nid d'abeille	Punto nido d'ape
	Elastischer Blindstich	Point invisible élastique	Punto invisibile elastico
	Pulloverstich	Point tricot	Punto pullover
	Muschelkantenstich	Point cocotte	Punto conchiglia
	Overlockstich	Point overlock	Punto Overlock
	Zierstich	Point fantaisie	Punto ornamentale
	Zierstich	Point fantaisie	Punto ornamentale
	Zierstich	Point fantaisie	Punto ornamentale
	Zierstich	Point fantaisie	Punto ornamentale
	Verbindungsstich	Point en créneau	Punto congiuntura
	Geschlossener Overlockstich	Point overlock fermé large	Punto overlock chiuso
	Zierelastischstich	Point zigzag fantaisie	Punto elastico ornamentale
	Federstich	Point d'épi	Punto piuma

Steekbeeldtabel	Modelle Types											
	340 341	350 351	520 521	530 531	540 541	550 551	560 561	570 571	720 721	730 731	740 741	750 751
Rechtanaad, naaldstand midden Rechtanaad, naaldstand links	•	•	•	•	•	•	•	•	•	•	•	•
Zigzagsteek	•	•	•	•	•	•	•	•	•	•	•	•
3 voudige Stretch-rechtanaad									•	•	•	•
3 voudige Stretch zigzagsteek									•	•	•	•
Knoopsgatensymbolen		•		•	•	•	•	•	•	•	•	•
Gestikte zigzag (elastische naad)			•	•	•	•	•	•	•	•	•	•
Wafelsteek									•	•	•	•
Rekbare blindzoomsteek					•	•	•	•	•	•	•	•
Pulloversteek									•	•	•	•
Schulprandsteek					•	•	•	•	•	•	•	•
Overlocksteek									•	•	•	•
Siersteek						•	•	•		•	•	•
Siersteek						•	•	•		•	•	•
Siersteek							•	•			•	•
Siersteek							•	•			•	•
Verbindingssteek								•				•
Gesloten overlocksteek												•
Elastische siersteek								•				•
Veertjessteek												•

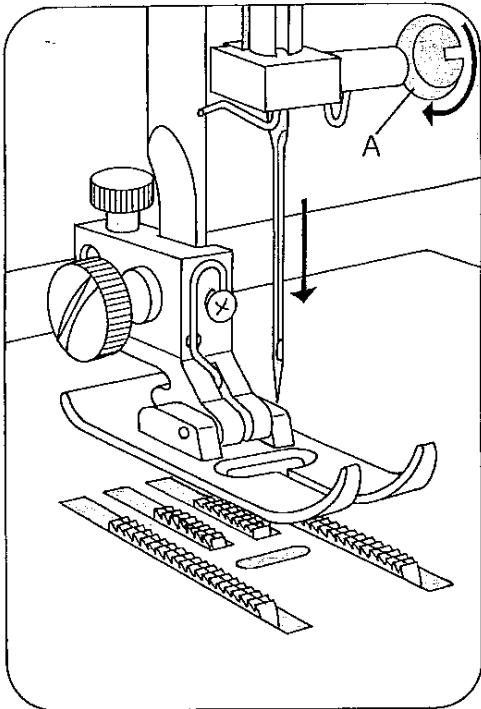

#### Nadel auswechseln

**(System 130/705 H):**  
Schraube A lösen. Nadel herausnehmen. Neue Nadel (flache Kolbenseite nach hinten) ganz nach oben schieben. Schraube festdrehen.

#### Remplacement de l'aiguille

**(système 130/705 H):**  
Desserrer la vis A et retirer l'aiguille. Engager l'aiguille neuve (le méplat du talon vers l'arrière) jusqu'à la butée et serrer la vis.

#### Sostituzione dell'ago

**(sistema 130/705 H):**  
Allentare vite A. Togliere l'ago. Inserire ago nuovo (parte piatta del fusto verso dietro) completamente in sù. Fissare la vite.

**Naald wisselen:** Schroef losdraaien. Naald eruit halen. Nieuwe naald (130/705 H) met de platte kant naar de achterzijde, zo hoog mogelijk in de houder schuiven. Schroef A vastdraaien.

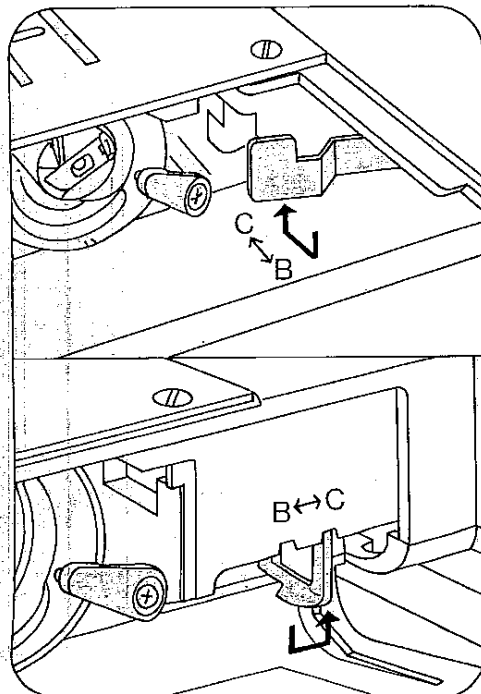

#### Transporteur versenken:

Grundplattendeckel 25 abnehmen, oder Freiarmklappe 10 öffnen. Versenkschieber nach C schieben = versenkt, nach B schieben = zum Nähen.

#### Abaissement de la griffe:

Enlever le cache 25 ou ouvrir le capot 10 du bras libre. Levier en position C = griffe escamotée; levier en position B = griffe en position couture.

#### Abbassare il trasporto:

Togliere la placca della base 25 o aprire sportello 10. Spostare il cursore per l'abbassamento verso C = abbassato, spostare verso B = in posizione cucito.

#### Transporteur uitschakelen:

Grundplattendeksel 25 afnemen, of Vrije-armklep 10 openen. Uitschakelschijf naar C, dan is de transporteur uitgeschakeld naar B geschoven betekent in normale toestand.

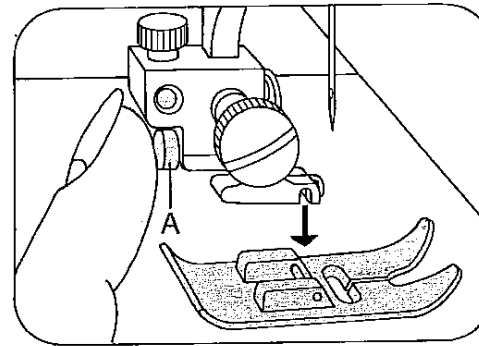

**Nähfuß auswechseln:** Roten Knopf A drücken. Der Fuß rastet aus.

**Changement de la semelle du pied:**  
Enfoncer le bouton rouge A; la semelle est libérée.

**Sostituzione del piedino:** Premere bottoncino rosso A. Il piedino si disinnesta.

**Naaivoet wisselen:** Druk op rode knop A. De naaivoet is los.

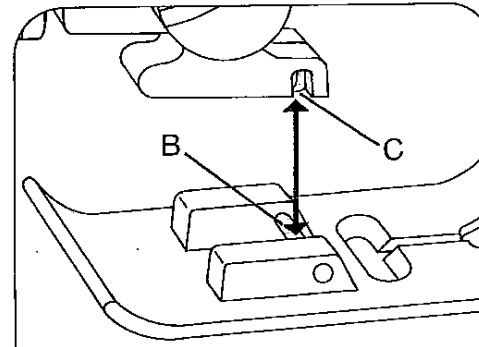

**Nähfuß anbringen:** Stoffdrückerhebel senken und den Fuß dabei so schieben, daß der Steg B in die Nuten C einrastet.

**Mise en place de la semelle:** Abaisser le levier du pied presseur et déplacer la semelle de manière que l'étrier B s'emboîte dans les rainures C.

**Applicazione del piedino:** Abbassare la leva premistoffa e inserire il piedino in maniera che il perno B si innesti nella scanalatura C.

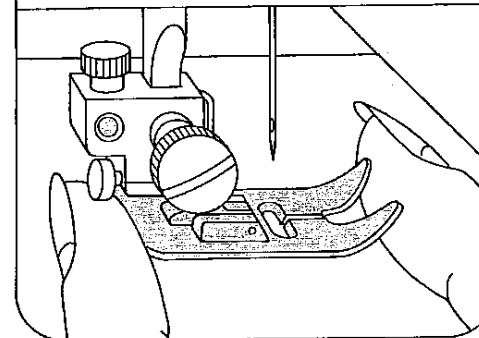

**Naaivoet inklemmen:** Naaivoet zo onder de klem C leggen, dat de stofdrukker precies met uitsparing C over as B klikt.

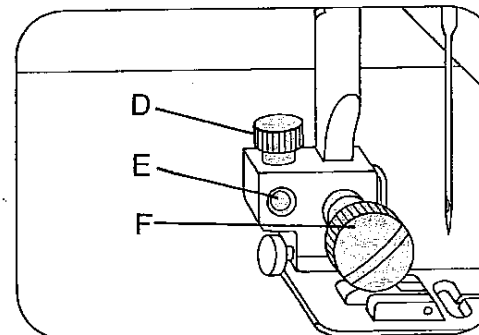

D und E sind zum Lineal befestigen. F ist die Nähfußhalterschraube.

D et E servent à fixer l'étrier guide-bord. La vis F fixe le support de semelle.

D e E servono per il fissaggio del lineale. F è la vite di fissaggio per il supporto del piedino.

**Lineaalklem:** Lineaal in E steken en met D vastzetten. F is de voetschroef.

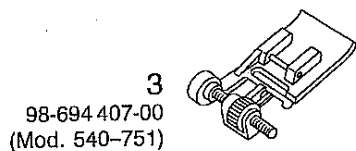
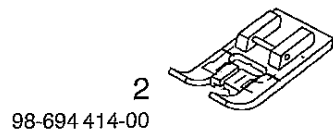

### Nähfüße (Normalzubehör)

- |                |                   |
|----------------|-------------------|
| 1 Normalnähfuß | 3 Blindstichfuß   |
| 2 Klarsichtfuß | 4 Reißverschußfuß |

### Pieds presseurs (accessoires standards)

- |                             |   |
|-----------------------------|---|
| 1 Semelle normale           | 4 Semelle pour poser la fermeture à glissière |
| 2 Semelle transparente      |   |
| 3 Semelle à point invisible |   |

### I piedini (corredo normale):

- |                       |                                |
|-----------------------|--------------------------------|
| 1 piedino normale     | 3 piedino per punto invisibile |
| 2 piedino trasparente | 4 piedino per cerniere         |

### Naaivoeten (standaard accessoires)

- |                      |                    |
|----------------------|--------------------|
| 1 Normaal naaivoetje | 3 Blindzoomvoet    |
| 2 Borduurvoet        | 4 Treksluitingvoet |

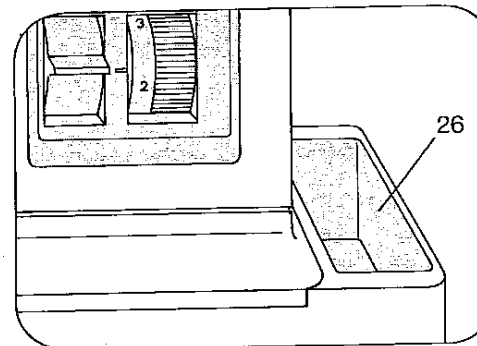

### Zubehörfach (Flachbett-Modelle)

Das Fach ist rechts im Sockel (26).

### Compartment à accessoires (Modèles à plateau)

Ce compartiment se trouve à droite, dans le socle (26).

### Scoparto per accessori (Modelli a base piana)

Lo scomparto è a destra nello zoccolo (26).

**Toebehorenvakje (Vlakke uitvoering)**  
Deze ruimte is rechts in de kofferbak 26 voor deze machine.

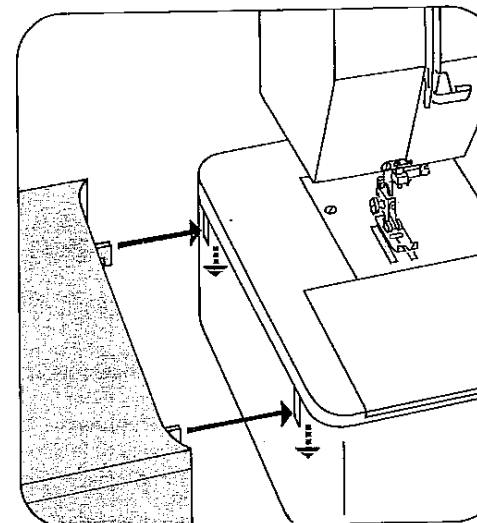

**Anschiebe-Nähfläche (Flachbett-Modelle)**  
So anschieben, daß sich beide Haken in den Öffnungen am Sockel einhängen.

**Plateau amovible (Modèles à plateau)**  
Glisser le plateau contre la machine de façon que les deux crochets s'accrochent dans les trous correspondants du socle.

### Piano di lavoro supplementare:

(Modelli a base piana)  
Accostarlo in maniera che i due ganci si innestano nelle aperture sullo zoccolo.

**Aanschuifwerktafel (Vlakke uitvoering)**  
Dit tafeltje links van de kofferbak aanschuiven, dat de 2 pennen in de openingen vallen.

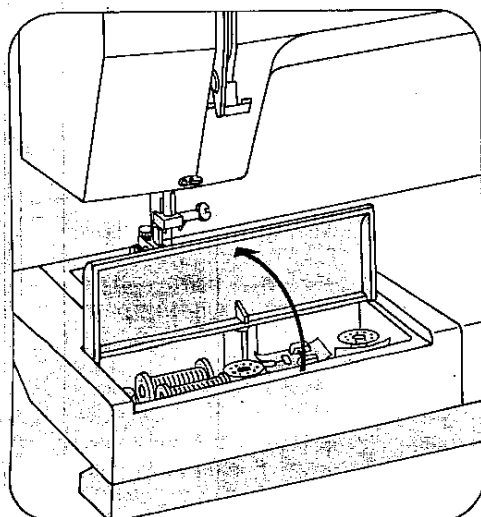

### Zubehörfach (Freiarm-Modelle)

Den Deckel in der Nähfläche 9 anheben. Darunter ist Platz für Nähzubehör.

### Compartment à accessoires (Modèles à bras libre)

Lever le couvercle dans le plan de travail 9 pour accéder aux accessoires de couture.

### Scoparto per accessori:

(Modelli a braccio libero)  
Sollevare il coperchio del piano di lavoro 9. Sotto si trova posto per gli accessori.

### Toebehorenvakje (Vrije arm uitvoering)

Het deksel van het werktafeltje omhoog klappen.  
Daaronder is de ruimte voor het opbergen van het toebehoren.

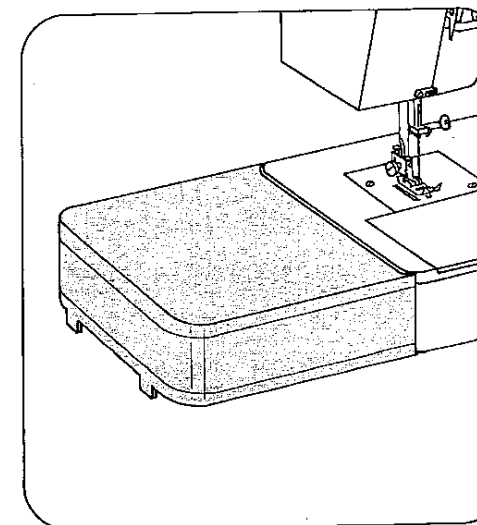

Nach dem Einhängen die Nähfläche etwas nach unten drücken.

Ensuite, abaisser le plateau amovible à l'horizontale.

Dopo aver agganciato il piano premerlo leggermente in basso.

Na het inschuiven het tafeltje iets naar beneden drukken.

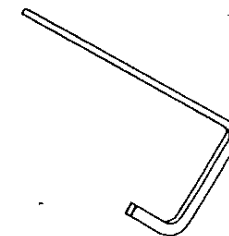
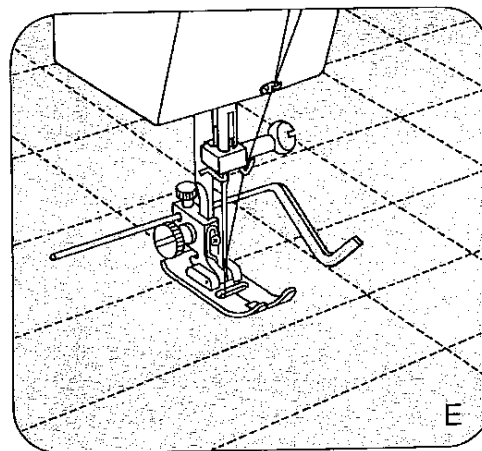
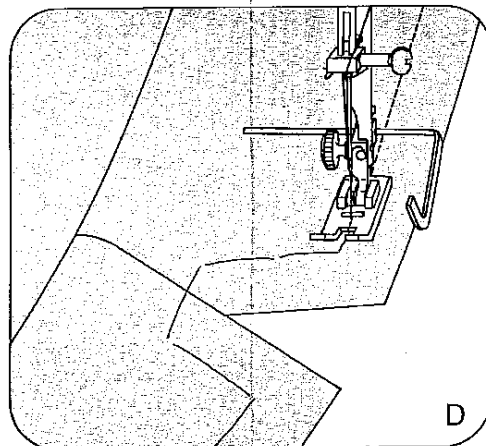
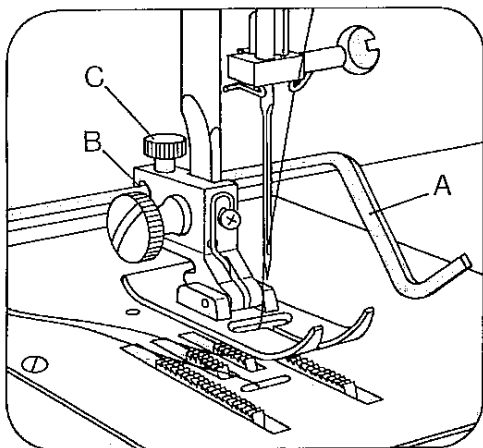

#### Abstepparbeiten

Nähfuß: Normal-Nähfuß oder Klarsichtfuß und Führunglineal (Sonderzubehör).

Stich: Geradstich

Das Führunglineal A kann bei fast allen Nähfüßen zum Einsatz kommen.

#### Befestigung des Lineals

(Sonderzubehör):

Lineal A durch die Bohrung B schieben und mit der Schraube C festziehen. Je nach Verwendungszweck läßt sich das Lineal auf den gewünschten Abstand einstellen.

Parallel verlaufende Stepplinien oder Abstepparbeiten an Kanten näht man mühelos mit dem Führunglineal. Dabei läuft die Stoffkante (Abb. D), oder bei parallel verlaufenden Stepplinien die zuvor genähte Stepplinie am Führunglineal entlang (Abb. E). Der Nahtverlauf wird immer ordentlich und korrekt aussehen.

#### Surpiquage

Pied presseur: pied presseur normal ou pied à semelle en plexiglas et guide-droit (accessoire spécial)

Point: point droit

Le guide-droit A convient à presque tous les pieds presseurs.

#### Fixation du guide-droit:

Glisser le guide A par le trou B et serrer la vis C. Suivant l'application, régler le guide sur l'écartement désiré.

Le guide-droit facilite considérablement les surpiquages parallèles et le surpiquage des bords. Ce faisant, le bord du tissu (fig. D) ou bien la piqûre précédente suit le guide-droit (fig. E). La couture sera toujours nette et régulière.

#### Lavori di impunture:

Piedino: piedino normale o piedino trasparente e lineale di guida (accessorio fuori corredo)

Punto: punto diritto

Il lineale A si può usare con quasi tutti i piedini.

#### Fissaggio del lineale:

(accessorio fuori corredo)

Passare il lineale A attraverso il foro B e fissarlo con la vite C a seconda della necessità si può regolare la distanza desiderata.

E' facile eseguire cuciture parallele usando il lineale. Il bordo (fig. D) oppure la cucitura parallela precedente (fig. E). La direzione della cucitura sarà così sempre corretta.

#### Watteren

Naaivoetje: Normale-naaivoet of borduurvoet en geleidelineaal (Extra toebeh).

Steek: Rechte steek.

De lineaal A kan bij nagenoeg alle naaivoetjes worden gebruikt.

#### Befestigen van de lineaal

De lineaal A door boring B schuiven en met schroef C vastdraaien. De lineaal kan op iedere gewenste breedte afgesteld worden.

Parallel lopende stiksels of sierstiksels langs kragen, zomen e.d. kan men moeiteloos maken met behulp van de lineaal.

Tijdens het doorstikken van kragen, zomen e.d. loopt de lineaal op de gewenste afstand langs de stofkant. Afb D.

Bij watterwerk loopt de lineaal steeds over het voorgaande stiksels, afb. E. Op deze manier komen de stiksels correct in de stof te liggen.

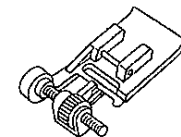
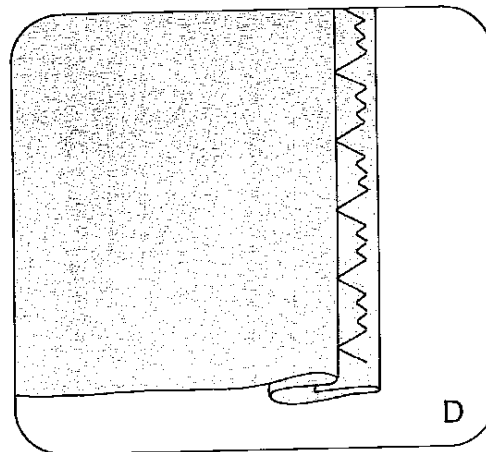
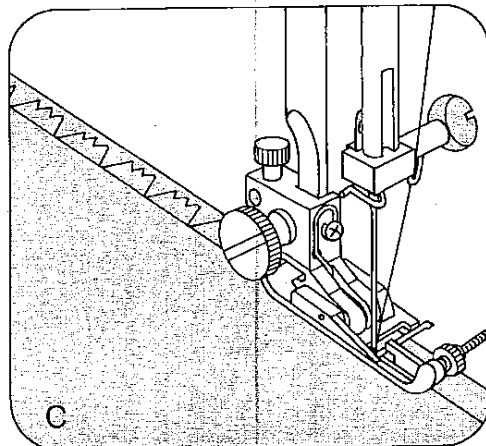
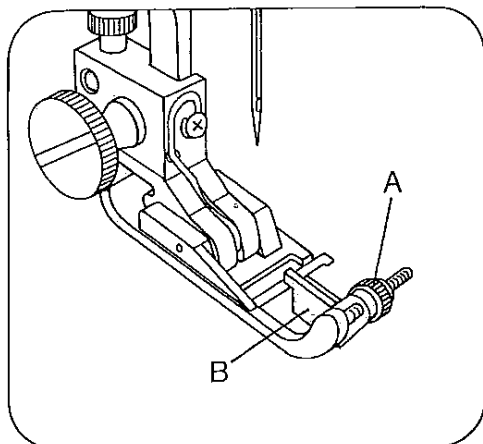

#### Elastischer Blindstich:

Nähfuß: Blindstichfuß  
 Spannung: Oberfaden etwas leichter  
 Garn: Nähgarn  
 Stich: Elastischer Blindstich  
 Stichlänge: 3-4  
 Nadel: Stärke 70 oder 80

#### So wird der Einstich der Nadel reguliert

Den vorbereiteten Saum unter den Blindstichfuß legen. Der Stoffbruch des Oberstoffes läuft dabei am Anschlag B des Blindstichfußes entlang.

Mit der Stellschraube A den Anschlag B soweit nach links drehen, daß die Nadel beim linken Einstich in den Oberstoff nur einen Faden erfaßt (Abb. C u. D). Nähen Sie zunächst eine Probenahnt auf einem Stoffrest.

#### Point invisible élastique:

Pied presseur: Pied à points invisibles  
 Tension: Fil d'aiguille moins tendu  
 Fil: Fil à coudre  
 Point: Point invisible élastique  
 Longueur de point: 3 à 4  
 Aiguille: Grosseur 70 ou 80

#### Réglage de la jetée du point

Poser l'ourlet préparé sous le pied à points invisibles. La cassure du tissu extérieur longe la butée B du pied à points invisibles.

A l'aide de la vis de réglage A, déplacer la butée B vers la gauche de sorte que l'aiguille, au point gauche, ne saisisse qu'un fil du tissu extérieur (fig. C et D). Réaliser tout d'abord une couture d'essai sur une chute de tissu.

#### Punto invisibile elastico:

Piedino: piedino per punto invisibile  
 Tensione: allentare leggermente la tensione superiore  
 Filato: filato per cucire  
 Punto: punto invisibile elastico  
 Lunghezza punto: 3-4  
 Ago: grossezza 70 o 80

#### Ecco come si regola l'entrata dell'ago nel tessuto:

Porre l'orlo preparato sotto il piedino per punto invisibile. La piegatura della stoffa superiore scorre in tal maniera lungo la guida B del piedino.

Girare con la vite A la guida B verso sinistra in modo che l'ago prenda nell'entrata a sinistra solo un filo della stoffa superiore (fig. C e D).

Si consiglia di eseguire prima una prova su un ritaglio di stoffa.

#### Elastische blindzoom:

Naaivoet: blindzoomvoet  
 Spanning: bovenspanning iets losser  
 Garen: normaal naaigaren  
 Steek: Elastische blindzoom  
 Steeklengte: 3-4  
 Naald: dikte 70 of 80

#### Zo wordt de insteek van de naald geregeld

De stof onder de voet leggen, met zoom aan de onderkant. De omgeslagen rand langs de geleiding van de voet laten lopen, B.

Met instelschroef A, plaatje B zover naar links draaien tot de naald — met de linkerinsteek — een draad van de bovenstof pakt, afb. C en D. Maakt U eerst een proefnaad op een restje stof!



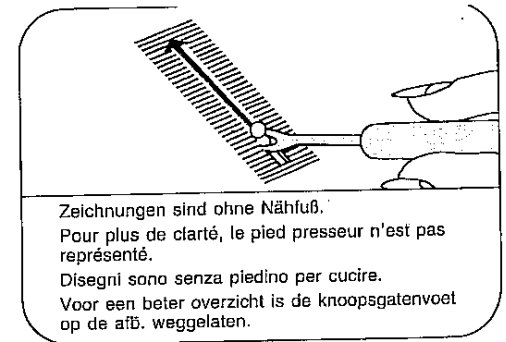
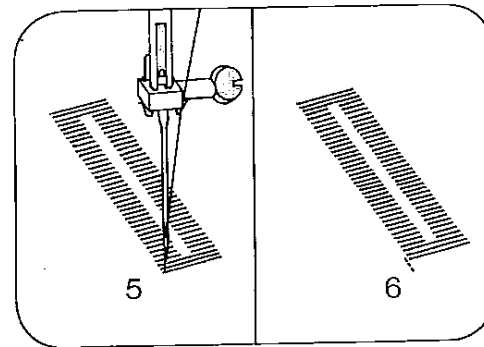
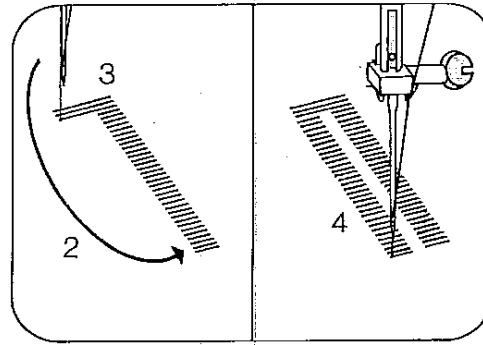
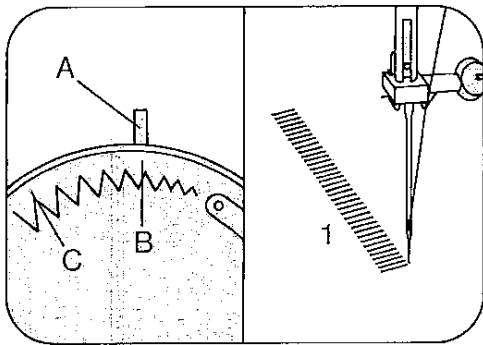

Zeichnungen sind ohne Nähfuß.  
 Pour plus de clarté, le pied presseur n'est pas représenté.  
 Disegni sono senza piedino per cucire.  
 Voor een beter overzicht is de knoopsgatenvoet op de afb. weggelaten.

### Knopflöcher

(Modelle 340, 341, 520 und 521)

Nähfuß: Klarsichtfuß

Spannung: Oberfadenspannung etwas loser

Garn: feines Maschinenstickgarn

Stichlänge: Knopflochbereich (rot)

Nadel: Stärke 70-80

1. Mit dem Zickzackknopf 20 eine Raupe von ca. 2 mm Breite wählen, etwa bei B.  
Erste Raupe nähen. Die Nadel muß am Ende rechts oben stehen. Den Knopf 20 eine Raste nach rechts drehen.
2. Nadel rechts einstecken, Nähfuß anheben, Stoff um 180° drehen, Knopf wieder auf Raste B stellen, Nähfuß senken und Nadel hochstellen.
3. Zickzackknopf auf eine Raste bei C stellen und etwa 5 Riegelstiche nähen. Nadel links hochstellen.
4. Knopf auf Raste B stellen und zweite Raupe so lang wie die erste nähen. Nadel links hochstellen.
5. Knopf auf Raste C stellen und etwa 5 Riegelstiche nähen. Nadel hochstellen.
6. Knopf auf  stellen und einige Vernähstiche nähen. Knopfloch mit Pfeiltrenner (Sonderzubehör) aufschneiden.

### Boutonnieres

(modèles 340, 341, 520 et 521)

Pied presseur: Pied à semelle transparente

Tension: Fil d'aiguille un peu moins tendu

Fil: Fil à broder fin

Longueur du point: Plage rouge (boutonnière)

Aiguille: Grosseur 70 à 80

1. A l'aide du bouton 20, choisir une largeur de point d'env. 2 mm pour les lèvres (position B). Coudre la première lèvre. Arrêter l'aiguille en position haute à droite. Tourner le bouton 20 d'un cran vers la droite.
2. Descendre l'aiguille à droite dans le tissu; tourner l'ouvrage de 180°. Remettre le bouton 20 sur le cran B; descendre le pied presseur et remonter l'aiguille.
3. Tourner le bouton 20 sur un cran en C et coudre env. 5 points d'arrêt. Sortir l'aiguille du tissu en position gauche.
4. Remettre le bouton sur le cran B et coudre la deuxième lèvre aussi longue que la première. Arrêter l'aiguille à gauche en position haute.
5. Régler le bouton 20 sur le cran C et coudre env. 5 points d'arrêt.
6. Régler le bouton sur  et coudre quelques points d'arrêt sur place. Ouvrir la boutonnière au Découvit (contre supplément).

### Occhielli:

(modelli 340, 341, 520 e 521)

Piedino: piedino trasparente

Tensione: tensione superiore

Filato: filato per ricamo a macchina

Lunghezza punto: settore occhielli (rosso)

Ago: grossezza 70-80

1. Regolare il bottone zig-zag 20 per un cordoncino largo circa 2 mm, all'incirca su B. Cucire la prima costina. L'ago rimane al termine a destra in alto. Spostare il bottone 20 una tacca verso destra.
2. Penetrare con l'ago a destra, alzare il piedino, girare la stoffa di 180°, riportare il bottone nuovamente su tacca B, abbassare il piedino e alzare l'ago.
3. Regolare il bottone zig-zag su una tacca presso C e cucire circa 5 punti di travetta. Alzare l'ago a sinistra.
4. Regolare il bottone su tacca B e cucire la seconda costina in uguale lunghezza della prima. Alzare l'ago a sinistra.
5. Regolare bottone su tacca C e cucire circa 5 punti di travetta. Alzare l'ago.
6. Regolare bottone su  e cucire alcuni punti di fissaggio. Aprire l'occhiello con un taglia-asele (accessorio a parte).

### Knoopsgaten

(Types 340, 341, 520 en 521)

Naaivoet: Borduurvoet

Spanning: bovenspanning iets losser

Garen: dun machine garen

Steeklengte: knoopsgatzone (rood)

Naald: dikte 70 of 80

1. Met de zigzagknop 20 een rijtje van circa 2 mm breed kiezen, ongeveer bij B.  
Eerste rijtje maken. De naald moet aan het einde rechts boven staan. Knop 20 een stand naar rechts draaien.
2. Naald rechts insteken, naaivoet omhoog en de stof 180° draaien. Knop 20 weer op B zetten Naaivoetje laten zakken en naald omhoog.
3. Zigzagknop op een stand C zetten en circa 5 steken maken. Naald links omhoog.
4. Knop op stand B stellen en tweede rijtje even lang als het eerste naaien. Naald links omhoog.
5. Knop op stand C stellen en circa 5 steken maken, Naald omhoog. Knop op  stellen en enige afheesteken maken. Knoopsgat met tommesje opensnijden.

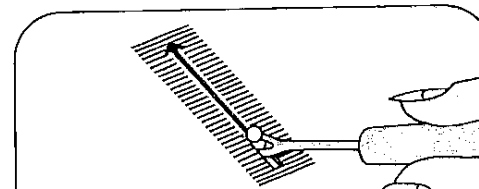
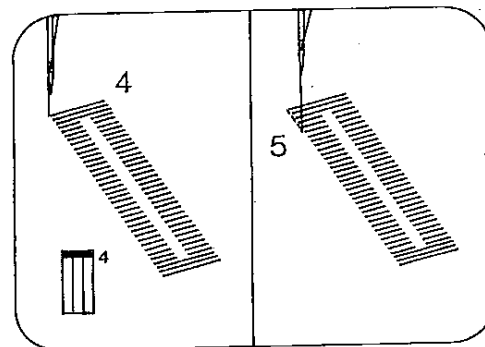
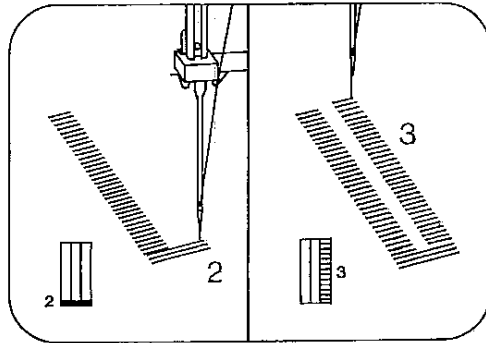
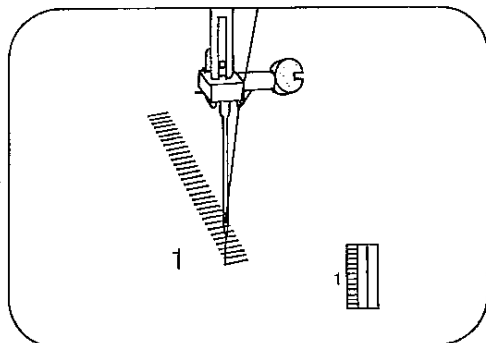

Zeichnungen sind ohne Nähfuß.  
 Pour plus de clarté, le pied presseur n'est pas représenté.  
 Disegni sono senza piedino per cucire.  
 Voor een beter overzicht is de knoopsgatenvoet op de afbeeldingen weggelaten.

### Knopflöcher

(Modelle 350, 351 und 530-751)

Nähfuß: Klarsichtfuß

Spannung: Oberfadenspannung etwas loser

Garn: feines Maschinenstickgarn

Stichlänge: Knopflochbereich (rot)

Nutzstichknopf 21 bei

Modell 741: rotes Knopflochsymbol

Nadel: Stärke 70-80

1. Nutstichknopf 20 auf stellen und die erste Raupe nähen. Nadel hochstellen.
2. Knopf 20 auf stellen und 4-6 Riegelstiche nähen. Nadel hochstellen.
3. Knopf 20 auf stellen und die zweite Raupe so lang wie die erste nähen. Nadel hochstellen.
4. Knopf 20 auf stellen und 4-6 Riegelstiche nähen. Nadel hochstellen.
5. Knopf 20 auf stellen und einige Vernähstiche nähen.
6. Knopfloch mit Pfeiltrenner (Sonderzubehör) aufschneiden.

### Boutonnières

(modèles 350, 351 et 530-751)

Pied presseur: Pied à semelle transparente

Tension: Fil d'aiguille un peu moins tendu

Fil: Fil à broder fin

Longueur du Plage rouge

point: (boutonnière)

Bouton à points utilitaires 21

Modèle 741: symbole de boutonnière rouge

Aiguille: Grosseur 70 à 80

1. Régler le bouton 20 (points utilitaires) sur et coudre la première lèvre. Arrêter l'aiguille en position haute.
2. Régler le bouton 20 sur et coudre 4 à 6 points d'arrêt. Arrêter l'aiguille en haut.
3. Régler le bouton 20 sur et coudre la deuxième lèvre aussi longue que la première. Arrêter l'aiguille en haut.
4. Régler le bouton 20 sur et coudre 4 à 6 points d'arrêt. Arrêter l'aiguille en haut.
5. Régler le bouton 20 sur et coudre quelques points de nouage.
6. Ouvrir la boutonnière au Découvit (contre supplément).

### Occhielli:

(modelli 350, 351 e 530-751)

Piedino: piedino trasparente

Tensione: tensione superiore leggermente allentata

Filato: filato per ricamo a macchina fine

Lunghezza

del punto: settore occhielli (rosso)

Bottone regolatore per punti utili 21 sul Modello

741: simbolo per occhielli rosso

Ago: grossezza 70-80

1. Regolare bottone per punti utili 20 su e cucire la prima costina. Alzare l'ago.
2. Regolare bottone 20 su e cucire 4-6 punti di travetta. Alzare l'ago.
3. Regolare bottone 20 su e cucire la seconda costina nella medesima lunghezza della prima. Alzare l'ago.
4. Regolare bottone 20 su e cucire 4-6 punti di travetta. Alzare l'ago.
5. Regolare bottone 20 su e cucire alcuni punti di fissaggio.
6. Aprire l'occhiello con il taglia-asele (accessorio a parte).

### Knoopsgaten

(Types 350, 351 en 530-751)

Naaivoet: Borduurvoet

Spanning: bovenspanning iets losser

Garen: dun machine garen

Steenklengte: knoopsgatzone (rood)

Stekenkeuzeknop 21 bij

Type 741: rode knoopsgatsymbool.

Naald: dikte 70 of 80

1. De steekkeuzeknop 20 op en de gewenste lengte van het knoopsgat stikken.
2. Knop 20 op 4-6 trenssteken maken. Dan naald omhoog.
3. Knop 20 op , het tweede rijtje naaien dan naald omhoog.
4. Knop 20 op ongeveer 5 trenssteken maken, naald omhoog.
5. Knop 20 op zetten: en enkele afhechtsteken maken.
6. Het knoopsgat met een tormmesje opensnijden.

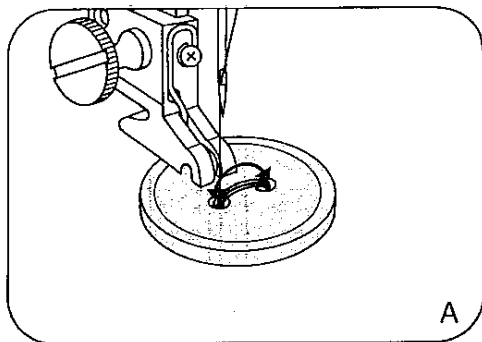

A

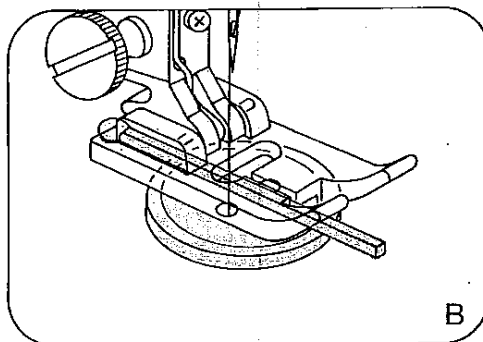

B

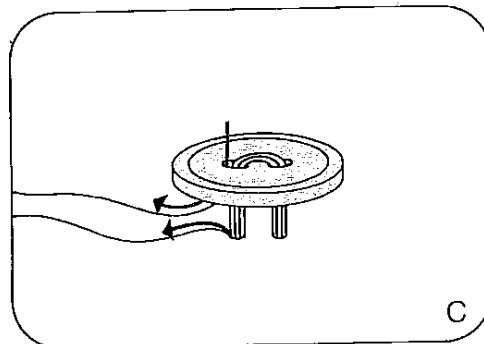

C

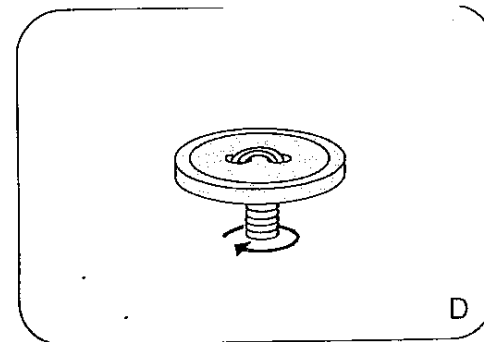

D

#### Knopf annähen

Nähfuß: ohne Nähfuß oder Klarsichtfuß  
 Stich: Geradstich Stichlage links  
 Transporteur: versenken  
 Garn: feines Nähgarn  
 Knopf auf die zuvor markierte Stelle legen und unter den Nähfußhalter schieben. Nähfußhalter senken. Nadel in linke Knopfbohrung stechen lassen. Nadel hochstellen. Knopf 20 soweit in den Zickzackbereich drehen, bis die Nadel, beim Drehen des Handrades, in die rechte Bohrung sticht. 6-8 Überstiche und einige Steppstiche in der linken Bohrung nähen (A).

#### Knopf mit Stiel für große Knöpfe in schweren Stoffen.

Nadel in linke Bohrung stechen lassen. Ein Streichholz auf die Knopfmitte legen. Nähfuß senken (B). Einige Überstiche nähen u. ca. 15 cm Faden stehen lassen. Ober- u. Unterfaden durchfädeln (C). Stiel umwickeln (D) und Fäden verknöten.

#### Pose de boutons

Pied presseur: sans pied presseur ou pied à semelle transparente  
 Point: point droit déporté à gauche  
 Griffe: escamotée  
 Fil: Fil à coudre fin

Poser le bouton à l'emplacement marqué auparavant et sous le support du pied presseur. Descendre le support du pied presseur et faire piquer l'aiguille dans le trou gauche du bouton. Arrêter l'aiguille en position haute. Tourner le bouton 20 dans la plage «point zigzag» jusqu'à ce que l'aiguille, en tournant le volant, pique dans le trou droit du bouton. Exécuter 6 à 8 points zigzags et quelques points sur place dans le trou gauche du bouton (A).

#### Boutons à tige

Grands boutons sur tissus lourds. Faire piquer l'aiguille dans le trou gauche du bouton. Poser une allumette sur le milieu du bouton. Descendre le pied presseur (B) et coudre quelques points zigzags et laisser dépasser env. 15 cm de fil. Passer les fils sur le tissu (C) et les enrouler sur les fils lâches sous le bouton pour former la tige (D). Nouer les fils.

#### Attaccatura bottone:

Piedino: senza piedino oppure piedino trasparente  
 Punto: punto diritto, posizione ago sinistra  
 Trasporto: abbassato  
 Filato: filato fine

Porre il bottone sul punto segnato, e spingerlo sotto il supporto del piedino. Abbassare il supporto del piedino. Fare penetrare l'ago nel foro a sinistra del bottone. Alzare l'ago. Girare il bottone 20 nel settore dello zig-zag finché l'ago, girando il volantino penetri nel foro a destra. Cucire 6-8 punti zig-zag e alcuni punti diritti nel foro a sinistra (A).

#### Bottone con gambo, per bottoni grossi su stoffe pesanti.

Far penetrare l'ago nel foro a sinistra. Porre un fiammifero sul centro del bottone. Abbassare il piedino (B). Cucire alcuni sopragitti e lasciare circa 15 cm di filo. Passare fili superiore ed inferiore (C) e avvolgere il gambo (D) e annodare i fili.

#### Knopen aanzetten

Naaivoet: Doorkijkvoetje, of naai-voethouder zonder voet  
 Steek: Rechte steek naaldstand links  
 Transporteur: laten zakken  
 Garen: dun naaigaren

Leg nu de knoop op de gemarkeerde plaats. Voorzichtig, knoop met stof onder de naaivoet leggen. De voet naar beneden zetten en de naald in het linkergaatje van de knoop laten insteken. Knop 20 verder draaien, tot de naald in het rechtergaatje van de knoop staat. Daarvoor de knoop eventueel iets bijdraaien. 6-8 zigzagsteken naaien en de naald boven de stof zetten, afb. A enige afrechtsteken in het linkergaatje maken.

#### Knopen met steel

Grote knopen op dikke stoffen hebben een steeltje nodig. De naald in het linkergaatje van de knoop plaatsen. Voor u de naaivoet laat zakken (B) eerst de kolf van een machinenaald of een lucifer tussen de gaatjes van de knoop leggen, afb. 2. Enige zigzagsteken naaien, de stof onder de voet weghalen en de draad-einden op ca. 15 cm afknippen. Boven en onderdraad naar het steeltje halen en het steeltje met de hand omwikkelen en verknopen, afb. C en D.

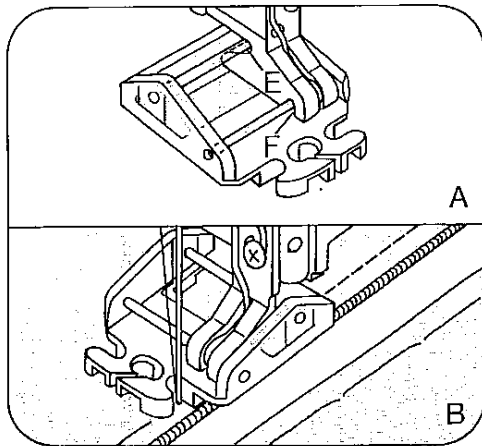

#### Reißverschluß einnähen

Nähfuß: Reißverschlußfuß  
 Stichlänge: 2-3  
 Stich: Geradstich Stichlage Mitte  
 Garn: Nähgarn

#### So wird der Reißverschlußfuß eingerastet.

Fuß mit dem hinteren Steg in die hintere Nute E einhängen und die Sohle nach oben drücken, bis der vordere Steg F einrastet. Der Fuß kann in die Positionen rechts, links oder Mitte geschoben werden.

#### Beidseitig verdeckt eingenähter Reißverschluß

Reißverschluß einheften. Den Nähfuß nach links bis zum Anschlag schieben. Geöffneten Reißverschluß so unter den Fuß legen, daß die Zähne am rechten Führungssteg entlang laufen (Abb. B). Reißverschluß bis ca. zur Hälfte in der gewünschten Breite absteppen. Nadel im Stoff stehen lassen, Nähfuß anheben und Reißverschluß schließen (Abb. C). Nähfuß senken, die Naht bis zum Reißverschlußende weiterführen und die Quernaht steppen.

Die zweite Reißverschlußseite parallel im gleichen Abstand nähen. Kurz vor Nahtende Nadel im Stoff stehen lassen. Nähfuß anheben und den Reißverschluß öffnen (Abb. D). Nähfuß senken, Naht zu Ende nähen.

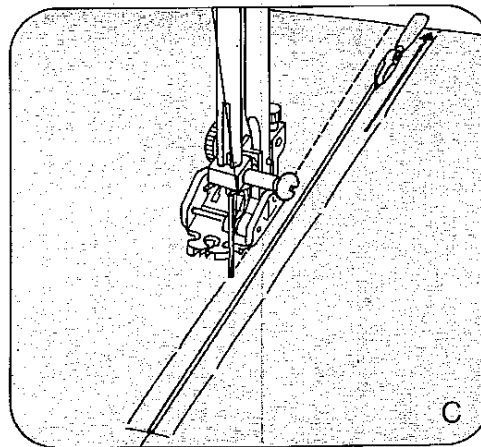

#### Insertion de fermetures à glissière

Pied presseur: Pied à fermeture à glissière  
 Longueur de point: 2 à 3 mm  
 Point: Point droit en position médiane  
 Fil: Fil à coudre

#### Mise en place du pied à fermeture à glissière

Accrocher le pied avec sa tige arrière dans la rainure arrière E et faire remonter la semelle jusqu'à ce que la tige avant F s'accroche à son tour. Le pied presseur peut être glissé à droite, à gauche (fig. A) ou au milieu.

#### Insertion d'une fermeture à glissière couverte

Bâtir tout d'abord la fermeture à glissière. Faire glisser le pied presseur vers la gauche jusqu'à la butée; poser la fermeture à glissière ouverte sous le pied presseur de sorte que les dents longent la barrette droite (fig. B). Surpiquer la fermeture à glissière jusqu'au milieu environ à la distance voulue. L'aiguille restant dans l'ouvrage, remonter le pied presseur et fermer la fermeture à glissière (fig. C). Rabaisser le pied presseur, continuer à coudre jusqu'à l'extrémité de la fermeture à glissière et faire la couture transversale. Coudre parallèlement la deuxième bande de la fermeture à glissière à distance égale. Peu avant la fin de la couture, laisser l'aiguille dans le tissu, remonter le pied presseur et ouvrir la fermeture à glissière (fig. D). Rabaisser le pied presseur et terminer la couture.

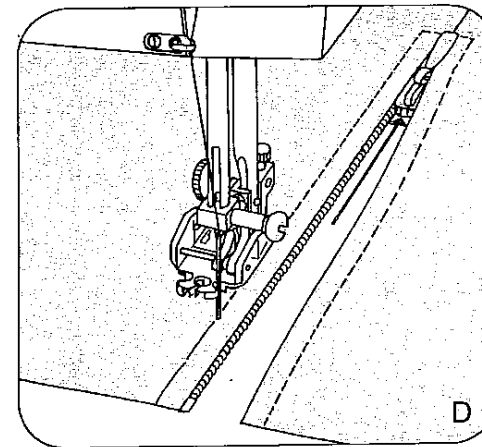

#### Attaccatura della cerniera lampo:

Piedino: piedino per cerniere  
 Lunghezza punto: 2-3  
 Punto: punto diritto, posizione ago centro  
 Filato: filato per cucire

Agganciare il piedino per cerniere con il perno posteriore nella scanalatura posteriore E e premere la suoletta in alto, finché il perno anteriore F si innesti. Il piedino può essere spostato nelle posizioni destra, sinistra (fig. A) o centro.

#### Cerniera lampo coperta ai due lati:

Imbastire la cerniera. Spostare il piedino a destra fino all'arresto, porre la cerniera aperta sotto il piedino in maniera che i dentini scorrano lungo la guida destra (fig. B). Cucire la cerniera per circa la metà nella larghezza desiderata. Lasciare l'ago nella stoffa. Alzare il piedino e chiudere la cerniera (fig. C). Abbassare il piedino, cucire fino al termine della cerniera ed eseguire infine una cucitura trasversale di fissaggio. Cucire la seconda parte della cerniera parallelamente in uguale distanza. Poco prima del termine lasciare l'ago nella stoffa. Alzare il piedino e aprire la cerniera (fig. D). Abbassare il piedino, terminare la cucitura.

#### Ritssluiting inzetten

Naaivoet: ritsvoet  
 Steeklengte: 2-3  
 Steek: Rechte steek, naaldstand midden.  
 Garen: normaal garen

#### Zo wordt de ritsvoet ingeklikt

Het achterasje van de ritsvoet in de uitholling E hangen en de zool naar boven drukken tot het voorste asje in de uitholling F klikt. Deze voet kan voor iedere bewerking in de goede positie geschoven worden, naar links, rechts of midden.

#### Treksluiting inzetten: onzichtbare sluiting

De treksluiting inrijgen en open ritsen. De voet zover mogelijk naar links schuiven tot de naald boven de rechtse opening van de voet staat. De treksluiting zo onder de voet leggen dat de tandjes in de rechter geleiding van de voet lopen. De sluiting tot de helft instikken; naald in de stof; naaivoet omhoog; de sluiting dichtritsen Afb C. Naaivoet omlaag; de sluiting tot het eindpunt instikken en het dwarsnaadje naaien. Het tweede stiksel op dezelfde afstand stikken. Op de helft van het stiksel de naald in de stof; voet omhoog; treksluiting openen Afb D; naaivoet omlaag; het stiksel afmaken.

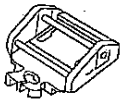

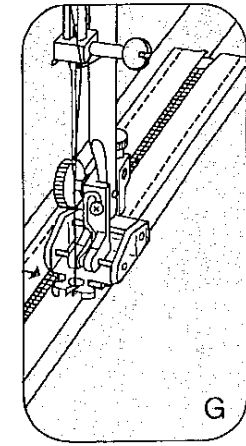
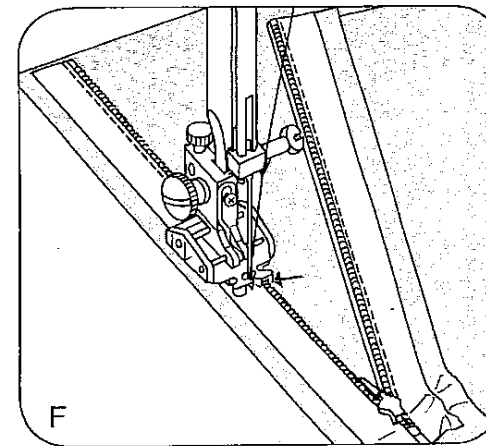
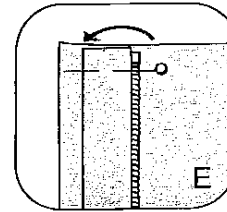
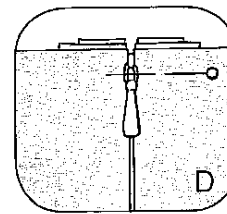
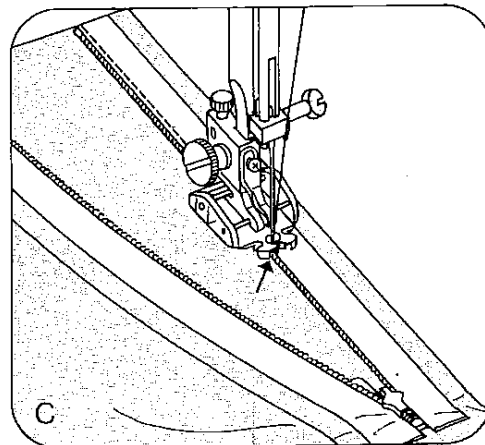
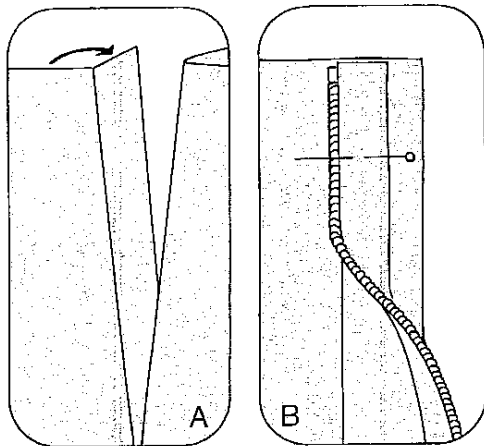

### Nahtreibverschluss

Maschinen-Einstellung siehe Seite 34. So wird der Reißverschluss vorbereitet und angelegt:

Die Schlitzkanten bügeln. Linke Nahtbreite nach außen drehen (Abb. A). Linke geöffnete Reißverschlußseite, wie Abb. B zeigt, auflegen. Die Reißverschlußzähne stehen etwas über die gebügelte Kante. Die Steppnaht verläuft in der gebügelten Kante.

Nähfuß in die Mitte schieben, so daß die Nadel in die mittlere Einstichsöffnung einsticht. Die Reißverschlußzähne laufen in der linken Führungsrille im Fuß ein (Abb. C). Zu Beginn der Naht die Zähne zum Einführen in die Führungsrille etwas aufrichten. Naht bis zum Ende nähen und vernähen.

Reißverschluß schließen. Zweite Reißverschlußseite am Nahtanfang feststecken (Abb. D) und Reißverschluß öffnen. Die rechte Nahtbreite mit dem Reißverschlußband nach außen drehen, zuvor die Nadel entfernen und, wie Abb. E zeigt, das Reißverschlußband auf der Naht feststecken. Die Reißverschlußzähne laufen nun in der rechten Führungsrille im Fuß ein (Abb. F). Reißverschluß fertig einnähen. Das Reißverschlußband fußbreit auf die Naht steppen. Die Reißverschlußzähne laufen außen am Führungssteg entlang (Abb. G).

### Fermeture à glissière invisible

Réglage de la machine voir page 34.

Voici comment il faudra procéder pour insérer la fermeture à glissière:

Repasser les bords de la fente. Replier le relarge gauche du tissu vers l'extérieur (fig. A). Ouvrir la fermeture à glissière et mettre la bande gauche en place, comme le montre la figure D, les dents dépassant quelque peu le bord repassé. La piqûre se trouve dans la cassure. Aligner le pied presseur au milieu de sorte que l'aiguille pique exactement dans le trou d'aiguille médian. Les dents de la fermeture à glissière s'engagent dans la rainure gauche du pied (fig. C). Au début de la couture, afin d'introduire les dents dans la rainure, les dresser quelque peu. Terminer la couture et coudre quelques points de fixation.

Fermer la fermeture à glissière. Epingler la deuxième partie de la fermeture à glissière au début de la couture (fig. D) et ouvrir la fermeture à glissière. Replier le relarge droit du tissu avec la bande de la fermeture vers l'extérieur, mais enlever d'abord les épingles et comme le montre la figure E, épingler la bande de la fermeture à glissière sur le relarge de couture. Les dents de la fermeture à glissière s'engagent dans la rainure droite du pied (fig. F). Terminer l'insertion de la fermeture à glissière. Surpiquer la bande de la fermeture à glissière à une distance correspondant à la largeur du pied presseur. Les dents de la fermeture à glissière longent la barrette à l'extérieur (fig. G).

### Cerniera americana:

Per la regolazione della macchina vedi a pag. 34.

Ecco come si prepara e si applica la cerniera:

Stirare i bordi dell'apertura. Voltare il bordo sinistro da cucire verso l'esterno (fig. A). Porre sopra la parte sinistra aperta della cerniera come indicato in fig. B. I dentini della cerniera sporgono leggermente dal bordo stirato. La cucitura viene eseguita sul bordo stirato. Spostare il piedino in centro, in maniera che l'ago penetri nell'apertura centrale del piedino. I dentini della cerniera scorrono nella scanalatura di guida sinistra del piedino (fig. C). Per introdurre i dentini all'inizio della cucitura nella scanalatura alzarli leggermente. Eseguire la cucitura fino al termine e fissarla. Chiudere la cerniera. Spillare la seconda parte della cerniera all'inizio della cucitura (fig. 4) e aprire la cerniera. Voltare il bordo destro con la fettuccia della cerniera verso l'esterno prima di togliere l'ago e spillare la cerniera sulla cucitura come indicato da fig. D. I dentini della cerniera scorrono ora nella scanalatura destra del piedino (fig. F). Terminare la cucitura della cerniera. Cucire la fettuccia della cerniera a distanza di piedino sulla cucitura. I dentini della cerniera scorrono all'esterno della guida. (fig. G).

### Naadsluiting (tandjes zichtbaar)

Machine instelling wie blz 34.

De treksluiting en de stof als volgt gereedmaken. Strijk de naden scherp om. De linkervouw openvouwen (afb. A). Leg de linkervouw van de sluiting nu zo op de strijkvouw (afb. B) dat de tandjes er precies oversteken. De steken worden precies in de vouw gestikt. Schuif de voet in het midden, zodat de naald precies in het middelste steekgat komt. Dan liggen de tandjes van de sluiting ook precies onder de linker tunnel van de voet (afb. C). Aan het begin van de naad de tandjes iets omhoog houden. Dan de naad geheel doornaaien en goed afhechten.

Sluiting dichtritsen. De andere stofkant opleggen en spelden (afb. D). Sluiting openritsen. Stofkant weer openvouwen en opnieuw afspelden (afb. E). Tijdens het naaien lopen nu de tandjes van de sluiting door de rechter tunnel van het voetje (afb. F).

De sluiting is nu ingezet. Nu de stof draaien en op voetbreedte (afb. G) het treksluitingband eenmaal vastnaaien.

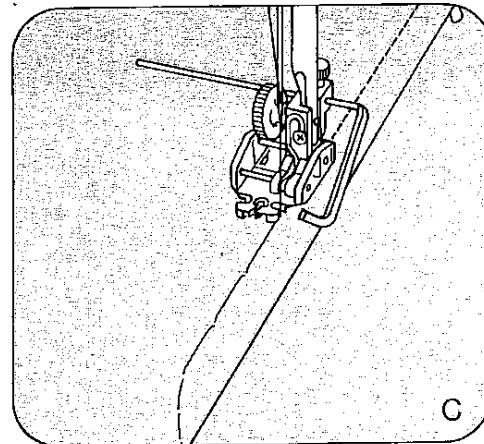
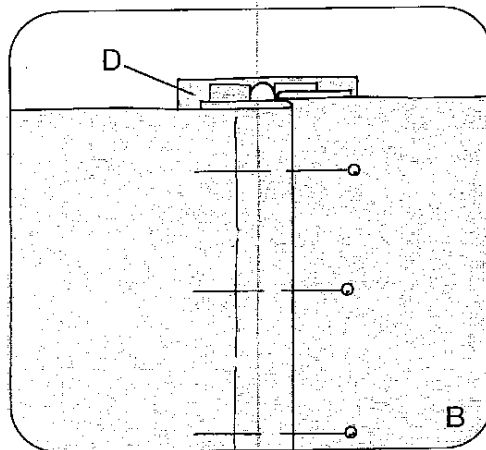
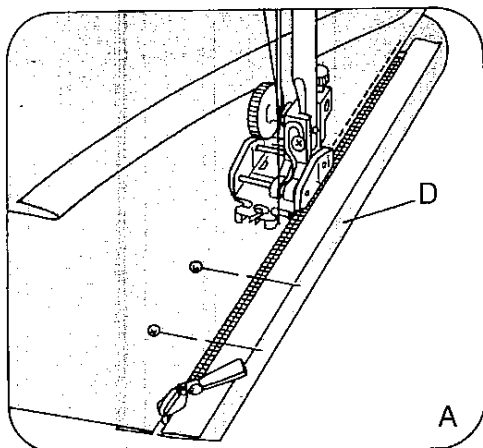

### Hosenreißverschluss (Damen)

Maschinen-Einstellung siehe Seite 34.  
Den Reißverschlussfuß nach links bis zum Anschlag schieben.

Die Schlitzkanten bügeln. Den geschlossenen Reißverschluss so unter den rechten gebügelten Schlitzrand heften, daß die Reißverschlusszähne noch sichtbar sind. Vorbereitete Untertrittsleiste D anstecken und beim Aufsteppen mitfassen. Die Reißverschlusszähne laufen am rechten Führungssteg entlang (Abb. A). Kurz vor Nahtende Nadel im Stoff stehen lassen, Nähfuß anheben, Reißverschluss öffnen. Nähfuß senken und die Naht fertig nähen. Den Reißverschluss schließen.

Übertretenden Schlitzrand nach Nahtverlauf zustecken. Linke Reißverschlussseite einheften (Abb. B).

Reißverschluss öffnen. Das Führungslinéal anbringen und auf die Absteppbreite so ausrichten, daß das Führungslinéal an der Kante des Stoffes entlangläuft (Abb. C). Kurz vor Nahtende Nadel im Stoff stehen lassen, Nähfuß anheben, Reißverschluss schließen, Nähfuß senken und die Naht fertig nähen. Das Ende der Reißverschlussnaht durch einen Riegel sichern.

### Fermeture à glissière pour pantalon dame

Réglage de la machine voir page 34.  
Glisser le pied fermeture à glissière vers la gauche jusqu'à la butée. Repasser les bords de la fente. Bâter la fermeture à glissière fermée sous le bord droit de la fente de manière que les dents de la fermeture soient encore visibles.

Epingler la sous-patte D et assembler le tout par une couture. Les dents de la fermeture à glissière longent la barrette droite, comme le montre la figure A.

Peu avant la fin de la couture, laisser l'aiguille dans le tissu, relever le pied presseur, ouvrir la fermeture à glissière, rabaisser le pied presseur, et terminer la couture. Fermer la fermeture à glissière. Epingler la sous-patte dépassante selon le tracé de la couture. Bâter la partie gauche de la fermeture à glissière (fig. B).

Ouvrir la fermeture à glissière. Mettre en place et aligner le guide-droit sur la largeur de la piqure de sorte que le guide-droit longe le bord du tissu (fig. C). Peu avant la fin de la couture, laisser l'aiguille dans le tissu, remonter le pied presseur et fermer la fermeture à glissière. Rabaisser le pied presseur et terminer la couture. A la fin de la couture, coudre un arrêt.

### Cerniere per pantaloni (per signora)

Per regolazione della macchina vedi pag. 34.

Spostare il piedino per cerniera fino all'arresto a sinistra. Stirare i bordi dell'apertura. Porre la cerniera chiusa sotto il bordo stirato a destra e imbastire in maniera che i dentini della cerniera siano ancora visibili. Fissare la patella preparata D con degli spilli e cucirla insieme alla cerniera. I dentini della cerniera scorrono lungo la guida destra (fig. A). Poco prima del termine della cucitura fermarsi con l'ago nella stoffa.

Alzare il piedino, aprire la cerniera. Abbassare il piedino e terminare la cucitura. Chiudere la cerniera. Fissare il bordo sporgente dell'apertura con degli spilli in direzione della cucitura. Imbastire la parte sinistra della cerniera (fig. B).

Aprire la cerniera. Applicare il lineale di guida e fissarlo in maniera che scorra lungo il bordo della stoffa (fig. C). Poco prima del termine della cucitura fermarsi con l'ago nella stoffa. Alzare il piedino, chiudere la cerniera. Abbassare il piedino e terminare la cucitura.

Fermare il termine della cucitura con una travetta.

### Treksluiting in damespantalon

Machineinstelling zie blz 34.

Verschuif de zool van de treksluitingvoet geheel naar links.

De inslagen van het split scherp instrijken. De treksluiting (gesloten) zóver onder de rechterzijde van het split spelden, dat de tandjes nog zichtbaar zijn. Voorgeknijpt tegenbeleg D inrijgen en bij het naaien meestikken. De tandjes van de sluiting liggen bij het instikken onder de rechter zijkant van de voet (afb. A). Laat vlak voor het einde van de naad de naald in de stof staan. Stofdrukker omhoog zetten en de treksluiting openritsen. Voet omlaag en de naad tot het einde afnaaien. Dan de sluiting weer dicht trekken.

De linkeroverslag volgens afb. B ruim over de treksluiting spelden en inrijgen. Sluiting openritsen. Verstelbare lineaal op de voet aanbrengen en zover inregelen dat de afstikbreedte tussen het stiksel en de stofkant precies breed genoeg is (afb. C). Voet omlaag en de naad nauwkeurig doornaaien. Aan het eind de naad met een trens afhechten.

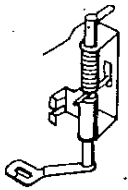
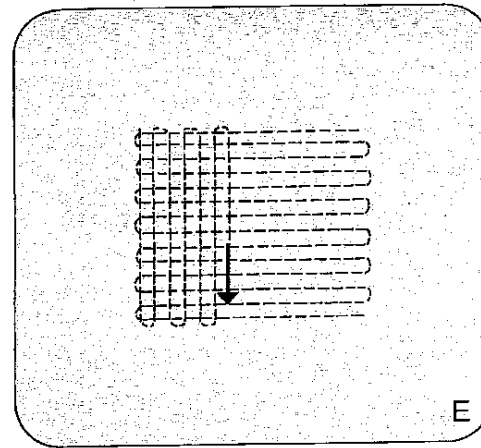
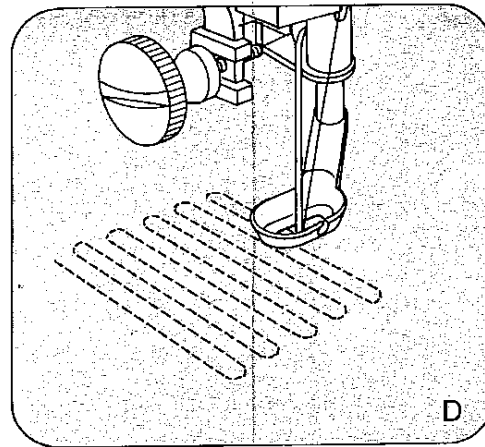
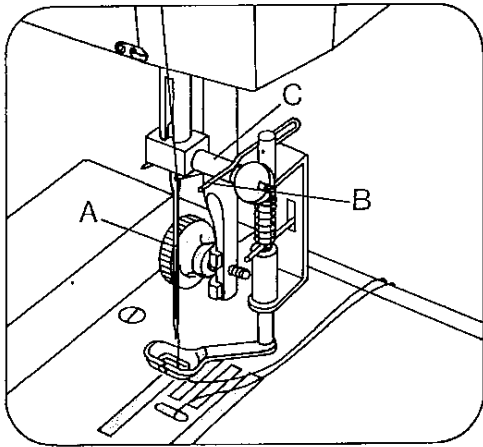

### Stopfen

Vorbereiten der Maschine:

Nähfuß: Stopffuß (Sonderzubehör)  
Stich: Geradstich

Oberfaden-  
spannung: etwas leichter

Faden: feines Maschinenstickgarn

Nadel: Stärke 70

Transporteur: versenkt

### So bringen Sie den Stopffuß an die Maschine

Füßchenhalter entfernen, mit der Schraube A, den Stopffuß befestigen. Dabei ist zu beachten, daß der Bügel B auf dem Schraubenhalter C zum Liegen kommt.

Zunächst den Unterfaden nach oben holen. Beide Fäden bei Nähbeginn festhalten. Zuerst einige Stiche im Stoff nähen. Spannen Sie die Fäden dicht nebeneinander und überstopfen Sie die schadhafte Stelle (s. Abb. D). Jeweils am Nähtende in runden Bogen stopfen (Abb. E). Sobald die Stopfstelle gleichmäßig bedeckt ist, drehen Sie den Stoff um 90 Grad und stopfen über die zuvor gespannten Fäden (Abb. E), bis die Stopfstelle geschlossen ist.

Die Stüchlänge bestimmen Sie bei dieser Arbeit selbst, indem Sie das Nähgut hin und her bewegen.

### Travaux de reprisage

Préparation de la machine:

Pied presseur: Pied à repriser (contre supplément)

Point: Point droit

Tension du fil

d'aiguille: moins forte

Fil: Fil à broder fin

Aiguille: Grosseur 70

Griffe: abaissée

### Mise en place du pied à repriser

Enlever le support de pied presseur; à l'aide de la vis A, fixer le pied à repriser tout en veillant à ce que l'étrier B repose sur la tige C du pince-aiguille. Faire remonter d'abord le fil de canette.

Au début de la couture, maintenir les deux fils. Exécuter d'abord quelques points dans le tissu. Placer les fils étroitement l'un à côté de l'autre et couvrir l'endroit endommagé (voir fig. D). En bout de couture, former un arc comme le montre la figure D.

L'emplacement à repriser étant couvert régulièrement, tourner le tissu à angle droit et coudre ces fils sur ceux tendus préalablement (fig. E), jusqu'à ce que l'emplacement à repriser soit complètement couvert. Pendant cette opération, la longueur de point est déterminée par l'opératrice.

### Rammendo:

Preparazione della macchina:

Piedino: piedino per rammendo (accessorio fuori corredo)

Punto: punto diritto

Tensione

superiore: leggermente allentata

Filato: filo per ricamo a macchina

Ago: grossezza 70

Trasporto: abbassato

### Come applicare il piedino da rammendo alla macchina:

Togliere il supporto del piedino fissare con la vite A il piedino per rammendo. Durante questa operazione fare attenzione che la staffa B appoggi sul morsetto C.

Far salire il filo inferiore. All'inizio della cucitura tenere ambedue i capi dei fili fermi. Cucire alcuni punti sulla stoffa. Tendere i fili in maniera ravvicinata e coprire quindi la parte danneggiata della stoffa con cuciture di rammendo. (vedi fig. D). Ai termini delle cuciture eseguire tornanti rotondi. (fig. E). Quando la parte da rammendare è stata coperta regolarmente dalle cuciture si gira la stoffa di 90° e si rammenda sopra i fili precedentemente tesi (fig. E) finchè la parte danneggiata sia completamente chiusa.

La lunghezza del punto può determinarla. Lei nel muovere il tessuto avanti ed indietro.

### Stoppen

Machine voorbereiden:

Naaivoet: stopvoet

Steek: Rechte steek

Bovenspanning: iets losser

Garen: dun machinestopgaren

Naald: dikte 70

Transporteur: laten zakken

### Zo zet u de stopvoet op de machine:

De voethouder verwijderen met schroef A. Dan de stopvoet bevestigen, daarbij opletten dat beugel B op schroef C komt te liggen.

Eerst de onderdraad naar boven halen en de voet laten zakken. De beide draden bij de eerste steken vasthouden. De stof met de hand sturen, daarbij de machine vlug laten lopen. Span de draden, van boven naar beneden, over het beschadigde gedeelte af. D. Neem ook een gedeelte van de onbeschadigde stof mee, afb. E. Het beste is om de stiksels aan het begin en het einde rond te laten lopen, afb. 3.

Zodra het te stoppen oppervlak gelijkmatig is bedekt, draait U de stof 90° en stopt U nogmaals over de reeds gestikte draden totdat alles goed is dichtgestopt. De lengte van de steek bepaalt u zelf, door vlug of langzaam de stof te verschuiven.

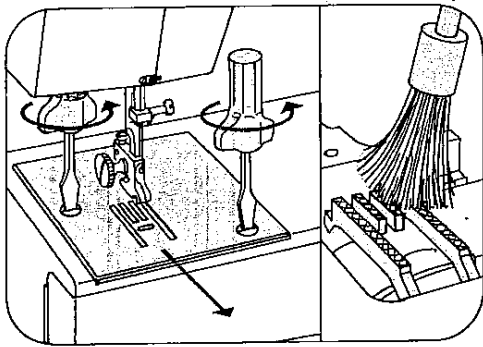

#### Reinigen und Ölen

Nadel und Nähfuß hochstellen. Die beiden Befestigungsschrauben herausdrehen und die Stichplatte abnehmen. Mit dem Pinsel den Transporteur reinigen. Die Riegel A des Greifers nach außen klappen. Ring B und Greifer C herausnehmen. Greiferbahn reinigen. Ab und zu einen Tropfen Öl in die Greiferbahn geben.

**Vorsicht,** Greifer nicht fallen lassen.

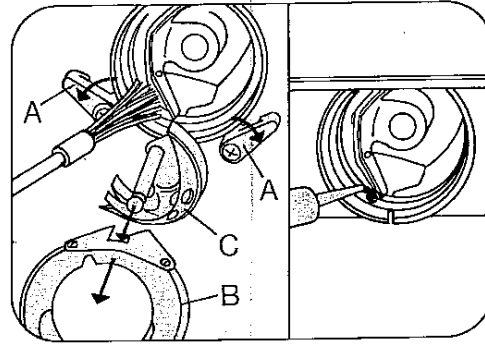

#### Nettoyage et huilage

Lever le pied presseur et l'aiguille. Dévisser les deux vis de fixation de la plaque à aiguille et enlever cette plaque. Nettoyer la griffe à l'aide du pinceau. Basculer les verrous A de la coursière vers l'extérieur. Retirer l'anneau B et la navette C. Nettoyer la coursière. De temps à autre, donner une goutte d'huile dans la coursière de navette.

**Attention!** Veiller à ne pas laisser tomber la navette.

#### Pulizia e lubrificazione:

Alzare ago e piedino. Svitare le due viti di fissaggio e togliere la placca d'ago. Pulire il trasporto con un pennello. Aprire i fermi del crochet A verso l'esterno. Estrarre anello B e crochet C. Pulire la corsiera del crochet. Mettere ogni tanto qualche goccia d'olio.

**Attenzione:** non lasciare cadere il crochet.

#### Schoonmaken en olien

Naald en naaivoetje in de hoogste stand. De 2 bevestigingsschroeven van de steekplaat losdraaien en de steekplaat verwijderen. Met een penseel de transporteur schoonmaken (er blijven altijd wat stofresten achter) De 2 grendels A bij de grijper naar buiten draaien. Ring B en grijper C eruitnemen. Grijperbaan met penseel schoonmaken.

Af en toe een drupje olie in de grijperbaan doen.

**Belangrijk.** De grijper niet laten vallen!

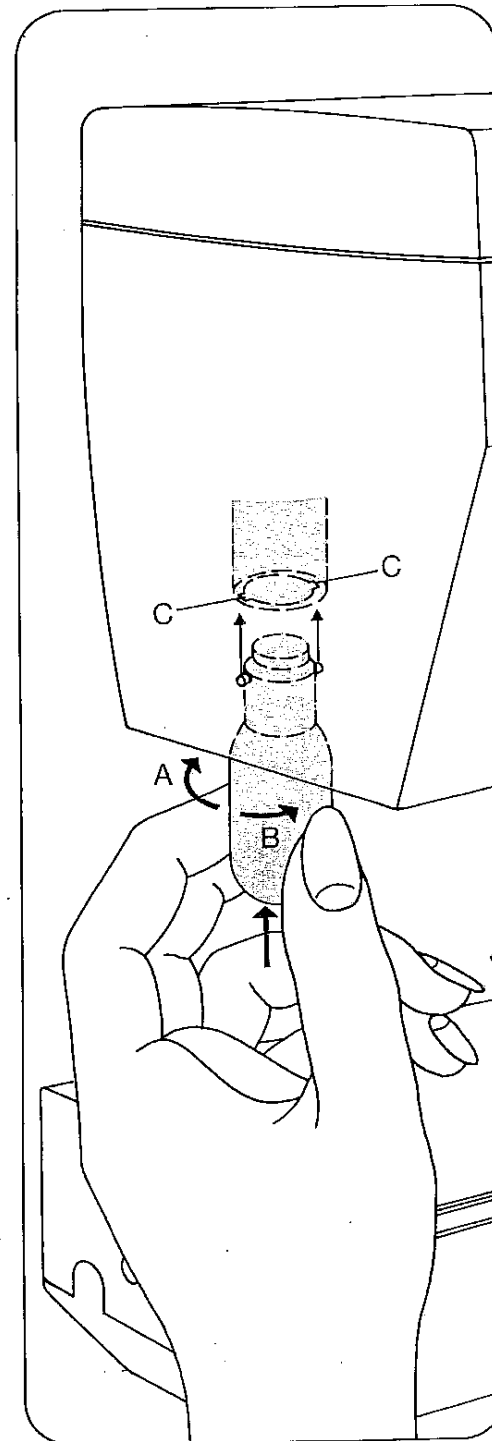

#### Glühlampe auswechseln

Netzstecker ziehen. Die Glühlampe hochdrücken, nach A drehen und herausnehmen. Die neue Lampe so einsetzen, daß die Führungen in den Schlitzen C gleiten. Die Glühlampe hochdrücken und nach B drehen.

#### Changement de l'ampoule

Débrancher la machine du secteur. Pousser l'ampoule vers le haut, la tourner vers A et l'enlever. Placer l'ampoule neuve de manière que ses tenons s'engagent dans les fentes C. Pousser l'ampoule vers le haut et la tourner vers B.

#### Sostituzione della lampadina:

Togliere la spina dalla presa a muro. Spingere la lampadina in sù, girarla verso A e toglierla. Inserire la nuova lampadina in maniera che i perni entrino nelle fessure C. Premere la lampadina in sù e girarla in senso B.

#### Lampje verwisselen

Schakel eerst de stroom uit voor u het lampje verwisselt. Het oude lampje omhoog drukken, naar A draaien en eruit nemen. Nieuw lampje zo inzetten dat de beide pennen in de gleuven C glijden. Het lampje omhoogtrukken en naar B draaien.



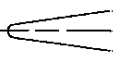
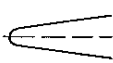
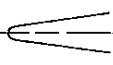
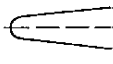
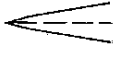
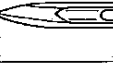
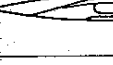
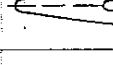
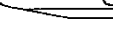

# Nadel-Tabelle

Die Wahl der richtigen Nadel garantiert eine bessere Verarbeitung des Nähmaterials







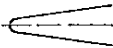
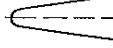

Stoffqualität leicht Nadel 60 70 75		Stoffqualität mittel Nadel 80 90		Stoffqualität schwer Nadel 100 110 120	
<b>Nadelspitzen</b>					
Bezeichnung	Profil	Nadelspitze und Nadelöhr	Geeignet für		
130/705 H Nadelstärke: 70/80		kleine Kugelspitze	Universalnadel für feinmaschige Synthetikleinwand, feines Leinen, Chiffon, Batist, Organdy, Wollstoffe, Samt, Ziernähte, Stickereien		
130/705 H-SUK Nadelstärke: 70/110		mittlere Kugelspitze	Grobmaschige Strickstoffe, Wirkstoffe, Lastex, Interlock, Quiana, Simplex		
130/705 H-PS Nadelstärke: 75+90		mittlere Kugelspitze	Speziell für Pfaff entwickelte Stretchnadel. Besonders gut geeignet für empfindliche Stretch- und Wirkstoffe		
130/705 H-SKF Nadelstärke: 70/110		große Kugelspitze	Grobmaschige Miederwaren, Lycra, Simplex, Lastex		
130/705 H-J Nadelstärke: 90-110		spitze Rundspitze	Köper, Berufsbekleidung, schwere Leinwandstoffe, Blue Jeans, feines Segeltuch		
130/705 H-LR Nadelstärke: 70-120		Schneidspitze (rechts-schneidend)	Leder, Wildleder, Kalbsleder, Ziegenleder		
130/705 H-PCL Nadelstärke: 80-110		Schneidspitze mit Spitzenrinne (linkslaufend)	Kunstleder, Plastic, Folien, Wachtuch		
130 H-N Nadelstärke: 70-110		kleine Kugelspitze langes Nadelöhr	Absteppnähte mit Knopflochseide oder synthetischem Garn 30/3		
130/705 H-WING Nadelstärke: 100		Hohlsaum-Spitze	Effektvolle Hohlsaumnähte bei stark appetierten Geweben, Organdy, Glasbatist		

# Nadel-Tabelle

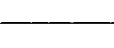

Bezeichnung	Stichlänge	Stichbreite	Nadel-entfernung	Geeignet für					
	130/705 H-ZWI Stärke: 80	2,5 mm 2,5 mm	- -	1,6 mm 2,0 mm	normale Biesen normale Biesen				
	130/705 H-ZWI Stärke: 80 Stärke: 90 Stärke: 100	2,5 mm 2,5 mm 3,0 mm	- - -	2,5 mm 3,0 mm 4,0 mm	breite Biesen extra breite Biesen Biesen				
	<b>Zierraster mit Zwillingnadeln</b> Bevor Sie die gewünschte Verzierung ausnähen, kontrollieren Sie durch Drehung des Handrades, ob die Nadeln einwandfrei einstechen. Dadurch wird ein Nadelbrechen weitgehendst ausgeschaltet.								
	<b>Zierstichmuster/Zickzack-Muster</b>								
	130/705 H-ZWI Stärke: 80 Stärke: 80 Stärke: 80	0,5-1,5 mm 0,5-1,5 mm 0,5-1,5 mm	breit schmal schmal	1,6 mm 2,0 mm 2,5 mm	Verzierungen Verzierungen Verzierungen				
	<b>Hohlsaum/Spezial Doppelnadel</b>								
	130/705 H-ZWI-HO Stärke: 80 Stärke: 100	2,0-3,0 mm 2,0-3,0 mm	sehr schmal sehr schmal		Dekorativer Hohlsaumeffekt. Stark appetierte Gewebe und Glasbatist sind besonders gut geeignet				
	<table border="1" style="width: 100%; height: 100px;"> <tr> <td></td> <td></td> <td></td> <td></td> <td></td> </tr> </table>								

## Tableau des aiguilles

Le choix de la pointe d'aiguille adéquate est très important et garantit de meilleurs résultats.





Matières: légères	Matières: moyennes	Matières: lourdes	
Aiguilles: 60 70 75	Aiguilles: 80 90	Aiguilles: 100 110 120	
<b>Pointes d'aiguille</b>			
Désignation	Forme de pointe	Pointe et chas de l'aiguille	Utilisations
<b>130/705 H</b> Grosueur de l'aiguille: 70, 80		pointe bille fine	Aiguille universelle pour tissus synthétiques maille fine, lin fin, chiffon, batiste, organdi, tissus laine, velours, pour coutures d'ornementation et pour broderies
<b>130/705 H-SUK</b> Grosueur de l'aiguille: 70 à 110		pointe bille moyenne	Tissus tricotés grande maille, tissus maille, Lastex, Interlock, Quiana, Simplex
<b>130/705 H-PS</b> Grosueur de l'aiguille: 75 à 90		pointe bille moyenne	Aiguille Stretch, spécialement développée pour machines Pfaff. Convient tout particulièrement pour tissus stretch et maille délicats.
<b>130/705 H-SKF</b> Grosueur de l'aiguille: 70 à 110		grande pointe bille	Lycra grande maille (gaines, combinés, etc.) Lycra, Simplex, Lastex
<b>130/705 H-J</b> Grosueur de l'aiguille: 90 à 110		pointe ronde pointue	Croisé, vêtements de travail, lins lourds, blue-jeans, toile à voiles fine
<b>130/705 H-LR</b> Grosueur de l'aiguille: 70 à 120		pointe coupante à droite	Cuir, daim, veau, chevreau
<b>130/705 H-PCL</b> Grosueur de l'aiguille: 80 à 110		pointe coupante avec rainure oblique (à gauche)	Similicuir, plastique, feuilles plastiques, toile cirée
<b>130 H-N</b> Grosueur de l'aiguille: 70 à 110		petite pointe bille, chas long	Piqûres avec soie à boutonnière ou fil synthétique 30/3
<b>130/705 H-Wing</b> Grosueur de l'aiguille: 100		pointe pour broderies ajours	Coutures ajours très décoratives sur tissus fins, organdi, batiste.

## Tableau des aiguilles

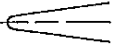
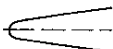
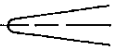
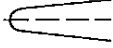
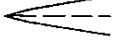
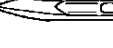

	Désignation	Longueur de point	Largeur de point	Espacement des aiguilles	Utilisations
	<b>130/705 H-ZWI</b> Grosueur: 80	2,5 mm 2,5 mm	- -	1,6 mm 2,0 mm	nervures normales
	<b>130/705 H-ZWI</b> Grosueur: 80 Grosueur: 90 Grosueur: 100	2,5 mm 2,5 mm 3,0 mm	- - -	2,5 mm 3,0 mm 4,0 mm	nervures larges nervures extra-larges
<b>Coutures d'ornementation avec aiguilles jumelées</b> Avant la couture d'ornementation, tournez le volant et contrôlez si les aiguilles pénètrent impeccablement dans la plaque. Ainsi vous ne risquez pas que les aiguilles cassent au cours de la couture.					
	<b>Motifs au point d'ornementation/Motifs au point zigzag</b>				
	<b>130/705 H-ZWI</b> Grosueur: 80 Grosueur: 80 Grosueur: 80	0,5-1,5 mm 0,5-1,5 mm 0,5-1,5 mm	large étroite étroite	1,6 mm 2,0 mm 2,5 mm	Ornements Ornements Ornements
	<b>Ourllet ajour/Aiguille double spéciale</b>				
	<b>130/705 H-ZWI-HO</b> Grosueur: 80 Grosueur: 100	2,0-3,0 mm 2,0-3,0 mm	très étroite très étroite	- -	Effet décoratif d'ourlet ajours. Sont particulièrement appropriés les tissus très apprêtés et le batiste.

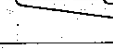
## Tabella degli aghi

La scelta dell'ago giusto garantisce una migliore lavorazione del materiale da cucire.

Qualità della stoffa leggera ago 60/70/75	Qualità della stoffa media ago 80/90	Qualità della stoffa pesante ago 100/110/120		
<b>Le punte degli aghi</b>				
Denominazione	Profilo	Punta e Cruna	Indicata per	
130/705 H Groszezza ago: 70/80		punta a sfera piccola	ago universale per tessuti sintetici a maglia fine, lino fino, chiffon, batista, organdis, stoffe di lana; velluto, cuciture ornamentali, ricami	
130/705 H-SUK Groszezza ago: 70/110		punta a sfera media	stoffe a maglia larga, tessuti in maglia in genere, Lastex, Interlock, Quiana, Simplex	
130/705 H-PS Groszezza ago: 75 + 90		punta a sfera media	ago speciale Pfaff per punti flexi. Adatto particolarmente per stoffe delicate elastiche e in maglia	
130/705 H-SKF Groszezza ago: 70/110		punta a sfera grande	tessuti per busti a maglia larga, Lycra, Simplex, Lastex	
130/705 H-J Groszezza ago: 90-110		punta rotonda	fustagno, abiti da lavoro, tessuti di lino pesante blue jeans, tela per vela fine	
130/705 H-LR Groszezza ago: 70/120		punta a lama (taglio a destra)	pelle, scamosciato, nappa, capretto	
130/705 H-PCL Groszezza ago: 80-110		punta a lama (scanalatura cruna verso sinistra)	similpelle, plastica, fogli di nailon, tela cerata	
130 H-N Groszezza ago: 70-110		punta a sfera piccola cruna lunga	impunture con seta grossa o filo sintetico 30/3	
130/705 H-Wing Groszezza ago: 100		punta per punto a giorno	lavori di punto a giorno di effetto su tessuti fortemente apprettati, organdis, batista rigido	

## Tabella degli aghi

	Denominazione	lunghezza punto	larghezza punto	distanza aghi	Indicato per
	130/705 H-ZWI Groszezza: 80	2,5 mm 2,5 mm	- -	1,6 mm 2,0 mm	nervature normali nervature normali
	130/750 H-ZWI Groszezza: 80 Groszezza: 90 Groszezza: 100	2,5 mm 2,5 mm 3,0 mm	- - -	2,5 mm 3,0 mm 4,0 mm	nervature larghe nervature particolarmente larghe
	<b>Motivi ornamentali con aghi gemelli</b> Prima di eseguire il motivo ornamentale desiderato controllare girando il volantino se gli aghi entrano senza difficoltà nel foro della placca d'ago. Si evitano così possibili rotture di aghi.				
	<b>Motivi ornamentali/Motivi a zigzag</b>				
	130/705 H-ZWI Groszezza: 80 Groszezza: 80 Groszezza: 80	0,5 - 1,5 mm 0,5 - 1,5 mm 0,5 - 1,5 mm	largo stretto stretto	1,6 mm 2,0 mm 2,5 mm	motivi ornamentali motivi ornamentali motivi ornamentali
	<b>Orlo a giorno/cucitura speciale doppia</b>				
	130/705 H-ZWI + HO Groszezza: 80 Groszezza: 100	2,0 - 3,0 mm	molto stretto		Effetto a punto a giorno decorativo. Si prestano particolarmente tessuti fortemente apprettati e tessuti in batista rigido



## Naald-Tabel

Het gebruik van de juiste naald, garandeert een betere verwerking van van de stof

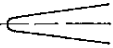
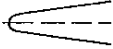
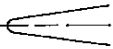
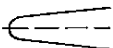
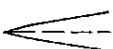

Stofkwaliteit dun	Stofkwaliteit middel	Stofkwaliteit: dik
naald 60 70 75	naald 80 90	naald 100 110 120

### Vorm van de Naaldpunt

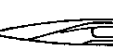
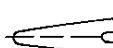
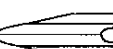
Benaming	Profiel	Naaldpunt en naaldhoog	Geschikt voor:
130/705 H naalddikte: 70/80		kleine bol- vormige punt	Universele naald voor fijnmazige synthetische weefsels, linnen, katoen, batist, chiffon, organdie, wol, zijde sierrandjes en borduurwerk.
130/705 H-SUK naalddikte: 70/110		bolvormige punt, middel	Grofmazige gebreide stoffen, fijnmazig gebreid materiaal, lastex, interlock, simplex, quiana
130/705 H-PS naalddikte: 75/90		kleine bol- vormige punt klein naald-oog	Speciaal voor Pfaff ontwikkelde stretchnaald. Bijzonder geschikt voor delicate stretchstoffen, b.v. zijden jersey
130/705 H-SKF naalddikte: 70/110		grote bol- vormige punt	Grofmazige foundation, lycra, simplex, lastex
130/705 H-J naalddikte: 90/110		spitse naaldpunt	Keper, werkkleding, zwaar linnen, jeans, fijn zeildoek
130/705 H-LR naalddikte: 70/120		snijpunt (rechts snijdend)	Leer, wildleer, kalfsleer
130/705 H-PCL naalddikte: 80-110		snijpunt met gleuf (links uitlopend)	Skai, plastic, folie, wasdoek
130 H-N naalddikte: 100-110		lang naaldhoog kleine bol- vormige punt	Zadelsteek met knoopsgatgaren 30/3
130/705 H-Wing naalddikte: 100		ajour-punt	Effectvolle ajournaad in sterk geappreteerde weefsels, organdie, glasbatist

## Naald-Tabel

	Benaming	Steeklengte	Steekbreedte	Naald-afstand	Geschikt voor:
	130/705 H-ZWI naalddikte: 80	2,5 mm 2,5 mm	- -	1,6 mm 2,0 mm	normale biezen normale biezen
	130/705 H-ZWI naalddikte: 80 naalddikte: 90 naalddikte: 100	2,5 mm 2,5 mm 3,0 mm	- - -	2,5 mm 3,0 mm 4,0 mm	brede biezen brede biezen extra brede biezen
<b>Sierstiksels met de tweelingnaald</b> Voor de gewenste steek gemaakt wordt eerst controleren, door draaien met het vliegwiel, of de naalden niet op de steekplaat komen. Voor veilige maximale steekbreedte toets "tweelingnaald" indrukken.					
	<b>Zigzagstiksels met de tweelingnaald</b>				
	130/705 H-ZWI dikte 80 dikte 80 dikte 80	0,5-1,5 mm 0,5-1,5 mm 0,5-1,5 mm		1,6 mm 2,0 mm 2,5 mm	sierstiksels sierstiksels sierstiksels
	<b>Dubbele zwaardnaald/ajour</b>				
	130/705 H-ZWI-Ho dikte 80 dikte 100	2,0-3,0 mm 2,0-3,0 mm		- -	Decoratief ajour-effect in grofmazige weefsels

## Nähstörungen und ihre Beseitigung

Ursache:

### 1. Die Maschine läßt Stiche aus

Die Nadel ist nicht richtig eingesetzt.

Es ist eine falsche Nadel eingesetzt.  
Die Nadel ist verbogen oder stumpf.  
Die Maschine ist nicht richtig eingefädelt.  
Die Nadel ist für das Garn zu fein.

### 2. Der Oberfaden reißt

Aus vorgenannten Gründen.

Bei zu starker Fadenspannung.  
Bei schlechtem oder knotigem Garn,  
oder bei solchem, das durch lange  
Lagerung zu trocken geworden ist.

### 3. Die Nadel bricht ab

Die Nadel ist nicht bis zum Anschlag  
eingesetzt.

Die Nadel ist verbogen.

Die Nadel ist zu dünn oder zu dick.

Durch Ziehen oder Schieben des Stoffes  
wird die Nadel verbogen und stößt auf  
die Stichplatte.

Die Spulenkapsel ist nicht richtig  
eingesetzt.

### 4. Die Naht ist nicht gleichmäßig

Die Spannung ist verstellt.

Zu starkes, knotiges oder hartes Garn.

Der Unterfaden ist ungleich aufgespult.

Fadenschlingen unterhalb oder oberhalb  
des Stoffes.

Beseitigung:

Nadel bis zum Anschlag hochschieben.  
Flache Kolbenseite nach hinten.

Nadel System 130/705 H einsetzen.

Neue Nadel einsetzen.

Einfädelweg überprüfen.

Stärkere Nadel einsetzen.

Siehe unter 1.

Fadenspannung regulieren.

Nur gutes Nähgarn verwenden.

Neue Nadel bis zum Anschlag  
schieben.

Neue Nadel einsetzen.

Nadeltabelle beachten.

Maschine allein transportieren lassen.  
Nähgut nur leicht führen.

Beim Einsetzen der Spulenkapsel diese  
bis zum Anschlag nach hinten schieben.

Ober- und Unterfadenspannung  
kontrollieren.

Nur einwandfreies Garn verwenden.

Nicht freihändig aufspulen, sondern den  
Faden durch die Spulervorspannung  
laufen lassen.

Richtig einfädeln. Ober- und Unterfaden-  
spannung kontrollieren.

Ursache:

### 5. Die Maschine transportiert nicht oder nur unregelmäßig

Zwischen den Transporteur-Zahnreihen  
hat sich Nähstaub festgepreßt.

Transporteur ist versenkt.  
Versenkschieber steht rechts oder  
hinten.

### 6. Die Maschine geht schwer

Fadenreste befinden sich in der  
Greiferbahn.

### 7. Wichtige Hinweise

Die eingefädelte Maschine nicht ohne Stoff in Bewegung setzen.

Beim Verlassen der Maschine, auch kurzfristig, den Hauptschalter ausschalten.  
Dies ist wichtig, wenn Kinder in der Nähe sind.

Beseitigung:

Stichplatte abnehmen, Nähstaub mit  
Pinsel entfernen.

Versenkschieber nach links oder vor  
stellen.

Fadenreste entfernen und nur einen  
Tropfen Öl in die Greiferbahn geben.

## Causes de dérangements et remèdes

### Causes:

#### 1. Points manqués

L'aiguille n'est pas placée selon les prescriptions

L'aiguille n'est pas du système prescrit.

L'aiguille est déformée ou épointée.

L'enfilage n'est pas correct.

L'aiguille est trop fine pour le fil.

#### 2. Casse du fil d'aiguille

Pour les causes précitées.

Tensions trop fortes.

Fil de mauvaise qualité nouveau ou cassant.

#### 3. Casse d'aiguille

L'aiguille n'est pas engagée à fond.

L'aiguille est déformée.

L'aiguille est trop grosse ou trop fine.

En tirant ou poussant l'ouvrage, l'aiguille dévie sur la plaque à aiguille.

La boîte à canette n'est pas introduite correctement.

#### 4. Couture laissant à désirer

La tension est déréglée.

Le fil est trop gros, nouveau ou dur.

Canette irrégulièrement garnie.

Des boucles de fil se forment sur ou sous l'ouvrage.

### Remèdes:

Engager l'aiguille à fond; le méplat du talon vers l'arrière.

N'utiliser que des aiguilles du système 130/705 H.

Placer une aiguille neuve.

Contrôler les passages du fil.

Utiliser une aiguilles plus forte.

Voir 1.

Régler convenablement les tensions.

N'employer que du fil de qualité.

Introduire la nouvelle aiguille à fond.

Remplacer l'aiguille.

Tenir compte du tableau des aiguilles.

Laisser la machine entraîner seule.  
Guider légèrement l'ouvrage.

Appuyer sur la boîte à canette à sa mise en place, jusqu'à l'emboîtement perceptible.

Vérifier les tensions des fils d'aiguille et de crochet.

N'utiliser que des fils de bonne qualité.

Ne pas bobiner à main libre mais faire passer le fil par la prétension du dévidoir.

Veiller à l'enfilage correct; contrôler les tensions des fils.

### Causes:

### Remèdes

#### 5. La machine n'entraîne pas ou irrégulièrement

Bourres agglomérées entre les dents de la griffe.

Enlever la plaque à aiguille, ôter les bourres au pinceau.

Griffe abaissée (levier de marche arrière en position droite).

Placer le levier de marche arrière à gauche.

#### 6. Marche dure de la machine

Des bribes de fil se sont prises dans la coursière du crochet.

Enlever les bribes de fil et mettre une goutte d'huile dans la coursière.

#### 7. Remarques importantes

Ne jamais mettre en marche la machine enfilée sans tissu sous le pied presseur.  
Ne pas oublier de toujours débrayer l'interrupteur général, même si l'on ne quitte la machine que pour quelques instants. Cela est surtout nécessaire s'il y a des enfants dans la même pièce.

## Possibili inconvenienti e come ovviarli

### Inconveniente

### Come ovviare

#### 1. La macchina salta punti

L'ago non è inserito bene.

Inserire l'ago fino all'arresto, con la parte piatta del fusto verso dietro.

È stato inserito un ago sbagliato.

Inserire un ago sistema 130/705 H.

L'ago è storto o spuntato.

Cambiare l'ago.

La macchina non è infilata bene.

Controllare l'infilatura.

L'ago è troppo fine per il filo.

Utilizzare ago più grosso.

#### 2. Il filo superiore si rompe

Vedi per i motivi precedenti.

Vedi punto 1.

La tensione è troppo stretta.

Regolare bene la tensione.

Filato nodoso o di cattiva qualità o filato troppo secco perché vecchio.

Usare sempre solo filato di buona qualità.

#### 3. L'ago si rompe

L'ago non è stato inserito sino all'arresto.

Inserire l'ago nuovo sino all'arresto.

L'ago è storto.

Cambiare l'ago.

L'ago è troppo sottile o troppo grosso.

Vedere tabella degli aghi.

Tirando o spingendo il materiale durante la cucitura l'ago si piega e urta sulla placca dell'ago.

La macchina deve trasportare il materiale da sola. Il tessuto va solamente guidato con mano leggera.

La capsula non è stata bene inserita.

Dopo avere inserito la capsula premere leggermente finché non si è innestata.

#### 4. La cucitura non è regolare

La tensione non è corretta.

Controllare la tensione superiore e quella inferiore.

Filato troppo nodoso, grosso o duro.

Usare solo filato perfetto.

Il filo inferiore non è stato bobinato in maniera regolare.

Mai bobinare a mano libera, ma passare il filo sempre attraverso la tensione per l'annaspatoio.

Si formano delle asole sopra o sotto il tessuto.

Infilare bene e controllare bene le tensioni superiore ed inferiore.

### Inconveniente

### Come ovviare

#### 5. La macchina non trasporta o trasporta solo irregolarmente

Tra i dentini del trasporto si è pressata della polvere di cucito.

Togliere la placca dell'ago e pulire i dentini con un pennello.

Il trasporto è abbassato.

Spostare il dispositivo a sinistra.

Il dispositivo per abbassare il trasporto si trova a destra.

#### 6. La macchina sforza

Vi sono dei residui nel crochet.

Eliminare i residui dei fili e mettere una goccia di olio sul crochet.

#### 7. Avvisi importanti

Non far funzionare la macchina senza aver messo prima della stoffa sotto il piedino. Quando si abbandona la macchina anche per breve tempo occorre spegnere l'interruttore principale (importante) in presenza di bambini.

## Opheffen van kleine storingen

### Oorzaak

#### 1. De machine slaat steken over

De naald is niet goed ingezet.

U gebruikt een verkeerd systeem naald.

De naald is krom of stomp.

De machine is niet goed ingeregen.

De naald is te dun voor het garen.

#### 2. De bovendraad breekt

Door dezelfde oorzaken als boven.

Bij een te zware bovenspanning.

Bij slechte kwaliteit garen, b. v. met veel knoopjes of bij garen dat door lang liggen uitgedroogd is.

#### 3. De naald breekt

De naald is niet hoog genoeg ingezet.

De naald is krom.

De naald is te dun of te dik.

Door trekken of duwen aan de stof is de naald schuin weggebogen en stoot op de steekplaat.

Het spoelhuis is niet goed ingezet.

#### 4. Het stiksel is onregelmatig

De spanning is versteld.

Te dik, onregelmatig of te stug garen.

De onderdraad is niet regelmatig opgespoeld

Grote lussen onder de stof.

### Opheffen

Naald zover mogelijk naar boven schuiven, met de vlakke kant naar achteren.

Naald systeem 130/705 H inzetten.

Nieuwe naald inzetten.

De machine opnieuw inrijgen.

Naald volgens naaldtabel uitzoeken.

Zie onder opheffen 1.

Bovenspanning lossen zetten.

Goede kwaliteit gemercenteriseerd of syntetisch garen gebruiken.

Nieuwe naald inzetten en zo hoog mogelijk in de naaldhouder schuiven.

Nieuwe naald inzetten.

Naald volgens naaldtabel uitzoeken.

Niet trekken of duwen aan de stof alleen sturen

Bij het inzetten even indrukken tot het spoelhuis klikt.

Boven-en onderdraadspanning controleren.

Alleen goede kwaliteit garen gebruiken.

Spoelen met de draad door de spoelspanning, niet uit de vrije hand.

Bovendraad opnieuw inrijgen.

### Oorzaak

#### 5. De machine transporteert niet of onregelmatig

Tussen de tandjes van de transporteur zit stof geperst.

Transporteur is uitgeschakeld.

#### 6. De machine loopt zwaar

Draadresten in de grijperbaan.

#### 7. Belangrijke aanwijzingen

Laat de ingeregen machine niet lopen, zonder stof onder de voet.  
Met de hoofschakelaar de machine uitschakelen als u de kamer verlaat.

### Opheffen

Steekplaat wegnemen, stof met het stofkwastje weghalen.

Uitschakelschuif naar links of voren zetten.

Draadresten verwijderen en een druppel olie in de grijperbaan doen.



### Sonderzubehör

Das Sonderzubehör ist für spezielle Näharbeiten. Es ist bei ihrem Händler gegen Berechnung erhältlich.

Zubehör	Bestell-Nr.	Näharbeit
Bandeinfasser (Nähfußhalter entfernen)	98-053 484-91	zum Einfassen von Kanten mit Band
Biesenuß 5 Rillen (Zwillingsnadeln mit Nadelabstand 1,8-2,5)	93-035 950-91	zum Biesennähen (Nadelstärke 80, für feine Biesen Nadelstärke 70)
Biesenuß 7 Rillen (Zwillingsnadeln mit Nadelabstand 1,4-1,8)	93-035 953-91	
Fransenfuß	93-035 943-91	zum Nähen von Fransen und zum Durchschlagen
Führungslinial	98-802 422-00	zum Absteppen (Wattieren)
Geradstichfuß mit Rundloch	98-694 803-00	Achtung! Nur Geradstich Stichelage Mitte einstellen. Für Absteppnähte und zum Nähen von besonders feinen und weichen Stoffen (Seidenjersey etc.)
Stichplatte mit Rundloch	in Vorbereitung	
Kapper 4,5 mm	93-035 946-91	für Kappnähte
Kapper 6,5 mm	93-035 948-91	
Knopflochfuß	98-694 411-00	zum Knopflöcher nähen
Kräuselfuß	93-035 998-91	zum Kräuseln von Volants etc.
Kordonierfuß	93-035 915-91	zum Kordonieren
Overlockfuß	98-620 404-00	zum Versäubern von Schnittkanten und zum gleichzeitigen Zusammennähen und Versäubern von elastischen Stoffen
Säumier 3 mm	98-694 401-00	zum Säumen von Kanten
Stopffuß (Nähfußhalter entfernen)	93-106 103-91	Stopfen und Wollestopfen
Teflonfuß	98-694 801-00	zum Nähen von Plastic und Kunststoff
Zierstichfuß	98-694 879-00	zum Nähen von Ziermustern

### Inhaltsverzeichnis:

Abstepparbeiten	24, 25
Anlasser	13
Anschiebetisch	23
Elastischer Blindstich	26, 27
Elektrischer Anschluß	4
Fadenabschneider	14
Glühlampe auswechseln	43
Hosenreißverschluß (Damen)	38, 39
Knopfannähen	32, 33
Knopflochnähen Modelle 340, 341, 520 und 521	28, 29
Knopflochnähen Modelle 350, 351 und 530-751	30, 31
Koffer abheben	3, 4
Nadel auswechseln	20
Nadeltabelle	44, 45
Nahtreißverschluß	36, 37
Nähfüße	22
Nähfüße auswechseln	21
Nähstörungen und ihre Beseitigung	52, 53
Nähwerk aus- und einschalten	6, 8
Oberfaden einlegen	10
Oberfadenspannung prüfen	13, 14
Reinigen und Ölen	42
Reißverschluß einnähen	34, 35
Rückwärtsnähen	15
Spulen vorbereiten	5, 6
Spulen	7
Spule einlegen	8
Spulenkapsel einsetzen	9
Stichlänge einstellen	15
Stichmusterknopf Modelle 340-541 und 720, 721	16
Stichmusterknöpfe Modelle 550-571 und 730-751	17
Stichmustertabelle	18, 19
Strechstiche einstellen	16
Stoffdrückerhebel	12
Stopfen	40, 41
Unterfaden heraufholen	11
Unterfadenspannung prüfen	9
Transporteur versenken	20
Zubehörfach	22, 23

**Accessoires spéciaux**

Ces accessoires pour des travaux particuliers sont en vente chez votre dépositaire Pfaff contre facturation.

Accessoires	Références	Opérations
Bordeur (enlever support du pied)	98-053 484-91	bordage au ruban
Pied à nervures, 5 rainures (aiguilles jumelées en écartements de 1,8; 2,5 mm)	93-035 950-91	couture de nervures (aiguilles n° 80; pour nervures fines, aiguilles n° 70)
Pied à nervures, 7 rainures (aiguilles jumelées en écartements de 1,4; 1,8 mm)	93-035 953-91	
Pied pose franges	93-035 943-91	couture de franges; bâtissage
Guide-droit	98-802 422-00	surpiquage
Pied pour point droit avec trou rond	98-694 803-00	surpiqures et coutures sur tissus très fins et souples (jersey de soie)
Plaque à aiguille avec trou rond	en préparation	
Rabatteur 4,5 mm	93-035 946-91	coutures rabattues
Rabatteur 6,5 mm	93-035 948-91	
Pied à boutonsnières	98-694 411-00	boutonsnières
Pied fronçeur	93-035 998-91	froncement de volants, etc.
Pied guide-cordonnet	93-035 915-91	pose de cordons
Pied overlock	98-620 404-00	surfilage de bords de coupe; assemblage et surfilage simultané de bords de coupe
Ourleur 3 mm	98-694 401-00	ourlage de bords
Pied à repriser	93-106 103-91	reprisage normal et à la laine
Pied à semelle Téflon	98-694 801-00	coutures sur matières plastiques et synthétiques
Pied pour points décoratifs	98-694 879-00	couture de motifs décoratifs

**Table des matières**

Mise en place des broches à bobines	2
Enlèvement de la valisette	3
Branchement électrique	4
Préparation du bobinage	5
Débrayage du mécanisme de couture	6
Bobinage	7
Embrayage du mécanisme	8
Mise en place de la canette	8
Tension du fil de canette	9
Mise en place de la boîte à canette	9
Passage du fil d'aiguille	10
Tensions des fils	13
Coupe-fil	14
Sélection de la longueur du point	15
Couture en arrière	15
Point élastique	16
Sélecteur de points (modèles 340-541 et 720, 721)	16
Sélecteur de points (modèles 550-571 et 730-751)	17
Sélecteur de motifs	17
Tableau des points	18
Remplacement de l'aiguille	20
Remplacement de la semelle du pied presseur	21
Pieds presseurs	22
Compartment à accessoires	22
Plateau amovible	23
Surpiquage	24
Point invisible élastique	26
Boutonsnières (modèles 340, 341, 520 et 521)	28
Boutonsnières (modèles 350, 351 et 530-751)	30
Pose de boutons	32
Insertion de fermetures à glissière	34
Fermeture à glissière invisible	36
Fermeture à glissière pour pantalon dame	38
Travaux de reprisage	40
Nettoyage et huilage	42
Changement de l'ampoule	43
Tableau des aiguilles	44
Causes de dérangements et remèdes	54
Accessoires spéciaux	61

**Accessori fuori corredo**

Gli accessori fuori corredo servono per lavori di cucito speciali. Si possono acquistare nei negozi Pfaff.

Accessorio	No. d'ordine	lavoro di Cucito
Piedino per bordare (rimuovere portapiedino)	98-053 484-91	Bordare con il bordator
Piedino nervature 5 scanalature (ago gemello con distanza aghi 1,8-2,5 mm)	93-035 950-91	cuciture di nervature (groszezza ago 80, per nervature fini 70)
Piedino nervature 7 scanalature (ago gemello con distanza aghi 1,4-1,8 mm)	93-035 953-91	
Piedino per frange	93-035 943-91	per cucire frange e per passare le marche
Riga di guida	98-802 422-00	per impunture
Piedino per punto diritto con foro rotondo	98-694 803-00	per impunture e per cucire tessuti particolarmente fini e morbidi (maglina di jersey ecc.)
Piacca d'ago con foro rotondo	in preparazione	
Ribattitore 4,5 mm	93-035 946-91	per ribattiture
Ribattitore 6,5 mm	93-035 948-91	
Piedino per occhielli	98-694 411-00	Confezionare occhielli
Piedino arriocciatore	93-035 998-91	per cucire volante e arriocciature in genere
Piedino per cordoncino	93-035 915-91	per eseguire cordoncini
Piedino overlock	98-620 404-00	per cucire e contemporaneamente rifinire i bordi di stoffe tagliate; particolarmente adatto per stoffe elastiche.
Piedino orlatore 3 mm	98-694 401-00	per orlature
Piedino da rammendo (rimuovere portapiedino)	93-106 103-91	rammendare
Piedino TEFLON	98-694 801-00	per cucire plastica e materiale sintetico in genere
Piedino ornamentale	98-694 879-00	per cucire punti ornamentali

**Indice**

Come inserire il porta-rocchetti	2
Coperchio della valigia	3
Collegamento elettrico	4
Preparazione per bobinare	5
Bobinare	7
Inserire il meccanismo del cucito	8
Controllo della tensione inferiore	9
Come inserire la capsula della spolina	9
Infilatura	10
La leva alza-piedino	12
Il reostato	13
Controllo della tensione superiore	13, 14
Regolazione lunghezza punto	15
Regolazione punti flexi modelli 340-541 e 720, 721	16
Regolazione dei motivi modelli 550-571 e 730-751	17
La tabella dei punti	18
Cambiare ago	20
Abbassare il trasporto	20
Sostituzione del piedino	21
I piedini	22
Scomparto accessori	23
Piano supplementare	23
Impunture	24
Punto invisibile elastico	26
Occhielli modelli 340, 341, 520 e 521	28, 29
Occhielli modelli 350, 351 e 530-751	30, 31
Attaccatura bottoni	33
Cerniere lampo	34-38
Rammendo	40
Pulizia e lubrificazione	42
Sostituzione lampadina	43
Tabella degli aghi	44, 45
Possibili inconvenienti e come ovviarli	52, 53

### Extra accessoires

De accessoires zijn voor bijzondere werkzaamheden. Ze zijn verkrijgbaar bij de officiële Pfaff dealer.

Accessoires	Bestelnr.	Toepassing
Biaisbandvoet naaivoethouder afnemen	98-053 484-91	Omboren van kanten met band
Biezenvoet 5 rillen (tweelingnaald, naaldafstand 1,8-2,5)	93-035 950-91	Biesjes maken, (naalddikte 80, smalle biesjes naalddikte 70)
Biezenvoet 7 rillen (tweelingnaald, naaldafstand 1,4-1,8)	93-035 953-91	
Doorslagvoet	93-035 943-91	Doorslaan, stofversieren
Geleidelineaal	98-802 422-00	Watteren
Rechte-steekvoet met rondgat	98-694 803-00	Voor doorstiknaden en voor het stikken van dunne stoffen b. v. zijden Jersey
Steekplaat met rondgat	in bewerking	
Platte naadvoet 4,5 mm	93-035 946-91	Voor platte naden
Platte naadvoet 6,5 mm	93-035 948-91	
Knoopsgatenvoet	98-694 411-00	Knoopsgatenmaken
Rimpelvoet	93-035 998-91	Rimpelen van volants etc.
Kordonneervoet	93-035 915-91	Voor kordonneerwerk
Overlockvoet	98-620 404-00	Voor het afwerken van dunne stoffen en gelijktijdig stikken en afwerken van rekbaar materiaal
Zoomer 5 mm	98-694 401-00	Afwerken van kanten
Stopvoet (Naaivoethouder afnemen)	93-106 103-91	Stoppen en wolstoppen
Teflonvoet	98-694 801-00	Stikken van plastic en kunststof
Borduurvoet	98-694 879-00	borduren en sierste

### Inhoud

Aanschuiftafeltje	23
Afhechten	15
Accessoiredoosje en vakje	22, 23
Bovendraad inleggen	10
Draadafsnijder	14
Draadspanningen	9-13, 14
Electrische aansluiting	4
Keuzeknop steken types 340-541 en 720, 721	16
Keuzeknop steken types 550-571 en 730-751	17
Koffer afnemen	3, 4
Knopen aanzetten	32, 33
Knoopsgaten maken types 340, 341, 520 en 521	28, 29
Knoopsgaten maken types 350, 351 en 530-751	30, 31
Lampje verwisselen	43
Naaivoetzooltjes	22
Naaivoetzooltjes verwisselen	21
Naaimechanisme uitschakelen	6-8
Naald verwisselen	20
Naald- draad en garentabel	44, 45
Nuttige en stretchsteektabel	18, 19
Onderdraad naar boven halen	11
Opheffen van steringen	52, 53
Ritssluitingen inzetten	36, 37, 38, 39
Schoonmaken en oliën	42
Spoel en spoelhouder uit de machine nemen	5, 6
Spoelen	7
Spoel in de spoelhouder	8
Spoelhouder in de machine plaatsen	9
Steeklengte instellen	15
Stofaandrukker	12
Stoppen	40, 41
Stretchsteken instellen	16
Transporteur uitschakelen	20
Voetpedaal	13